

Министерство образования Республики Беларусь

Учреждение образования
«Полоцкий государственный университет»

А. В. Вериго

ФИНАНСЫ, ДЕНЕЖНОЕ ОБРАЩЕНИЕ И ИПОТЕКА

Учебно-методический комплекс
для студентов специальности 1-70 02 02
«Экспертиза и управление недвижимостью»

Новополоцк
ПГУ
2013

УДК 336(075.8)
ББК 65.262я73
В32

Рекомендовано к изданию
учебно-методической комиссией финансово-экономического факультета
в качестве учебно-методического комплекса
(протокол № 2 от 28.02.2011)

РЕЦЕНЗЕНТЫ:

начальник финансового отдела
городского исполнительного комитета г. Новополоцка
С. Н. ДЕГТЯРЕВА;
кандидат экономических наук, доцент кафедры финансов УО «ПГУ»
С. В. ИЗМАЙЛОВИЧ

Вериго, А. В.

В32 Финансы, денежное обращение и ипотека : учеб.-метод. комплекс для студентов специальности 1-70 02 02 «Экспертиза и управление недвижимостью» / А. В. Вериго. – Новополоцк : ПГУ, 2013. – 272 с.
ISBN 978-985-531-366-4.

Приведены темы изучаемого курса, их объем в часах лекционных и практических занятий. Представлены конспект лекций (по разделам), материалы к практическим занятиям (задачи по разделам, темы рефератов), вопросы к зачету, список литературы, рекомендуемой студентам для дополнительного изучения.

Предназначен для студентов вузов, обучающихся по специальности «Экспертиза и управление недвижимостью».

УДК 336(075.8)
ББК 65.262я73

ISBN 978-985-531-366-4

© Вериго А. В., 2013
© УО «Полоцкий государственный университет», 2013

Содержание

| | |
|---|-----------|
| Введение | 6 |
| Цели и задачи дисциплины | 7 |
| Рабочая программа | 8 |
| Контроль знаний студентов | 10 |
| Лекционный курс | |
| Раздел 1 | |
| Теоретические основы организации финансов. Государственный бюджет как основное звено централизованных финансов государства | 11 |
| Тема 1.1 | |
| Экономическое содержание, сущность и функции финансов | 11 |
| 1. Понятие и объективная необходимость существования финансов | 11 |
| 2. Функции финансов, их содержание | 15 |
| 3. Финансовые ресурсы и источники их формирования | 19 |
| 4. Взаимосвязь финансов с другими экономическими законами и категориями | 24 |
| Тема 1.2 | |
| Финансовая система государства, ее сферы и звенья | 29 |
| 1. Общее понятие о финансовой системе. Сферы и звенья финансовой системы, их взаимосвязь, краткая характеристика | 29 |
| 2. Государственные целевые бюджетные и внебюджетные фонды | 33 |
| 3. Объективная необходимость существования государственного кредита, его формы. Государственный долг | 34 |
| Тема 1.3 | |
| Государственный бюджет и бюджетное устройство | 42 |
| 1. Социально-экономическая сущность бюджета и его роль в макроэкономическом регулировании | 42 |
| 2. Доходы бюджета, их состав и структура. Методы мобилизации денежных средств в бюджет | 47 |
| 3. Содержание и роль расходов государственного бюджета | 51 |
| 4. Бюджетный дефицит: понятие, функции, виды, пути сокращения | 59 |
| 5. Бюджетное устройство, принципы построения бюджетной системы государства | 65 |
| Тема 1.4 | |
| Финансовая политика государства | 70 |
| 1. Содержание финансовой политики, ее цели и задачи | 71 |
| 2. Составные части финансовой политики, их характеристика | 74 |
| 3. Финансовая политика Республики Беларусь на современном этапе развития | 77 |
| Тема 1.5 | |
| Управление финансами | 81 |
| 1. Общее понятие об управлении финансами | 81 |
| 2. Сущность и назначение финансового планирования и прогнозирования | 86 |
| 3. Содержание и значение финансового контроля | 93 |

| | |
|--|-----|
| Раздел 2 | |
| Основы организации финансов предприятий (организаций) | 98 |
| Тема 2.1 | |
| Экономическая сущность и содержание финансов предприятий (организаций) | 98 |
| 1. Сущность, категории «финансы предприятий». Финансовые отношения и функции финансов предприятий | 98 |
| 2. Принципы организации финансов предприятий. Финансовый механизм предприятия: понятие, составляющие | 102 |
| 3. Финансовые ресурсы и капитал предприятия | 104 |
| 4. Особенности организации финансов предприятий (организаций) непромышленной сферы | 108 |
| Тема 2.2 | |
| Финансовые результаты деятельности предприятия (организации) | 113 |
| 1. Состав и структура денежных доходов предприятия | 113 |
| 2. Классификация денежных расходов предприятий, источники их финансирования. Планирование и контроль затрат на производство и реализацию продукции | 118 |
| 3. Экономическое содержание прибыли, ее виды и роль в современных условиях. Методы планирования | 129 |
| Тема 2.3 | |
| Анализ финансового состояния предприятия | 133 |
| 1. Финансовый анализ, его особенности и приемы | 133 |
| 2. Оценка и анализ ликвидности предприятия | 137 |
| 3. Оценка финансовой устойчивости предприятия | 144 |
| 4. Оценка деловой активности предприятия | 147 |
| 5. Система показателей рентабельности, методика их расчета | 149 |
| Раздел 3 | |
| Денежное обращение | 152 |
| Тема 3.1 | |
| Деньги и денежная система | 152 |
| 1. Происхождение и сущность денег | 152 |
| 2. Функции и роль денег | 154 |
| 3. Виды денег | 157 |
| 4. Эмиссия и выпуск денег | 162 |
| 5. Понятие и элементы денежной системы | 166 |
| 6. Основные типы денежных систем | 168 |
| Тема 3.2 | |
| Денежный оборот и его структура | 169 |
| 1. Сущность и содержание денежного оборота | 169 |
| 2. Структура и принципы организации денежного оборота | 172 |
| 3. Безналичные расчеты и принципы их организации | 174 |
| 4. Формы безналичных расчетов | 176 |
| 5. Платежная система и организация межбанковских расчетов | 185 |
| 6. Организация международных расчетов | 188 |
| Тема 3.3 | |
| Устойчивость денежного обращения (инфляция) | 189 |
| 1. Понятие, виды и формы инфляции | 190 |
| 2. Причины и социально-экономические последствия инфляции | 191 |

| | |
|---|------------|
| 3. Измерение и прогнозирование инфляции | 193 |
| 4. Методы регулирования инфляции | 194 |
| Тема 3.4 | |
| Деньги в международных экономических отношениях | 196 |
| 1. Валютная система и ее элементы | 196 |
| 2. Конвертируемость валюты. Валютные ограничения и валютный контроль | 197 |
| 3. Валютный курс. Режимы валютного курса | 199 |
| 4. Международные финансово-кредитные организации | 200 |
| 5. Платежный баланс | 202 |
| Раздел 4 | |
| Ипотечное кредитование | 204 |
| Тема 4.1 | |
| Сущность, функции, роль и формы кредита | 204 |
| 1. Сущность, функции и роль кредита | 204 |
| 2. Законы и границы кредитных отношений | 206 |
| 3. Формы кредита и их классификация | 207 |
| Тема 4.2 | |
| Теоретические основы ипотеки | 217 |
| 1. Эволюция банковского кредитования строительства и покупки жилья | 217 |
| 2. Экономическое содержание ипотеки, классификация видов | 220 |
| 3. Классификация ипотечного кредитования. Риски, учитываемые при расчете процента по ипотечным кредитам | 224 |
| 4. Основные модели ипотечного жилищного кредитования. Факторы, влияющие на развитие ипотечного кредитования | 229 |
| Тема 4.3 | |
| Современное состояние рынка ипотечного кредитования в Республике Беларусь | 232 |
| 1. Основные понятия правового регулирования ипотечного кредитования в Республике Беларусь | 232 |
| 2. Договор об ипотеке. Возникновение и прекращение ипотеки | 234 |
| 3. Основные положения о закладной. Форма закладной | 236 |
| 4. Права и обязанности залогодателя и залогодержателя по договору об ипотеке | 238 |
| 5. Особенности ипотеки земельных участков. Ипотека капитальных Строений (зданий, сооружений), незавершенных законсервированных капитальных строений. Ипотека жилых домов, квартир | 239 |
| 6. Направления развития системы ипотечного кредитования в Республике Беларусь | 241 |
| Тема 4.4 | |
| Особенности современной системы ипотечного кредитования в США и Западной Европе | 248 |
| 1. Развитие ипотечного кредитования в США | 248 |
| 2. Особенности системы ипотечного кредитования в Англии | 251 |
| 3. Практика одноуровневой системы ипотечного кредитования | 252 |
| Задания для практических занятий | 256 |
| Темы рефератов | 264 |
| Вопросы к зачету | 266 |
| Литература, рекомендуемая студентам для дополнительного изучения | 268 |
| Литература | 270 |

Введение

Предмет курса «Финансы, денежное обращение и ипотека» – изучение экономического содержания финансов, состава финансовых отношений, опосредующих функционирование централизованных и децентрализованных сфер финансовой системы государства; происхождения, экономической сущности и видов денег; основных типов и элементов денежной системы; содержания, структуры и принципов организации денежного оборота; теоретико-методологических основ и практических аспектов банковского жилищного кредитования (ипотеки).

В соответствии с общеобразовательным стандартом РБ 1-70 02 02-2007 специальности «Экспертиза и управление недвижимостью» дисциплина «Финансы, денежное обращение и ипотека» является специальной дисциплиной.

Учебно-методический комплекс (УМК) по дисциплине – один из элементов организации образовательной деятельности. Основная цель создания УМК – предоставить студенту полный комплект учебно-методических материалов для самостоятельного изучения дисциплины.

В учебно-методическом комплексе представлены темы изучаемого курса, их объем в часах лекционных и практических занятий. Изложены теоретические и практические основы организации централизованных и децентрализованных финансов, содержания и структуры денежного обращения, механизма ипотечного кредитования.

Цели и задачи дисциплины

Основная *цель* изучения курса – формирование у будущих специалистов знаний по экономическому содержанию финансов, структуре финансовой системы государства (децентрализованных финансов, целью которых является формирование прибыли, и государственных финансов как основы государственной политики страны), содержанию и структуре финансовых отношений сфер централизованных и децентрализованных финансов, экономическому содержанию, структуре, элементам денежной системы государства, а также банковскому жилищному кредитованию как основы организации эффективной деятельности специалиста по экспертизе и управлению недвижимостью.

В процессе изучения курса ставятся следующие *задачи*:

- рассмотрение теоретических основ организации и функционирования финансов, денежного и ипотечного рынков, их сущности, содержания, функций и значения в воспроизводственном процессе;
- изучение современной финансовой системы государства, ее сфер, звеньев, форм взаимосвязей централизованных и децентрализованных финансов;
- ознакомление с процессом формирования и производства капитала предприятия, направлениями движения денежных потоков;
- овладение современными инструментами функционирования денежной системы.

В качестве *организационных форм, методов и средств*, способствующих эффективной организации процесса обучения студентов, рекомендуются: словесные (лекция, объяснение, беседа), демонстративные (демонстрация схем, изображений, моделей), индуктивные и дедуктивные (анализ и синтез, сравнение и аналогия, абсорбирование и обобщение, объяснительно-иллюстрационный, репродуктивный), практическая работа (работа с книгами, справочниками, WEB-ресурсами, выполнение самостоятельных работ), дидактические задачи (приобретение знаний, формирование умений и навыков, использование знаний на практике, творческая учебно-познавательная деятельность, закрепление, проверка и оценка знаний, умений, навыков), проблемное изложение учебного материала (для развития познавательной активности и самостоятельности студентов).

Выпускник должен обладать следующими профессиональными *компетенциями* по видам деятельности:

| Виды деятельности | Характеристика компетенций |
|---|--|
| организационно-управленческая | <ul style="list-style-type: none"> – планировать фонды оплаты труда; – разрабатывать и организовывать реализацию инвестиционных проектов на всех стадиях их жизненного цикла; – обеспечивать эффективное использование трудовых и материальных ресурсов; – владеть основами производственных отношений с учетом технических, финансовых и человеческих факторов; – понимать основные проблемы в конкретной области своей деятельности |
| экспертно-оценочная и инженерно-экономическая | <ul style="list-style-type: none"> – разрабатывать и обосновывать схемы финансирования объектов; – проводить технико-экономический и финансовый анализ хода реализации инвестиционных программ; – формировать рыночную стратегию предприятия; – осуществлять правовое регулирование в управлении недвижимостью |
| инновационная | <ul style="list-style-type: none"> – осуществлять поиск, систематизацию и анализ информации по перспективам развития отрасли; – разрабатывать бизнес планы нового оборудования, технологии; – оценивать конкурентоспособность и экономическую эффективность разрабатываемых технологий |

Рабочая программа

Согласно учебному плану в рабочей программе по дисциплине «*Финансы, денежное обращение и ипотека*» для специальности «*Экспертиза и управление недвижимостью*» предусмотрено следующее распределение часов:

| Характеристика | Форма обучения – дневная |
|------------------------|--------------------------|
| Курс | 5 |
| Семестр | 9 |
| Лекции | 32 ч |
| Практические занятия | 16 ч |
| Самостоятельная работа | 12 ч |
| Всего по дисциплине | 60 ч |
| Зачет | 9 семестр |

Название тем, объем в часах лекционных и практических занятий

| № раздела, темы | Название темы | Кол-во аудиторных часов | | |
|-----------------|---|-------------------------|-----------|----------------------|
| | | всего | лекции | практические занятия |
| 1 | <i>Теоретические основы организации финансов. Государственный бюджет как основное звено централизованных финансов государства</i> | 15 | 10 | 5 |
| 1.1 | Экономическое содержание, сущность и функции финансов | 3 | 2 | 1 |
| 1.2 | Финансовая система государства, ее сферы и звенья | 3 | 2 | 1 |
| 1.3 | Государственный бюджет и бюджетное устройство | 3 | 2 | 1 |
| 1.4 | Финансовая политика и финансовый механизм государства | 3 | 2 | 1 |
| 1.5 | Управление финансами | 3 | 2 | 1 |
| 2 | <i>Основы организации финансов предприятий (организаций)</i> | 9 | 6 | 3 |
| 2.1 | Экономическая сущность и содержание финансов предприятий (организаций) | 3 | 2 | 1 |
| 2.2 | Финансовые результаты деятельности предприятий (организаций) | 3 | 2 | 1 |
| 2.3 | Анализ финансового состояния предприятия (организации) | 3 | 2 | 1 |
| 3 | <i>Денежное обращение</i> | 12 | 8 | 4 |
| 3.1 | Деньги и денежная система | 3 | 2 | 1 |
| 3.2 | Денежный оборот и его структура | 3 | 2 | 1 |
| 3.3 | Устойчивость денежного обращения (инфляция) | 3 | 2 | 1 |
| 3.4 | Деньги в международных экономических отношениях | 3 | 2 | 1 |
| 4 | <i>Ипотечное кредитование</i> | 12 | 8 | 4 |
| 4.1 | Сущность, функции, роль и формы кредита | 3 | 2 | 1 |
| 4.2 | Теоретические основы ипотечного кредитования | 3 | 2 | 1 |
| 4.3 | Современное состояние рынка ипотечного кредитования в Республике Беларусь | 3 | 2 | 1 |
| 4.4 | Особенности современной системы ипотечного кредитования в США и Западной Европе | 3 | 2 | 1 |

Контроль знаний студентов

В процессе изучения курса предусмотрены следующие *виды контроля*:

- текущий контроль;
- рубежный (промежуточный) контроль;
- итоговый контроль.

Текущий контроль успешности изучения дисциплины состоит из опроса на практических занятиях, дискуссий по проблемной тематике, решения задач.

Рубежный (промежуточный) контроль успешности изучения дисциплины включает проверочные работы, оценку выполнения индивидуального задания (доклада).

Итоговый контроль осуществляется в форме зачета.

На всех этапах контроля осуществляется одновременная оценка следующих показателей:

- оценка отношения студента к выполнению своих обязанностей на этапе изучения дисциплины;
- оценка активности и творческого отношения студента к овладению выбранной специальностью при изучении дисциплины.

Для оценки отношения студента к выполнению своих обязанностей на этапе изучения дисциплины используется контроль посещаемости занятий.

Оценка активности и творческого отношения студента к овладению выбранной специальностью при изучении дисциплины осуществляется по следующим направлениям:

- количество подготовленных рефератов;
- глубина и научная значимость тем исследования.

При оценке результатов учебной деятельности студентов основное внимание будет уделено качеству выполненных проверочных работ и индивидуальных заданий (докладов).

Оценка результатов текущего и промежуточного контроля всех форм деятельности студентов проводится по 10-балльной шкале.

По результатам проведенного текущего и промежуточного контроля производится промежуточная и итоговая аттестация студентов.

Лекционный курс

Раздел 1

ТЕОРЕТИЧЕСКИЕ ОСНОВЫ ОРГАНИЗАЦИИ ФИНАНСОВ. ГОСУДАРСТВЕННЫЙ БЮДЖЕТ КАК ОСНОВНОЕ ЗВЕНО ЦЕНТРАЛИЗОВАННЫХ ФИНАНСОВ ГОСУДАРСТВА

Тема 1.1

ЭКОНОМИЧЕСКОЕ СОДЕРЖАНИЕ, СУЩНОСТЬ И ФУНКЦИИ ФИНАНСОВ

1. Понятие и объективная необходимость существования финансов.
2. Функции финансов, их содержание.
3. Финансовые ресурсы и источники их формирования.
4. Взаимосвязь финансов с другими экономическими законами и экономическими категориями.

1. Понятие и объективная необходимость существования финансов

Наука о финансах – это учение о специфических производственных отношениях, вызванных развитием товарно-денежных отношений и существованием государства [1].

Финансы возникают в определенных социально-экономических условиях, характеризующихся развитием товарно-денежных отношений и расширением функций государства. Финансы – историческая категория, присущая почти каждой общественной формации.

Началом финансовых отношений послужило создание *прибавочного продукта* в сфере производства и последующее его распределение. *Именно прибавочный продукт исторически является объектом финансовых отношений.* Прибавочный продукт лег в основу как воспроизводственного процесса, так и создания централизованного фонда денежных средств государства.

Историческими условиями возникновения финансов являются:

- 1) товарное производство;
- 2) опосредование товарного производства денежными отношениями;
- 3) наличие процесса первичного распределения созданного общественного продукта и его составной части – прибыли [2].

Выделяют период возникновения финансовых отношений вообще и момент появления государственных финансов.

Период возникновения финансовых отношений вообще связан с началом товарно-денежных отношений и развитием процесса первичного распределения стоимости общественного продукта: возмещалась стоимость израсходованных средств производства, выплачивалась заработная плата работникам, формировался прибавочный продукт.

Возникновение государственных финансов следует рассматривать как этап перераспределительного процесса с участием уже созданного в общественном производстве прибавочного продукта.

С появлением государства возникли такие финансовые категории, как налоги. По мере развития государства и товарно-денежного хозяйства формировались группы более сложных категорий – государственные доходы и расходы, а на их основе – государственный бюджет, страхование, государственный кредит.

Практическая реализация условий возникновения финансов наиболее полно просматривается в совокупности производственных отношений.

Как известно, общественный продукт проходит ряд стадий движения: производство, распределение, обмен и потребление. Финансы выступают как особая форма производственных отношений, отражающая их важнейшую составную часть – *распределительные отношения*. Они функционируют здесь посредством денег, т.е. в практике взаимоотношений по распределению и перераспределению общественного продукта и национального дохода финансовые отношения выступают как *денежные отношения*.

Для определения природы и места финансов в совокупности производственных отношений рассмотрим более подробно стадии движения валового внутреннего продукта (ВВП).

Стоимость созданного ВВП определяют по формуле

$$\text{ВВП} = C + V + M,$$

где C – фонд возмещения израсходованных средств производства; V – фонд заработной платы; M – чистый доход.

Денежная оценка показателя C обеспечивает параллельный процесс движения материально-вещественного продукта в период простого воспроизводства и не относится к финансовым отношениям. Показатель V представляет цену рабочей силы (денежная оценка), использованной в производственном процессе, и также не относится к финансовым отношениям. А вот обособившаяся от производства натурально-вещественного продукта стоимостная часть M в форме чистого дохода влияет на доходы, накопления, денежные фонды. В этой части вновь созданного ВВП кроется

суть финансовых отношений, начало действия функции финансов и их взаимодействия в процессе кругооборота фондов с целью повышения эффективности их использования.

Если через $C + V$ происходил и обеспечивался процесс простого воспроизводства средств производства и рабочей силы, то через M посредством создания денежных фондов обеспечивается расширенное воспроизводство этих же элементов воспроизводственного процесса и формирование фонда централизованных ресурсов государства. Именно обособленность и самостоятельность этой части ВВП характеризуют специфику финансов и их место в системе производственных отношений. Никакая иная экономическая категория не раскрывает специфику таких отношений. В этом их отличие от других экономических категорий, в частности денег. Деньги сами по себе лишь опосредуют движение всех частей общественного продукта. Но там, где деньги опосредуют реальные материально-вещественные элементы, денежные отношения не являются финансовыми. Только их отрыв от этого двуединого движения и проявление в новом качестве – чистом доходе хозяйствующих субъектов, а также последующее создание на их основе фондов денежных средств превращают такие денежные отношения в финансовые [2].

Таким образом, *финансовыми* являются денежные отношения, которые опосредуют отношения распределения и перераспределения части ВВП, главным образом чистого дохода.

Финансовыми отношениями являются не только формируемые из чистого дохода фонды денежных средств, но и та часть *амортизационного фонда*, которая направляется на возмещение износившегося абсолютного аналога отдельных видов основных фондов по простому воспроизводству, а также на обновление, реконструкцию и расширение основных фондов, новое строительство, являющаяся вместе с чистым доходом активным источником финансирования инвестиций. Амортизационные отчисления в таком своем качестве приобретают относительную самостоятельность.

В современной экономической мысли выделяют *общие признаки, определяющие сущность, содержание, природу и место финансов в системе производственных отношений*. К ним относятся:

- наличие товарно-денежных отношений;
- абстрактная общность во всех формациях;
- существование, деятельность и активное регулирующее воздействие государства на все стороны общественного производства;
- наличие распределительных и перераспределительных отношений воспроизводства, органически связанных как с хозяйствующими субъектами, так и с доходами и расходами государства;

- относительная самостоятельность финансовых отношений на стадии распределения и перераспределения ВВП;
- связь финансов с конечным результатом производства, распределения и перераспределения ВВП и национального дохода;
- денежные отношения по поводу распределения и перераспределения (главным образом) чистого дохода общества и на этой основе – формирование и использование централизованных фондов государства и децентрализованных фондов хозяйствующих субъектов;
- обслуживание (главным образом) процесса расширенного воспроизводства посредством распределения и перераспределения чистого дохода и направление его на расширенное воспроизводство материальных благ и рабочей силы в процессе их кругооборота [2].

С учетом изученных особенностей, определения места в воспроизводственном процессе и общих признаков представители белорусской научной экономической мысли дают следующие определения сущности финансов:

1. *Финансы* – это специфическая форма производственных отношений, возникающих по поводу распределения и перераспределения части валового внутреннего продукта, главным образом чистого дохода, и формирования на этой основе централизованных и децентрализованных фондов денежных средств, используемых на цели расширенного воспроизводства и удовлетворение общегосударственных потребностей [2].

2. *Финансы* представляют собой экономическую категорию, которая связана с формированием, распределением и использованием денежных средств на всех уровнях управления общественными процессами [3].

К *финансовым отношениям* относятся следующие виды денежных отношений, опосредующих движение чистого дохода:

- денежные отношения предприятий и хозяйственных организаций с другими хозяйствующими субъектами;
- денежные отношения между государством и хозяйствующими субъектами;
- денежные отношения хозяйствующих субъектов со своими работниками;
- денежные отношения между хозяйствующими субъектами и банковской системой;
- денежные отношения внутри хозяйствующего субъекта;
- денежные отношения хозяйствующих субъектов с вышестоящими органами и др.

На разных этапах исторического развития место и роль финансов в экономике государства трансформировались. В настоящее время финансы приобрели качественно новые характеристики. Усилилась необходимость реализации экономической функции финансов, связанной с перераспределением ресурсов, направлением их на обеспечение наиболее эффективной структуры общественного производства и развитием непроизводственной инфраструктуры.

2. Функции финансов, их содержание

В настоящее время в отечественной и зарубежной литературе не существует единого мнения не только относительно сущности финансов, но и выполняемых ими функций. Авторами выделяются следующие функции: распределительная, контрольная, регулирующая, стимулирующая, аккумуляция или формирование денежных фондов (доходов), распределение денежных доходов, использование денежных фондов, контрольная функция [4].

Автор придерживается той точки зрения, что финансы выполняют две функции: распределительную и контрольную. Так как процесс распределения включает в себя формирование фондов (доходов), их распределение и использование с одновременным выполнением стимулирующей функции (через установление пропорций распределения и использования) [2].

Сущность финансов, как неоднократно отмечалось ранее, проявляется через распределение и перераспределение части ВВП – чистого дохода. Он является источником процесса расширенного воспроизводства.

Распределительный характер чистого дохода проявляется в том, что только эта обособленная часть совокупного продукта может расщепляться и распределяться на фонды денежных средств. В соответствии с установленными пропорциями часть чистого дохода направляется на пополнение фонда израсходованных средств производства (основных и оборотных фондов), на восполнение израсходованной рабочей силы, обеспечивая этим элементам расширенное воспроизводство. Тем самым финансовые отношения через механизм формирования и распределения чистого дохода обратно воздействуют на процесс производства, ускоряя или замедляя его, т.е. все элементы ($C + V$) воспроизводственного процесса, не являясь сами непосредственными объектами финансовых отношений, ощущают активное воздействие чистого дохода, без которого процесс расширенного воспроизводства невозможен.

Распределительная функция финансов отражает экономические отношения, обусловленные движением чистого дохода, а также его влиянием на составные части и элементы совокупного продукта. Благодаря ей создаются условия для последующей реализации этого продукта в натурально-вещественной форме через совершение актов купли-продажи.

Чистый доход обеспечивает кругооборот фондов и одновременно – их расширенное воспроизводство; через чистый доход происходит обслуживание данного процесса.

Одновременно чистый доход как основной объект финансовых отношений является главным источником формирования централизованных фондов. Государство в соответствии со своей финансовой политикой распределяет денежные фонды (финансовые ресурсы) для выполнения возложенных на него функций.

Таким образом, общественное назначение распределительной функции финансов состоит, во-первых, в распределении и перераспределении части стоимости ВВП (главным образом чистого дохода) в денежной форме для обеспечения расширенного воспроизводства; во-вторых, в формировании экономического потенциала для создания финансовой основы функционирования государства и его экономической системы.

Распределение непосредственно затрагивает интересы государства, хозяйствующих субъектов, учреждений и отдельных членов общества. Характер распределения является важнейшим показателем экономической зрелости общества. В сфере распределения переплетаются политические, экономические и социальные интересы всех социальных групп общества.

Прежде чем начать процесс распределения, необходимо определить форму и границы движения ВВП. Формой в данном случае является *цена*. Цена – не только количественная форма выражения опосредованного финансовыми отношениями движения ВВП, но и основа *первичного* распределения всех элементов ВВП. Она устанавливается государством или определяется через механизм рынка. В цене заложен и основной объект финансовых отношений – чистый доход, размеры которого должны обеспечить процесс расширенного воспроизводства всех элементов ВВП хозяйствующего субъекта и формирование централизованного фонда государства в установленных границах.

Через уровень цен государство влияет на уровни издержек и накопления. В финансовой политике государства цена выступает как важнейший рычаг распределения и перераспределения части ВВП (чистого дохода), использование которого зависит от конкретных экономических условий.

Финансы и форма их выражения – цена – удовлетворяют в системе распределительных отношений одинаковые общественные потребности. Без них нельзя осуществить сам процесс распределения стоимости ВВП, соизмерить удовлетворение экономических интересов его участников.

Вторичное распределение (или перераспределение) начинается, когда часть чистого дохода отщепляется и направляется в денежные фонды на расширенное воспроизводство фонда возмещения израсходованных средств производства и восполнение рабочей силы, а другая часть поступает в централизованный фонд денежных ресурсов государства (в госбюджет и во внебюджетные фонды).

Перераспределение части ВВП необходимо для перераспределения средств (межтерриториального и межотраслевого) между различными социальными группами населения. Дальнейший ход перераспределительного воспроизводственного процесса, его структуру определяет государство. У перераспределения много стадий: стадия мобилизации и формирования денежных фондов (доходов) госбюджета; стадия использования этих фондов (доходов) на развитие приоритетных отраслей хозяйства, социально-культурную сферу, цели управления и т.д.

Пройдя длительный перераспределительный цикл, одна часть перераспределяемых денежных ресурсов возвращается через механизм бюджетного финансирования приоритетных отраслей в сферу материального производства, и начинается новый цикл первичного распределения ВВП с последующим перераспределением. Другая часть денежных ресурсов переходит в сферу потребления (просвещение, здравоохранение, культура, наука, оборона, госуправление и т.д.).

Контрольная функция финансов порождена их распределительной функцией и проявляется в контроле за распределением ВВП, национального дохода и чистого дохода по соответствующим денежным фондам и за их целевым расходованием.

Контрольная функция финансов обслуживает как весь производственный процесс сферы материального производства, так и формирование и использование централизованного фонда денежных ресурсов государства. В этом состоит диалектическое единство и взаимосвязь двух функций финансов. Причем первичной в их взаимодействии является распределительная функция, без нее контрольная функция финансов не существует, поскольку устраняется объект контроля.

Через движение финансовых ресурсов контрольная функция количественно отображает экономические процессы, связанные с распределением и перераспределением валового внутреннего продукта. Вместе с тем дви-

жение финансовых ресурсов в конкретных формах является объектом контроля со стороны государства, наблюдающего за процессами стоимостного распределения ВВП. Без такого контроля не может быть обеспечено сбалансированное развитие экономики.

Контрольная функция имеет *нормативную основу*. Распределительный характер денежных отношений предусматривает предварительное планирование, определение конкретных субъектов, объемов и сроков осуществления, обязательность целевого использования денежных ресурсов, закрепление в нормативных актах. Нормативные акты регламентируют как условия распределения доходов и прибыли, направляемых на расширенное воспроизводство, так и условия платежей в бюджет (установление категорий плательщиков, объектов, единиц обложения, ставок, фондов, льгот по платежам, порядка их исчисления и т.д.), финансирования из бюджета (порядок открытия бюджетного финансирования и его использования), кредитования, формирования и использования различных денежных фондов хозяйствующих субъектов.

Именно контроль за соблюдением нормативных актов, в которых заключена суть распределительной функции финансов, отражает в свою очередь содержание контрольной функции финансов. Среди многообразия денежных отношений, выражающих сущность финансов, нет таких, которые не были бы связаны с контролем и использованием фондов денежных средств. В этом состоит специфика контрольной функции, которая является производной от распределительной.

Формой реализации контрольной функции финансов выступает финансовая информация, которая выражает такие финансовые показатели, как *выручка, прибыль, рентабельность, ликвидность, оборачиваемость, платежеспособность, фондоотдача* и другие, в синтезированном виде отражающие различные стороны финансово-хозяйственной деятельности субъектов. Благодаря обобщенным показателям можно контролировать соблюдение установленных норм и нормативов, эффективность и результативность экономических процессов как на микро-, так и на макроуровне.

Роль контрольной функции финансов в воспроизводственном процессе проявляется в наблюдении за состоянием финансовой дисциплины, соблюдением установленных норм и правил, выполнением финансовых обязательств.

Контрольная функция финансов реализуется на практике через осуществление финансового контроля – специальной формы проявления и использования данной функции.

Важнейшей задачей финансового контроля является проверка точности соблюдения законодательства по финансовым вопросам, своевременности и полноты выполнения финансовых обязательств перед бюджетом, налоговой службой, банками, а также взаимных обязательств хозяйствующих субъектов по расчетам и платежам.

Финансовый контроль осуществляется через деятельность финансовых, налоговых и других органов контроля.

3. Финансовые ресурсы и источники их формирования

Финансовые ресурсы – это фонды денежных средств, находящиеся в распоряжении государства, хозяйствующих субъектов и населения, формирующиеся в процессе распределения и перераспределения части стоимости валового внутреннего продукта, главным образом чистого дохода в денежной форме, и предназначенные для обеспечения расширенного воспроизводства и общегосударственных потребностей [2].

Как было отмечено выше, чистый доход в составе валового внутреннего продукта является основным источником формирования финансовых ресурсов. В процессе распределения и перераспределения части ВВП создаются централизованные и децентрализованные фонды денежных средств.

Часть чистого дохода направляется на расширенное воспроизводство сферы материального производства для создания *децентрализованных финансовых ресурсов*, которые находятся в распоряжении хозяйствующих субъектов (предприятий, объединений, организаций), т.е. формируются на микроуровне и используются на затраты по расширению производства. За счет децентрализованных финансовых ресурсов финансируются капитальные вложения, расширение оборотных средств, техническое перевооружение, мероприятия по охране природы и т.д. Осуществление этих затрат за счет децентрализованных финансовых ресурсов позволяет обеспечить денежными средствами процесс расширенного воспроизводства.

Одновременно децентрализованные финансовые ресурсы, образуемые за счет части чистого дохода, являются источником расширенного воспроизводства другого элемента валового внутреннего продукта – стоимости рабочей силы. Создаваемые за счет децентрализованных финансовых ресурсов целевые денежные фонды направляются на обеспечение социального обустройства работников, дополнительное материальное стимулирование и т.п.

Второй по величине источник формирования децентрализованных финансовых ресурсов – амортизационные отчисления. *Амортизационный фонд* – это денежные средства, предназначенные для простого и расширенного воспроизводства основных фондов. Он имеет двойственную экономическую природу, одновременно обслуживая процесс возмещения износа основных фондов и процесс расширенного воспроизводства. Двойственность амортизационного фонда, создаваемого путем периодических амортизационных отчислений по установленным нормам, обусловлена особенностями амортизации как экономической категории. Начисленная амортизация имеет постоянный и непрерывный характер, а расходуется на возмещение износа основных фондов в процессе их воспроизводства лишь по истечении нормативных сроков службы.

Амортизация является целевым источником финансирования воспроизводства основных производственных фондов, в этом ее особенность и отличие от денежных накоплений, которые имеют многоцелевой характер и не так жестко связаны с кругооборотом основных фондов.

Источниками формирования децентрализованных финансовых ресурсов являются также экономия от снижения расходов; мобилизация внутренних ресурсов; прирост устойчивых пассивов; выручка от реализации выбывшего и излишнего имущества и др.

Другая часть чистого дохода в соответствии с содержанием и сущностью финансов служит главным источником формирования *централизованных финансовых ресурсов*, которые являются основой финансового обеспечения общегосударственных потребностей, отражающих макроэкономический уровень.

Централизованные финансовые ресурсы являются результатом перераспределения главным образом чистого дохода через налоговые и неналоговые платежи и отчисления. Именно рост чистого дохода в основной его форме выражения – прибыли – обуславливает высокие или низкие темпы роста финансовых ресурсов.

К источникам, за счет которых формируются централизованные фонды финансовых ресурсов, относятся также отчисления хозяйствующих субъектов органам государственного социального страхования, имущественного и личного страхования, в целевые бюджетные и внебюджетные фонды.

На пополнение централизованных финансовых ресурсов идет часть национального богатства, вовлекаемая в хозяйственный оборот (от продажи золотого запаса страны, энергоносителей, за счет поступлений от

внешнеэкономической деятельности и др.), а также средства, полученные от реализации государственных ценных бумаг, облигаций, размещения займов и т.д. Незначительную часть централизованных финансовых ресурсов составляют поступления от населения (налоги, сборы, доходы от займов и лотерей и др.).

Централизованные финансовые ресурсы посредством перераспределительных процессов (налогов, отчислений и т.д.) сосредоточиваются в государственном бюджете, целевых бюджетных и внебюджетных фондах. Концентрация крупных денежных средств в бюджете способствует ведению единой финансовой политики, обеспечивает возможность финансирования важнейших общегосударственных программ. Финансовые ресурсы направляются на развитие реального сектора экономики, финансирование социально-культурных мероприятий, социальную защиту населения, пенсионное обеспечение, на финансирование обороны, правоохранительных органов и государственного управления, выплату страховых сумм по всем видам имущественного и личного страхования и др. Основным признаком, лежащим в основе распределения централизованных финансовых ресурсов, является сбалансированность.

Сбалансированными можно считать такие финансовые отношения, которые обеспечивают бесперебойное финансирование процесса расширения воспроизводства хозяйствующих субъектов и на этой основе – рост доходов бюджета. В настоящее время налоговая нагрузка на сферу материального производства остается достаточно высокой, вследствие чего у предприятий не хватает доходов даже для простого воспроизводства.

При рассмотрении состава и объема финансовых ресурсов необходимо рассмотреть источники финансовых ресурсов, которые становятся доступными вследствие особенностей функционирования отдельных звеньев финансовой системы государства:

- 1) кредитные ресурсы, закрепленные за банками в виде уставного, резервного и других фондов, позволяющих получать доходы и прибыль от банковской деятельности и в форме налогов и других платежей, поступающих в бюджет;
- 2) суммы превышения доходов бюджета над расходами, рассматриваемые как элемент финансовых ресурсов банка, за пользование которыми банк должен выплачивать дивиденды государству;
- 3) денежные резервы предприятий, организаций, физических лиц, участвующие в процессе кругооборота основных и оборотных фондов;

4) денежные сбережения населения, выступающие как часть фонда индивидуального потребления [2].

Рассматривая структуру финансовых ресурсов, определим место ссудного фонда и ссудного капитала в структуре финансового обеспечения потребностей воспроизводства.

Ссудный фонд представляет собой совокупность свободных средств денежных фондов предприятий, хозяйственных организаций, отдельных предпринимателей и населения, которые мобилизуются и используются на началах возвратности и являются одной из форм общественного богатства. Роль и место ссудного фонда среди других денежных фондов определяются характером источников образования, назначением, особенностями управления и применения. Государство направляет запасы этого источника на удовлетворение временных потребностей предприятий и хозяйственных организаций в денежных фондах или потребности населения в денежных средствах.

В условиях перехода к рынку Беларусь, адаптируясь к международным стандартам, начала осваивать преимущества *ссудного капитала*.

Под *ссудным фондом* понимается фонд, который основывается, как правило, на общественной собственности, носит в значительной степени общегосударственный характер, подчиняется централизованному управлению и обусловлен государственной монополией банковского дела. *Ссудный капитал* представляет собой созданные человеком ресурсы, используемые для производства товаров и услуг (подчеркнем, что эти товары непосредственно не удовлетворяют потребности человека).

Важнейшими источниками ссудного капитала служат средства, временно высвобождающиеся в процессе воспроизводства и аккумулируемые в банковской системе, а именно:

- средства государственного бюджета;
- средства социального, имущественного и личного страхования;
- денежные суммы, предназначенные для восстановления основных фондов (накапливаемые по мере перенесения стоимости основных фондов (по частям) на создаваемые товары в форме амортизации);
- часть оборотного капитала, высвобождаемого в денежной форме в связи с несопадением времени продажи изготовленных товаров и покупки нового сырья, топлива и материалов, необходимых для продолжения процесса производства;
- временно свободные денежные средства от реализации товаров, которые накапливаются для выплаты заработной платы;

- предназначенная для инвестиций часть дохода и прибыль, накапливаемая для воспроизводственного процесса;
- средства колхозно-кооперативных и общественных организаций, кредитных учреждений;
- депозиты граждан в сберегательном банке;
- средства касс взаимопомощи;
- наличные деньги, находящиеся в обращении [2].

Ресурсами кредитования также могут являться прямые ассигнования из госбюджета. В результате бюджетным ресурсам придается кредитная форма функционирования, что позволяет усилить банковский контроль и его воздействие на финансовую деятельность хозяйствующих субъектов.

Взаимосвязь ссудного капитала и госбюджета заключается также в том, что ссудный капитал, опираясь на средства госбюджета, сосредоточивает в банке кредитные ресурсы и обеспечивает кассовое исполнение государственного бюджета.

Формирование и использование финансовых ресурсов также тесно связано с размерами и динамикой *доходов населения*. Воздействуя на уровень и структуру потребления населения через систему финансовых методов, государство оказывает регулирующее влияние и на уровень его доходов. Среди этих методов основными являются методы создания и использования централизованных ресурсов государства, необходимых для воспроизводства трудовых ресурсов, обеспечения содержания нетрудоспособных членов общества и оказания различных видов экономической помощи населению.

Население в соответствии с теми и или иными приоритетами распределяет свои доходы по двум основным направлениям: расходы на текущее потребление и накопление (сбережения населения). *Сбережения населения* – часть денежных доходов (поступлений) населения, предназначенная для удовлетворения потребностей в будущем.

Специфика личных сбережений населения позволяет использовать их прирост для финансирования инвестиционных расходов в рамках государственного бюджета. Проектируемая величина прироста сбережений населения может рассматриваться как один из источников финансовых ресурсов государства, и это не противоречит возвратному характеру каждого вклада в Сбербанк.

Таким образом, финансовые ресурсы определяют количественные границы функционирования финансов и выражают сущностное содержание финансов.

4. Взаимосвязь финансов с другими экономическими законами и категориями

Финансовая наука изучает действие экономических законов в сфере финансовых отношений, а также роль финансов в сознательном использовании этих законов.

Закон накопления непосредственно связан с распределением и перераспределением чистого дохода общества, от которого зависит рост национального богатства и который является основой наиболее полного удовлетворения материальных и духовных потребностей людей. Непосредственно этот закон находит проявление в национальном доходе и формах его выражения – фондах потребления и накопления. Через *фонд потребления* устанавливаются пропорции между отдельными частями дохода, идущими на удовлетворение потребностей работников сферы материального производства и непромышленной сферы, а также нетрудоспособных членов общества. *Накопление* находит проявление в росте объектов производственных и непромышленных фондов за счет инвестиций, воспроизводство которых осуществляется благодаря централизованным и децентрализованным денежным фондам, формируемым в основном за счет чистого дохода общества.

Таким образом, закон накопления выражает такие экономические категории, как валовой внутренний продукт, национальный доход, чистый доход общества, фонды потребления и накопления, производственные и непромышленные фонды, инвестиции, а также показатели, характеризующие эффективность их использования. Они выступают в денежной форме, отвечают всем условиям функционирования финансов и являются одной из форм обратного и активного воздействия финансов на экономику.

Закон распределения по труду определяет главные направления роста и совершенствования общественного производства на основе материальной заинтересованности, опираясь на такие экономические категории, как оплата по труду, расширенное воспроизводство рабочей силы.

Если *оплата по труду*, имея двойственный характер, обусловленный параллельным движением рабочей силы и ее денежной оценкой в форме оплаты по труду, выступает как процесс простого воспроизводства, то процесс расширенного *воспроизводства рабочей силы* осуществляется, как правило, за счет распределяемой и направляемой на эти цели части чистого дохода.

Денежные отношения, связанные с распределением чистого дохода и направлением части его на расширенное воспроизводство рабочей силы в

процессе производства, обусловлены финансовыми отношениями, которые отвечают основным признакам функционирования финансов и определяются активным влиянием финансов на процесс расширенного воспроизводства рабочей силы.

Закон стоимости (осевой закон) и многочисленные законы производства, распределения, обмена и потребления представляют единую систему. Наличие финансов как стоимостной категории обусловлено существованием товарно-денежных отношений и действием закона стоимости. Содержание финансов в основном выражается через закон стоимости и форму его отражения – цену, в составе которой находят проявление все формы первичного распределения стоимости валового внутреннего продукта ($ВВП = C + V + M$).

Закон денежного обращения выражает необходимую и устойчивую взаимозависимость объемов денежной и товарной масс в обращении, уровня цен на товары и скорости оборота денежной единицы. Товарно-денежные отношения, как и финансы, – категория историческая, обусловленная появлением денег. Их развитие подчиняется закону денежного обращения.

Деньги опосредуют процессы учета общественно необходимых затрат, ценообразования. Денежная оценка широко используется при оценке общественного продукта и национального дохода, объемов товарной продукции, производственных фондов, инвестиций, фондов материального стимулирования и т.д. Но не все денежные отношения выражают основные признаки функционирования финансов. Одним из основных условий функционирования финансов является выражение ими распределительных и перераспределительных отношений воспроизводства.

Для более полного понимания сущности и природы финансов рассмотрим взаимосвязь данной категории с такими экономическими категориями как *цена, заработная плата и кредит*.

Процесс *стоимостного распределения общественного продукта*, в ходе которого созданная в производстве стоимость делится между субъектами хозяйствования, является одним из самых сложных в экономической теории.

Как было сказано выше, появление финансовых отношений связано с процессом первичного распределения стоимости на ее составляющие, экономическим инструментом и основой которого является *цена*. Фактически цена является количественной мерой создаваемой в производстве стоимости, и именно на производственной стадии осуществляется стоимостное распределение в соответствии с основными элементами.

В этом смысле *финансы* выражают содержательную часть цены, т.к. чистый доход одновременно является основным финансовым инструментом и составным элементом цены, который закладывается в нее в процессе производства. Цену можно рассматривать и как конкретную форму выражения финансовых отношений, и как категорию, через которую происходит первичное распределение ВВП и национального дохода.

Взаимодействие и взаимосвязь финансов и цены осуществляются следующим образом:

1) через цену совершается первичное распределение ВВП и национального дохода;

2) часть чистого дохода, реализуемого в цене, направляется на расширенное воспроизводство израсходованных в процессе производства средств производства (C) и восполнение необходимого продукта (V);

3) другая часть чистого дохода, реализуемого в цене, направляется в централизованный фонд финансовых ресурсов в форме налоговых и неналоговых платежей;

4) расщепление чистого дохода и направление одной его части на расширенное воспроизводство, а другой – в централизованный фонд финансовых ресурсов [2].

Таким образом, механизм ценообразования объективно включается в систему финансовых отношений как форма их проявления – цена. Цена материализуется через финансовые ресурсы, заключенные в себестоимости (амортизационные отчисления) и в чистом доходе. И наоборот, в процессе формирования финансовых ресурсов первоначальными их носителями являются элементы цены – себестоимость и чистый доход.

В распределении валового внутреннего продукта в денежной форме наряду с ценой и финансами участвует *заработная плата*. По своему *экономическому содержанию* она отражает фонд жизненных средств работников наемного труда. Как *экономическая категория* заработная плата выражает отношения, связанные с распределением вновь созданной стоимости и формированием при этом индивидуальных доходов работников в зависимости от количества и качества их труда. Составляющие заработную плату отношения материализуются в денежных средствах, поступающих в собственность работников, и используются ими на удовлетворение личных потребностей.

Взаимодействие финансов и заработной платы можно определить следующим образом. С одной стороны финансы создают условия для выплаты заработной платы (недостаточность финансовых ресурсов приводит к нарушению срока ее выплаты). С другой – заработная плата один из ис-

точников формирования финансовых ресурсов (время начисления заработной платы не совпадает с временем ее выплаты – устойчивые пассивы). Как финансы, так и заработная плата стимулируют общественное производство. Сфера воздействия: финансов – повышение эффективности деятельности предприятия в целом; заработной платы – обеспечение роста личной и коллективной заинтересованности.

Общие черты финансов и заработной платы:

- участие в распределении вновь созданной стоимости ($V + M$);
- важная роль в общественном воспроизводстве;
- зависимость от метода ведения хозяйства (хозрасчетный, бюджетный).

Различия между финансами и заработной платы:

- сфера действия заработной платы уже, чем у финансов;
- в отличие от финансов функционирование заработной платы может рассматриваться с известной степенью допущения как двустороннее движение стоимости;
 - заработная плата направляется для индивидуального потребления работников, финансы используются для удовлетворения разнообразных общественных потребностей;
 - заработная плата непосредственно связана с одним из факторов производства – рабочей силой. Финансы непосредственно с производством не связаны, финансовые отношения вытекают из отношений производства, зависят от них.

Взаимосвязь финансов и кредита ярко проявляется в банковском проценте. За предоставление ссуды банк взимает с заемщика плату в виде процента. Источником процента за кредит часто выступает прибыль, в других случаях расходы по его уплате относят на себестоимость продукции или услуг. В свою очередь, банк уплачивает определенный процент за хранение денежных средств на открываемых в нем счетах. Источником выплаты процентов за использование привлеченных ресурсов служит доход банка.

Финансы и кредит имеют родственную экономическую природу, а именно:

- основой их функционирования являются товарно-денежные отношения;
- финансы и кредит выражают движение стоимости в ее денежной форме;
- в финансовых и кредитных отношениях деньги используются в функциях средства обращения или средства платежа;

- посредством финансов и кредита формируются и используются фонды денежных средств государства и субъектов хозяйствования;
- в кругообороте фондов предприятия нет различия между «собственным» и «кредитным» рублем.

Наличие общих черт между финансами и кредитом обуславливает органическое сочетание финансового и кредитного методов, применяемых в обеспечении потребностей расширенного воспроизводства. При этом основными объектами, на которые направлено воздействие этих категорий, выступают основные и оборотные средства.

В то же время финансы и кредит имеют различия, определяющие степень их участия в распределительном процессе и место в системе производственных отношений:

1. Кредит продолжает распределение стоимости, начатое ценой, заработной платой, финансами, и необходимость в этом связана:

- с недостатком имеющихся денежных ресурсов для удовлетворения потребностей и задачей накопления средств;
- появлением временно свободных денежных средств и задачей вовлечения их в кругооборот;
- излишком или недостатком ресурсов в разные периоды в силу несовпадения времени получения денежных средств с потребностью в них.

2. Участие финансов и кредита в распределении различно. Финансы не только опосредуют перераспределение стоимости, но и участвуют в ее первичном распределении (C , V , M). Кредит имеет дело лишь с временно свободными денежными средствами.

3. Общественное назначение кредита состоит в аккумуляции временно свободных финансовых ресурсов организаций и доходов населения и предоставлении их в пользование на условиях возвратности и за плату.

4. Различия в источниках формирования финансовых и кредитных ресурсов. *Финансовые ресурсы* отражают процесс образования, распределения и использования валового внутреннего продукта в стоимостном выражении. В этот процесс наряду с собственными средствами субъектов хозяйствования вовлекаются привлеченные, в т.ч. кредит.

5. Направления использования финансовых ресурсов шире, чем кредитных. *Финансовое распределение* средств осуществляется как между субъектами хозяйствования, так и по целевому назначению. *Кредитное перераспределение* связано с перемещением денежных средств между участниками распределительного процесса [2].

Тема 1.2

ФИНАНСОВАЯ СИСТЕМА ГОСУДАРСТВА, ЕЕ СФЕРЫ И ЗВЕНЬЯ

1. Общее понятие о финансовой системе. Сферы и звенья финансовой системы, их взаимосвязь, краткая характеристика.
2. Государственные целевые бюджетные и внебюджетные фонды.
3. Объективная необходимость существования государственного кредита, его формы. Государственный долг.

1. Общее понятие о финансовой системе. Сферы и звенья финансовой системы, их взаимосвязь, краткая характеристика

Появление понятия финансовой системы связано с дальнейшим развитием и конкретизацией понятия «финансы». В каждом государстве существует несколько сфер финансовых отношений со специфическими формами и методами мобилизации финансовых ресурсов и их использования. Например, *формирование* финансовых ресурсов в организациях сферы материального производства происходит за счет прибыли, амортизационных отчислений и других в соответствии с законодательством источников. Государственный бюджет страны образуется в основном за счет налогов с предприятий и населения. Различаются и *направления использования* финансовых ресурсов. У организаций решающая часть финансовых ресурсов используется на формирование основных и оборотных производственных фондов, на потребности социального характера и др. Средства государственного бюджета идут на финансирование приоритетных отраслей, содержание учреждений и организаций непродуцированной сферы (здравоохранения, образования, культуры и др.). С учетом сказанного каждая сфера финансовых отношений является в определенной мере самостоятельной частью финансовой системы со свойственными ей отличиями. Однако это отличия внутри единого целого, все звенья тесно взаимосвязаны и составляют единую финансовую систему.

В экономической литературе нет устоявшегося определения финансовой системы. Автор придерживается той точки зрения, что *финансовая система* представляет собой совокупность обособленных, но взаимосвязанных сфер и звеньев финансовых отношений, посредством которых образуются и используются различные фонды денежных средств [2].

Всем звеньям финансовой системы свойственна своя специфика, обусловленная формами, методами образования и использования финансовых ресурсов, а также целями и задачами, реализуемыми звеньями.

Сложность и многогранность финансовых отношений обуславливает необходимость классификации их по сферам функционирования, а последние – по звеньям.

Исходя из специфики финансовых отношений их можно подразделить на две *сферы*:

– централизованные финансы или государственные (общегосударственные);

– децентрализованные финансы: финансы хозяйствующих субъектов, предприятий, организаций разных форм собственности; финансы домохозяйств.

Общегосударственные (централизованные) финансы определяют как систему денежных отношений, связанных с формированием централизованных доходов и фондов денежных средств и использованием их на общегосударственные потребности.

Государственный бюджет является одним из ведущих звеньев общегосударственных финансов. С его помощью правительство концентрирует в своих руках значительную часть финансовых ресурсов государства. Бюджет страны состоит из двух взаимосвязанных групп статей: доходных и расходных.

В *доходной* части бюджета указываются источники поступления денежных средств и их количественные параметры. В *расходной* части государственного бюджета указывается, куда конкретно направляются денежные средства и их количественные параметры.

По размерам доходной и расходной частей государственного бюджета обычно судят об уровне экономического развития страны и материальном положении основной части населения. Более подробно данный вопрос будет рассмотрен ниже.

Важным звеном общегосударственных финансов являются *государственные целевые бюджетные и внебюджетные фонды*. Они представляют собой средства правительства и местных органов власти, предназначенные для финансирования расходов, не включенных в бюджет.

Широкое использование наряду с государственным бюджетом средств внебюджетных фондов обусловлено рядом причин, прежде всего ограниченностью бюджетных ресурсов. Формирование внебюджетных фондов позволяет привлечь дополнительные финансовые ресурсы, которые затем используются на отдельные мероприятия. По экономическому содержанию данные фонды представляют собой форму перераспределения и использования финансовых ресурсов.

Среди звеньев общегосударственных финансов особую роль выполняет *государственный кредит*, посредством которого осуществляется накопление дополнительных финансовых ресурсов государства за счет мобилизации временно свободных средств населения, предприятий, организаций и учреждений.

Экономическая сущность и содержание государственных целевых бюджетных и внебюджетных фондов, понятие государственного кредита будут изучены ниже.

Финансы хозяйствующих субъектов представляют собой систему денежных отношений, связанных с формированием и использованием денежных фондов предприятий.

Финансы хозяйствующих субъектов – исходная сфера финансовой системы страны, основа общегосударственных финансов, поскольку именно на предприятиях в процессе производства создается решающая доля национального дохода страны – главного источника формирования как децентрализованных, так и централизованных денежных фондов.

Децентрализованные финансы состоят из двух *подсфер*: финансов предприятий материального производства и финансов учреждений (организаций) непромышленной сферы.

Решающую роль в национальной экономике государства занимают *финансы предприятий материального производства*, которые непосредственно обслуживают производство, кругооборот средств предприятий. Именно в этой подсфере создается наиболее значимая часть финансовых ресурсов предприятий, весомая доля которых посредством налогов направляется на формирование доходной части государственного бюджета.

В зависимости от ряда объективных факторов формирования и использования денежных фондов каждая подсфера финансовой системы может подразделяться на отдельные *звенья*.

По отраслевой направленности финансы предприятий материального производства распределяются по следующим звеньям:

- финансы предприятий промышленности;
- сельского хозяйства;
- строительства;
- грузового транспорта;
- связи;
- торговли и заготовок и др.

В *непромышленной подсфере* различают следующие финансовые звенья:

- финансы образования;
- культуры и искусства;
- здравоохранения и физической культуры;
- науки и научного обслуживания;
- пассажирского транспорта;
- жилищно-коммунального хозяйства и бытового обслуживания;
- коммерческих страховых, кредитных и других учреждений;
- общественных организаций;
- обороны страны и др.

Финансы учреждений и организаций непроизводственной сферы подразделяют на три группы:

- финансы учреждений и организаций, функционирующих на коммерческой основе (организации бытового обслуживания; коммерческие банки; вузы; страховые организации и др.);
- финансы учреждений и организаций, частично функционирующих на коммерческой основе (государственные вузы, осуществляющие подготовку сверхпланового контингента студентов на платной основе; медицинские учреждения и др.);
- финансы учреждений и организаций, полностью финансируемых из бюджета (большинство учреждений здравоохранения, образования, культуры и др.).

В зависимости от *форм собственности* в составе обеих подсфер финансовой системы различают финансы предприятий, учреждений и организаций, основанных на государственной и на частной собственности.

С учетом *организационно-правовых форм* финансы хозяйствующих субъектов подразделяются на финансы коммерческих и некоммерческих организаций.

В зависимости от *размера предприятий* различают финансы крупных и малых предприятий.

Государственная собственность подразделяется на *республиканскую* (собственность Республики Беларусь) и *коммунальную* (собственность административно-территориальных единиц). С учетом этого различают соответственно финансы предприятий республиканской собственности и финансы предприятий коммунальной собственности.

Необходимость выделения в структуре финансовой системы сферы «финансы домохозяйств» обусловлена отличительными особенностями организации и ролью данной категории.

2. Государственные целевые бюджетные и внебюджетные фонды

Специальные целевые фонды – форма перераспределения и использования финансовых ресурсов, привлекаемых государством для целевого финансирования некоторых общественных потребностей и комплексно расходующихся на основе оперативной самостоятельности.

Специальные целевые фонды могут иметь статус бюджетных или внебюджетных фондов.

С помощью специальных целевых фондов государство может:

- 1) влиять на процесс производства путем финансирования, субсидирования и кредитования субъектов хозяйствования;
- 2) обеспечивать природоохранные мероприятия;
- 3) оказывать социальные услуги населению: выплаты пособий, пенсий, субсидирование и финансирование социальной инфраструктуры;
- 4) выдавать займы, в т.ч. зарубежным партнерам.

Специальные целевые фонды создаются двумя путями:

- выделением из бюджета определенных расходов, имеющих особо важное значение;
- формирование специального фонда собственными источниками доходов для определенных целей.

Материальным источником внебюджетных фондов является национальный доход. Преобладающая часть фондов создается в процессе перераспределения национального дохода.

Главными методами мобилизации национального дохода в процессе перераспределения при формировании фондов выступают:

- *специальные налоги и сборы* (основной метод);
- *средства из бюджета* (безвозмездные перечисления денежных средств);
- *займы*.

В мировой практике используется следующая классификация фондов:

1. В зависимости от уровня управления (по принадлежности):
 - *государственные;*
 - *местные.*
2. В зависимости от сроков действия:
 - *временные;*
 - *постоянные.*
3. В зависимости от целей использования:
 - *экономические* (предназначены для регулирования хозяйственной жизни);

- *научно-исследовательские* (средства идут на поддержку научных исследований в промышленности, строительстве, а также содержание государственных научных центров, осуществляющих разработку фундаментальных исследований);
- *кредитные* (состоят из ресурсов, находящихся в распоряжении государственных банков, сберегательных касс, предоставляемых на условиях платности и возвратности);
- *социальные* (ресурсы предназначены для оказания социальных услуг населению);
- *личного и имущественного страхования* (если находятся в ведении государственных органов власти);
- *военно-политические*;
- *межгосударственные* (создаются на основе межгосударственных соглашений для осуществления единой валютно-финансовой и кредитной политики стран-участниц).

В Республике Беларусь функционируют внебюджетные и целевые бюджетные фонды, которые выполняют следующие функции:

- *социальную*;
- *экономическую*;
- *природоохранительную и энергосберегающую*;
- *научно-исследовательская*.

Перечень бюджетных фондов устанавливается законом Республики Беларусь о республиканском бюджете на очередной финансовый год.

Порядок формирования и использования внебюджетных и целевых бюджетных фондов регламентируется законодательством Республики Беларусь.

3. Объективная необходимость существования государственного кредита, его формы.

Государственный долг

Государственный кредит представляет собой совокупность денежных отношений, возникающих между государством как заемщиком (или займодателем) денежных средств и физическими (юридическими) лицами, а также иностранными правительствами в процессе формирования и использования общереспубликанского фонда денежных средств на условиях платности и возвратности.

Государственный кредит – самостоятельное звено финансовой системы государства, и в этом качестве он обслуживает формирование и ис-

пользование централизованных денежных фондов государства. Государственный кредит – важная составная часть государственных финансов, поэтому ему присущи такие их черты, как обязательное участие государства в лице его органов власти и управления в государственно-кредитных отношениях, распределительный характер этих отношений, жесткая государственная регламентация условий и порядка осуществления государственно-кредитных операций.

Объективная необходимость существования государственного кредита определяется недостаточностью средств государственного бюджета для удовлетворения потребностей общества и наличием бюджетного дефицита.

В то же время государственный кредит – одна из форм кредитных отношений, имеющая следующие признаки кредита: наличие кредитора и заемщика; аккумуляцию свободных денежных средств населения, предприятий и организаций на принципах возвратности, срочности и платности (в исключительных случаях допускается беспроцентный заем ресурсов); возможность использовать госкредитные операции внутри страны и в международных экономических отношениях.

При осуществлении государственно-кредитных операций внутри страны государство, как правило, является *заемщиком* средств, а физические и юридические лица – *кредиторами*. В международных экономических отношениях государство выступает в роли как *заемщика*, так и *кредитора*.

Кроме того, государство может выступать и *гарантом* возврата займов или выполнения других обязательств субъектами предпринимательства, в деятельности которых оно заинтересовано.

Государственный кредит представляет отношения в основном *вторичного* распределения стоимости валового внутреннего продукта. Через государственный кредит перераспределяются средства, направляемые в фонды потребления. Обычно ими являются временно свободные денежные средства населения, предприятий и организаций, не предназначенные для текущего потребления.

Государственный кредит имеет сущностные черты двух экономических категорий – финансов и кредита. Формирование дополнительных финансовых ресурсов посредством государственно-кредитных отношений отражает *одну сторону* сущности государственного кредита как особой формы привлечения денежных ресурсов государством. *Второй стороной* выступают отношения, обусловленные возвратностью, срочностью и платностью ресурсов, мобилизуемых с помощью государст-

венного кредита. Выплата доходов осуществляется за счет централизованных фондов государства, преимущественно бюджета. Отношения по возврату средств и выплате вознаграждения также имеют перераспределительный характер.

Как особая сфера экономических отношений государственный кредит имеет ряд особенностей, отличающих его от налогов и банковского кредита.

Отличия государственного кредита от налогов:

- для налогов характерен принудительный, обязательный характер отношений, для государственного кредита – добровольный;
- налогам присуще одностороннее, безвозмездное движение стоимости, в то время как основой государственного кредита являются его возвратность и платность.

Отличия государственного кредита от банковского кредита:

- *потребность в кредите* возникает у государства при финансовых затруднениях, необходимости урегулировать разрыв между денежной массой в обращении и товарными ресурсами (покрытия бюджетного дефицита). Потребность в банковском кредите возникает в связи с неравномерностью движения стоимости в процессе производства и обмена;
- *условием сделки* банковского кредита является совпадение экономических интересов кредитора и кредитополучателя. При государственном кредите экономические интересы участников различаются;
- банковский кредит имеет *целевое назначение*. Он используется прежде всего для обеспечения своевременности денежного оборота. Государственный кредит используется глобально и опосредует платежи товарного и нетоварного назначения;
- при банковском кредитовании *срок возврата ссуды* строго регламентирован, его нарушение влечет экономические санкции (например, повышенные проценты за кредит). В государственном кредите такой регламентации нет;
- с помощью банковского кредита создаются деньги, он способен *увеличивать* или *сокращать денежную массу* и при непродуманной кредитной политике может спровоцировать появление и рост избыточной денежной массы. Государственный кредит, напротив, всегда является средством сокращения денег в обращении.

Государственный кредит при правильной его организации оказывает позитивное воздействие на экономику. Мобилизация государством временно свободных денежных средств населения, предприятий и организа-

ций способствует нормализации и укреплению денежного обращения в стране и одновременно служит источником доходов для держателей государственных ценных бумаг.

Международный государственный кредит способствует ускорению социально-экономического развития и укреплению финансового положения страны – получателя средств, позитивно влияет на международное сотрудничество и взаимопонимание между странами.

Государственный кредит как финансовая категория выполняет *распределительную, регулирующую и контрольную функции*.

Посредством *распределительной функции* государственного кредита осуществляются формирование и использование централизованных денежных фондов государства на принципах возвратности, срочности и платности, обеспечивается дополнительный приток финансовых ресурсов.

Регулирующая функция государственного кредита выражается прежде всего в активном воздействии на макроэкономические показатели общества. Государственный кредит влияет на состояние денежного обращения, уровень процентных ставок на рынке денег и капиталов, валютный курс. Он является инструментом финансовой политики государства.

Государственный кредит оказывает регулирующее воздействие на объем производства и занятость, которое проявляется: а) в поддержке малого и среднего бизнеса при их кредитовании коммерческими банками под государственные гарантии; б) выдаче кредитов другим государствам и зарубежным фирмам с условием закупки товаров у отечественных производителей или закупки товаров национального производства за счет государственных займов; в) кредитовании экспорта отечественных товаров и др.

Контрольная функция государственного кредита тесно связана с деятельностью государства и состоянием бюджета и других государственных фондов. Контроль охватывает двустороннее движение стоимости, поскольку государственно-кредитные операции совершаются на принципах возвратности и платности получения средств. Контроль за правильностью и эффективностью данных операций осуществляют как финансовые, так и кредитные уполномоченные органы.

Государственный кредит может быть *внутренним*, когда заемщиком выступает государство, а кредиторами юридические и физические лица-резиденты, и *внешним*, если кредиторами являются нерезиденты.

Внутренний государственный кредит может быть представлен в формах государственных займов, кредитов Национального банка на покрытие дефицита бюджета и других кратко- и долгосрочных обязательств.

Право привлекать заемные средства юридических и физических лиц от лица правительства принадлежит Министерству финансов.

Государственные займы характеризуются тем, что временно свободные денежные средства, имеющиеся у населения и юридических лиц, привлекаются для покрытия дефицита бюджета и финансирования других общественных потребностей путем выпуска и реализации государственных ценных бумаг.

Государственные ценные бумаги представляют собой долговые обязательства государства. Они формируют особый сегмент фондового рынка – рынок государственных ценных бумаг – и являются эффективным инструментом макроэкономического регулирования.

Рынок государственных ценных бумаг позволяет регулировать движение финансовых (денежных) потоков. Выкупая или предлагая к продаже государственные ценные бумаги, государственные институты имеют возможность освобождать или связывать дополнительные инвестиционные ресурсы и изменять направление размещения временно свободных денежных ресурсов. Государственные займы в форме эмиссии ценных бумаг являются источником безэмиссионного финансирования бюджета, что важно для стабилизации экономики.

Основными видами государственных ценных бумаг в Республике Беларусь являются: государственные краткосрочные облигации; государственные долгосрочные облигации с купонным доходом; облигации, номинированные в свободно конвертируемой валюте; облигации государственного выигрышного валютного займа; векселя Правительства Республики Беларусь.

Облигация – наиболее распространенный вид государственных ценных бумаг. Она удостоверяет предоставление ее владельцем денежных средств в распоряжение государства и подтверждает обязательство эмитента возместить в предусмотренный срок номинальную стоимость ценной бумаги с уплатой дохода (процентов). Допускается выплата процентов в течение всего срока пользования заемными средствами, а по его истечении – возврат основной суммы долга. По условиям займа возможны иные способы выплаты дохода.

Государственные внутренние займы классифицируются по ряду признаков:

- *субъектам-эмитентам* (например, выпускаемые правительством страны или местными органами управления);
- месту размещения – *внутренние* и *внешние* займы;
- признаку держателей ценных бумаг – займы, реализуемые только среди *физических лиц*, среди *юридических лиц* и *универсальные*;

– форме обращения на рынке – рыночные и нерыночные займы, специальные выпуски. *Рыночные* займы свободно продаются и покупаются и являются основными в финансировании бюджетного дефицита. *Нерыночные* займы не подлежат обращению на рынке ценных бумаг. Они целенаправленно выпускаются государством для привлечения определенных инвесторов;

– срокам действия – займы *краткосрочные* (срок погашения до 1 года), *среднесрочные* (от 1 до 5 лет) и *долгосрочные* (от 5 лет и выше);

– форме выплаты доходов – займы *процентные, выигрышные, процентно-выигрышные, беспроцентные, с купонным доходом*. Краткосрочные заемные инструменты государства не имеют купонов. Они продаются со скидкой с номинала (дисконтом), а выкупаются по номиналу. Такие облигации могут называться облигациями с *нулевым купоном*;

– форме стоимости – *товарные* и *денежные* займы;

– оформлению – *облигационные* и *безоблигационные* займы;

– методам размещения – займы *добровольные, размещаемые по подписке* и *принудительные*.

Формой внутреннего государственного кредита является *выдача кредитов центральным банком* правительству страны и местным органам власти (в Беларуси – Национальным банком). Мощным источником централизованных кредитных ресурсов для этой операции служат заемные средства населения и предпринимателей, находящиеся во вкладах в системе сберегательных банков.

При такой форме внутреннего государственного кредита, как *кредиты коммерческих банков и других юридических лиц*, возможны безоблигационные займы и оформление заимствования средств государством векселями правительства, заключением договоров с кредиторами.

Внешний (международный) государственный кредит представляет собой совокупность экономических отношений, возникающих в процессе совершения государственно-кредитных операций, в которых государство выступает на мировом финансовом рынке в роли заемщика, кредитора или гаранта. Эти экономические отношения принимают форму государственных внешних займов, которые предоставляются на принципах возвратности, срочности и платности.

Получателями внешних займов в Беларуси являются Правительство Республики Беларусь и местные органы власти. Кредиторами во внешнем государственном кредите выступают правительства и юридические лица иностранных государств, международные финансовые организации, а также частные лица-нерезиденты.

Наиболее значимым источником внешнего финансирования в нашей стране являются иностранные кредиты под гарантии Правительства Республики Беларусь по межправительственным, межбанковским соглашениям, а также по линии международных финансовых организаций.

С функционированием государственного кредита связано понятие «государственный долг».

Государственный долг – это сумма задолженности (включая проценты по ней) по обязательствам государства перед физическими и юридическими лицами-резидентами, иностранными государствами, международными организациями и иными субъектами международного права.

В государственный долг в нашей стране входят также обязательства по государственным гарантиям, предоставленным Республикой Беларусь.

Практически во всех странах с рыночной экономикой существуют бюджетный дефицит и государственный долг. Но если государственный долг превышает ВВП более чем в 2,5 раза, то возникает угроза стабильности экономики, устойчивости денежного обращения.

В зависимости от сферы применения государственного кредита государственный долг может быть:

- внутренний;
- внешний.

Особую ответственность государство несет за внешний долг.

Внутренний государственный долг составляют долговые обязательства Правительства Республики Беларусь перед юридическими и физическими лицами. В него входят задолженности прошлых лет и вновь возникшая задолженность. Основными источниками его формирования являются долговые обязательства в виде государственных ценных бумаг и кредиты, выданные Национальным банком Республики Беларусь на финансирование дефицита республиканского бюджета. Гарантиями государства по возврату долга служат имущество и другие активы, находящиеся в республиканской собственности. Национальное собрание Республики Беларусь ежегодно утверждает лимит прироста внутреннего государственного долга в процентах к ВВП.

Управление внутренним государственным долгом предусматривает определенные мероприятия по выпуску, размещению обращению и обслуживанию государственных долговых обязательств, изменению условий ранее выпущенных займов.

Внешний государственный долг складывается из суммы основного долга Республики Беларусь и ее резидентов по внешним государственным займам по состоянию на определенный момент времени. В соответствии с

законодательством внешние государственные займы Беларуси могут привлекаться в виде: а) иностранных кредитов, предоставляемых республике; б) иностранных кредитов ее резидентам, выдаваемых под государственную гарантию; в) займов, получаемых от размещения на внешних финансовых рынках государственных ценных бумаг в качестве государственных долговых обязательств.

Управление внешним государственным долгом предусматривает определенные мероприятия по получению и возврату кредитов.

Государственный долг включает понятия капитального долга и текущего долга.

Капитальный государственный долг представляет собой всю сумму выпущенных и непогашенных долговых обязательств государства на определенную дату, включая начисленные проценты.

Текущий государственный долг составляют расходы по выплате причитающихся кредиторам доходов по всем долговым обязательствам государства и погашению обязательств по наступившим в отчетном периоде срокам оплаты.

В управлении государственным долгом используются следующие меры:

Рефинансирование – погашение старой государственной задолженности путем выпуска новых займов. При этом используются такие методы, как новация, унификация. Изменение условий займов осуществляется с помощью методов конверсии и консолидации.

Новация – соглашение между заемщиком и кредиторами по замене обязательства по данному кредиту другим обязательством.

Унификация (обмен облигаций по регрессивному соотношению) – объединение ранее выпущенных займов, при котором несколько старых облигаций приравниваются к одной новой. Этот метод предпочтителен в условиях выхода из экономического кризиса, сопровождавшегося инфляцией, когда погашение ранее выпущенных облигаций и уплату процентов по ним производят в новых полноценных деньгах.

Конверсия – это изменение первоначальных условий займа (чаще доходности). Как правило, государство снижает доходность займов для кредиторов.

Консолидация – изменение сроков погашения займов, как правило, в сторону увеличения. Консолидация может совмещаться с конверсией.

Отсрочка погашения займа используется правительством в случаях, когда выпуск новых займов не приносит экономического эффекта, поскольку большая часть поступлений от новых займов должна направляться

на погашение и выплату процентов по старым займам. При отсрочке не только отодвигаются сроки, но и прекращается выплата доходов. Этим отсрочка погашения отличается от консолидации займов, при которой владельцам облигаций продолжает выплачиваться доход.

Аннулирование государственного долга – отказ государства от обязательств по выпущенным займам. Это крайняя мера, чаще всего применяемая в странах, где произошла смена политической власти. Однако следует помнить, что внешние долги государства не списываются. Примером тому – долги царской России, которые через много лет пришлось оплачивать правительству новой России.

Нормативно правовое регулирование государственного долга в Республике Беларусь осуществляется в соответствии с Бюджетным кодексом Республики Беларусь (глава 9) и законом о Республиканском бюджете на очередной финансовый год.

Обслуживание и погашение внешнего государственного долга Республики Беларусь осуществляются с привлечением средств республиканского бюджета.

Тема 1.3

ГОСУДАРСТВЕННЫЙ БЮДЖЕТ И БЮДЖЕТНОЕ УСТРОЙСТВО

1. Социально-экономическая сущность бюджета и его роль в макроэкономическом регулировании.
2. Доходы бюджета, их состав и структура. Методы мобилизации денежных средств в бюджет.
3. Содержание и роль расходов государственного бюджета.
4. Бюджетный дефицит и управление им.
5. Бюджетное устройство, принципы построения бюджетной системы государства.

1. Социально-экономическая сущность бюджета и его роль в макроэкономическом регулировании

Сфера бюджетных отношений включает денежные отношения, складывающиеся у государства с предприятиями, организациями, учреждениями и населением по поводу формирования и использования бюджетного фонда. Сосредоточение в распоряжении государства централизованного фонда денежных средств путем прямого участия в распределении и перераспределении доходов субъектов хозяйствования и граждан является объективной необходимостью, связанной с выполнением государством его функций по регу-

лированию экономического развития, решению социальных задач, организации управления и обеспечению национальной обороны [2].

Исторически возникновение бюджета обусловлено существованием государства, развитием товарно-денежных отношений и объективной необходимостью удовлетворять общественные потребности посредством государства.

Выступая формой существования объективных финансовых отношений и выполняя особую роль в удовлетворении общегосударственных потребностей, бюджет может рассматриваться как самостоятельная категория.

Для более глубокого раскрытия природы бюджета необходимо определить место и специфику бюджетных отношений в системе финансовых отношений.

Как было отмечено выше, стоимость созданного ВВП определяют по формуле: $ВВП = C + V + M$.

В момент расщепления натурально-вещественной и эквивалентной ей стоимостной формы чистого дохода *начинается относительно самостоятельное движение части совокупного общественного продукта – чистого дохода (M) в его денежной форме*. На этой основе формируются финансовые отношения, сопровождающие дальнейшее движение чистого дохода, его распределение, формирование денежных фондов.

На стадии обособления стоимости чистого дохода возникают финансовые отношения, формируются стоимостные пропорции будущего распределения, направления и объемы будущих финансовых потоков. В современных условиях хозяйствования размер чистого дохода просчитывается и прогнозируется с учетом обеспечения не только расширенного воспроизводства, но и расчетов с государством по уплате налогов и других обязательных платежей.

Таким образом, в составе финансовых отношений при обособлении стоимости чистого дохода зарождаются отношения, опосредующие образование той части чистого дохода, которая в процессе последующего распределения (перераспределения) будет направлена в централизованный фонд государства, а именно – *бюджетные отношения*.

При действующей системе налогообложения в бюджетный фонд поступает и часть фонда возмещения в виде налогов, включаемых в себестоимость продукции. Это означает, что бюджет участвует как в первичном распределении, так и в перераспределении стоимости совокупного общественного продукта.

Таким образом, бюджет широко используется в системе государственного регулирования воспроизводственных процессов. Это возмож-

но благодаря *бюджетному механизму* – совокупности форм бюджетных отношений, методов мобилизации и способов использования бюджетных ресурсов.

Бюджетный механизм создается государством для реализации бюджетной политики на конкретном этапе развития страны, регулирования экономики путем маневрирования бюджетными ресурсами. Этому способствует специфическое свойство бюджета – *обезличенность доходов государственного бюджета*.

С помощью бюджетного механизма государство перераспределяет валовой внутренний и совокупный общественный продукты, изменяет структуру общественного производства, влияет на экономические преобразования и социальные реформы, создает условия для контроля за экономическими процессами.

Государство оперирует такими формами прямого и косвенного воздействия на экономические и социальные процессы, как бюджетное финансирование, государственные инвестиции, передача трансфертов, субсидий и субвенций, предоставление льгот и преференций, объявление налоговых каникул и др.

Необходимость соблюдать макроэкономические пропорции требует бюджетного финансирования отдельных отраслей и субъектов хозяйствования, учреждений непромышленной сферы, экономических регионов. Регулируя остающуюся в их распоряжении долю чистого дохода, государство сдерживает или стимулирует экономическую активность субъектов хозяйствования.

Выделяют три основные характеристики государственного бюджета:

– *по форме*: государственный бюджет – это финансовый план государственного хозяйства на предстоящий год;

– *по сущности*: государственный бюджет – денежные отношения, одним из субъектов которых выступает государство, вторым – предприятия и население;

– *по материальному содержанию*: государственный бюджет – это денежные средства, аккумулируемые в одном централизованном фонде [8].

Сущность государственного бюджета и его назначение остаются неизменными в различных общественно-экономических формациях, но его качественное содержание и роль зависят от ряда объективных факторов: типа государства, уровня развития производительных сил, характера производственных отношений, экономического потенциала страны, территориальных, природных и других особенностей. Кроме того, содержание бюджета во многом определяется такими субъективными фак-

торами, как проводимая правительством экономическая и финансовая политика, приоритеты социально-экономического развития и финансирования и др.

Эта категория, являясь частью финансов, характеризуется теми же чертами, которые присущи финансам в целом, но одновременно имеет особенности, отличающие ее от других сфер и звеньев финансовых отношений.

К числу *особенностей* относятся следующие:

– государственный бюджет является особой экономической формой перераспределительных отношений, связанной с обособлением части национального дохода в руках государства и ее использованием для удовлетворения общегосударственных потребностей;

– область бюджетного распределения занимает центральное место в составе государственных финансов;

– с помощью бюджета происходит перераспределение национального дохода, реже – национального богатства;

– пропорции бюджетного перераспределения стоимости в большей мере, чем у других звеньев финансов, определяются потребностями расширенного воспроизводства в целом и задачами, стоящими перед обществом на каждом историческом этапе его развития [8].

Важнейшими показателями, характеризующими бюджет, являются:

1. Доля средств, ежегодно перераспределяемых через бюджет, в валовом внутреннем и чистом продукте страны.

2. Покрываемость бюджетных расходов доходами (дефицит) или избыток (профицит) поступлений по отношению к расходам.

3. Структура бюджетных расходов.

Роль бюджета в распределении и перераспределении национального продукта заключается в следующем:

1. Бюджет широко используется для *межотраслевого и территориального перераспределения* финансовых ресурсов.

2. Через расходы и налоги бюджет выступает *важным инструментом регулирования и стимулирования экономики и инвестиций, повышения эффективности производства.*

3. *Социальная направленность* средств бюджета.

4. Бюджет оказывает наибольшее воздействие на отрасли хозяйства и учреждения непродуцирующей сферы.

5. Государственный бюджет выполняет функцию *организатора перераспределительных процессов в народном хозяйстве.*

6. В процессе бюджетного планирования и исполнения бюджета осуществляется *контроль за финансово-хозяйственной деятельностью народного хозяйства.*

К *сущностным особенностям бюджетных отношений* как части финансовых принято относить:

- 1) *денежный характер* бюджетных отношений;
- 2) бюджетные отношения носят *вторичный, перераспределительный характер;*
- 3) бюджетные отношения опосредуют *безвозмездное движение стоимости;*
- 4) *сфера действия* бюджетных отношений ограничивается рамками бюджетного процесса;
- 5) *объектом* бюджетного перераспределения может выступать, кроме чистого дохода, и часть стоимости необходимого продукта;
- 6) *участниками* бюджетных отношений выступают: государство в лице органов власти различных уровней и предприятия, организации, учреждения и население;
- 7) бюджетные отношения *формируют центральное звено финансовой системы* благодаря широкому спектру действия;
- 8) бюджетные отношения строго *регламентируются бюджетным и налоговым законодательством.*

Сущность государственного бюджета как экономической категории реализуется через его *функции*: распределительную (перераспределительную) и контрольную.

Содержание распределительной функции бюджета определяется процессами перераспределения финансовых ресурсов между разными подразделениями общественного производства.

Основным объектом бюджетного перераспределения является *национальный доход*, иногда – часть *национального богатства.*

Национальный доход – часть валового общественного продукта без материальных затрат на его производство.

Национальное богатство – совокупность созданных трудом и накопленных материальных благ, которыми располагает общество.

Основные направления распределительной функции:

- 1) перераспределение национального дохода;
- 2) вмешательство в процесс общественного воспроизводства (государственное регулирование и стимулирование экономики);
- 3) финансовое обеспечение социальной политики.

Контрольная функция заключается в том, что бюджет объективно отображает экономические процессы, протекающие в структурных звеньях экономики. Основу контрольной функции составляет движение бюджетных ресурсов, которое отражается в соответствующих показателях бюджетных поступлений и расходных назначений.

2. Доходы бюджета, их состав и структура.

Методы мобилизации денежных средств в бюджет

Государственный бюджет функционирует посредством особых экономических *форм*: доходов и расходов, которые имеют собственное назначение и отражают этапы перераспределения стоимости общественного продукта. Источники доходов бюджета, формы их мобилизации в бюджет зависят от системы и методов хозяйствования.

Доходы бюджета – это денежные средства, поступающие в безвозмездном и безвозвратном порядке в соответствии с законодательством Республики Беларусь в распоряжение органов государственной власти Республики Беларусь и органов местного самоуправления.

В бюджеты могут поступать дотации, субсидии, субвенции, а также заемные средства.

Главным материальным источником доходов бюджета является национальный доход. Когда национального дохода не хватает для покрытия финансовых нужд, государство привлекает национальное богатство.

Согласно Бюджетному кодексу Республики Беларусь доходы бюджета в зависимости от экономического содержания подразделяются на группы. Группы доходов состоят из подгрупп, которые подразделяются на виды. Доходы по видам включают в себя разделы и подразделы.

Доходы республиканского бюджета и местного бюджетов делятся по ряду признаков:

1. *По источнику взимания* доходы делятся на четыре группы:

- 1.1. Налоговые доходы – обязательные денежные платежи, взимаемые в бюджет. Классифицируются в зависимости от объекта обложения или в соответствии с источником возникновения налоговых обязательств.
- 1.2. Взносы на государственное социальное страхование.
- 1.3. Неналоговые доходы – возмездные операции от прямого предоставления государством услуг и продажи товаров и безвозмездные поступления в виде штрафов, санкций и т.п. Классифицируются по характеру поступлений.

1.4. Безвозмездные поступления – добровольные и безвозмездные поступления денежных средств от юридических и физических лиц со стороны иностранных государств, от других уровней государственного управления (из бюджетов одного уровня в другой) и от стран - участниц международных организаций и соглашений.

Налоговые доходы включают шесть подгрупп:

1) налоги на доходы и прибыль (подходный налог; налог на доходы, налог на прибыль и др.);

2) налоги на фонд заработной платы;

3) налоги на собственность (налог на недвижимость; земельный налог и др.);

4) налоги на товары и услуги (налог на добавленную стоимость; акцизы; лицензионные сборы; налог за использование природных ресурсов (экологический налог) и др.);

5) налоговые доходы от внешнеэкономической деятельности (таможенные сборы, пошлины; оффшорный сбор и др.).

Другие налоги, сборы (пошлины), пени, начисленные за несвоевременную уплату налогов, сборов (пошлин), проценты за пользование отсрочкой и (или) рассрочкой уплаты налогов, сборов, таможенных платежей, налоговым кредитом и иные обязательные платежи предусмотренные законодательством.

Взносы на государственное социальное страхование в Республике Беларусь перечисляются в Фонд социальной защиты населения Республики Беларусь, который является внебюджетным. Соответственно данная группа доходов в рамках бюджетных отношений не формируется.

Неналоговые доходы включают четыре подгруппы:

1. Доходы от использования имущества, находящегося в государственной собственности (проценты за пользование денежными средствами бюджетов; дивиденды на доли (акции), находящиеся в государственной собственности; доходы от перечисления части прибыли Национального банка Республики Беларусь; доходы от перечисления части прибыли государственных унитарных предприятий).

2. Доходы от осуществления приносящей доходы деятельности (доходы от сдачи в аренду имущества, находящегося в государственной собственности; административные сборы и платежи; доходы от оказания платных услуг; доходы от реализации государственного имущества и др.).

3. Штрафы, удержания (удержания из заработной платы осужденных; административные штрафы и экономические санкции, налагаемые контролирующими органами).

4. Прочие неналоговые доходы (возмещение потерь, вреда; возмещение Белгосстрахом расходов на выплату пенсий, произведенных Фондом социальной защиты населения Министерства труда и социальной защиты Республики Беларусь; добровольные перечисления и др.).

Группа «*безвозмездные поступления*» включает следующие три подгруппы доходов:

- безвозмездные поступления от иностранных государств (текущие, капитальные);
- безвозмездные поступления от международных организаций (текущие, капитальные);
- безвозмездные поступления от других уровней государственного управления (фонд финансовой поддержки административно-территориальных единиц; средства, полученные по взаимным расчетам; текущие субвенции от других уровней государственного управления; капитальные субвенции от других уровней государственного управления) – форма межбюджетных трансфертов.

2. *По степени закрепления:*

2.1. собственные;

2.2. регулирующие.

Собственные доходы бюджетов разных уровней бюджетной системы Республики Беларусь зачисляются в бюджеты по нормативам отчислений, в т.ч. установленным в виде нижнего уровня отчислений, от налоговых и неналоговых доходов, определенных Бюджетным Кодексом Республики Беларусь.

Собственные доходы республиканского бюджета и местных бюджетов могут включать в себя все четыре группы (по источнику взимания), представленные выше.

К *регулирующим доходам* республиканского бюджета и местных бюджетов относятся доходы, которые могут частично или полностью передаваться в другие бюджеты и по которым в соответствии с Бюджетным Кодексом Республики Беларусь установлен норматив в виде верхнего уровня отчисления от налогового дохода, а также местные налоги и сборы по нормативам, определяемым местными Советами депутатов.

3. По уровню зачисления или территориальному признаку:

- 3.1. Налоговые доходы республиканского бюджета и местных бюджетов;
- 3.2. Неналоговые доходы республиканского бюджета и местных бюджетов.

В современной экономической литературе доходы бюджета дополнительно *классифицируют по признакам*:

1) методам аккумуляции:

- добровольные (пожертвования, проведение лотереи и др.);
- обязательные (налоги, сборы, пошлины, штрафы);

2) социально-экономическому признаку:

- от государственного хозяйства и использования имущества и угодий государства;
- от личных доходов граждан;
- от предприятий, учреждений и организаций.

Методами мобилизации денежных средств в бюджет являются:

- налоги;
- займы;
- эмиссии.

Соотношение между этими методами неодинаково в разные исторические периоды и определяется множеством факторов:

- 1) содержанием финансовой политики;
- 2) хозяйственной конъюнктурой;
- 3) конкретной экономической и социальной ситуацией;
- 4) степенью остроты социальных противоречий и др.

Центральное место в системе государственных доходов имеют *налоги*, выступающие главным инструментом перераспределения национального дохода и обеспечивающие мобилизацию значительной части финансовых ресурсов при формировании как бюджетных (от 80 до 90%), так и внебюджетных фондов.

Вторым по своему финансовому значению методом мобилизации государственных доходов являются *займы*. В настоящее время все развитые государства обращаются к займам. Это связано со значительным увеличением бюджетного дефицита, возможным наличием разрыва между налоговыми поступлениями и бюджетными расходами. Выпуск займов образует государственный долг, который в последнее время имеет тенденцию к возрастанию. Финансовой базой погашения займов выступают налоги.

Последним методом мобилизации государственных доходов служит *бумажно-денежная и кредитная эмиссия*. Если на финансовом рынке складывается неблагоприятная ситуация для выпуска новых займов, а налоговые и займовые поступления не обеспечивают покрытия растущих государственных расходов, то государство прибегает к эмиссии. Эмиссия кредитных денег, преследующая задачу покрытия дефицита государственного бюджета, ведет к усилению инфляции, росту избыточной денежной массы.

3. Содержание и роль расходов государственного бюджета

Государство, являясь собственником бюджетных ресурсов, имеет право распоряжаться ими, направлять на развитие материальной и социальной сферы, покрывать общегосударственные и другие потребности.

Расходы государственного бюджета определяются как государственные платежи, не подлежащие возврату, т.е. которые не вызывают и не погашают финансовых требований. Расходы могут быть возмездные (заплаченные в обмен на что-то (покупка товаров)) и безвозмездные (т.е. односторонние).

Расходы государственного бюджета – это экономические отношения, возникающие в связи с распределением фонда денежных средств государства и его использованием по отраслевому, целевому и территориальному назначению.

Эти экономические отношения всегда имеют:

- безвозмездный характер;
- стоимостную форму;
- обязательным участником является государство.

В расходах бюджета находят свое выражение *две стороны единого распределительного процесса*:

- расщепление централизованного бюджетного фонда на составные части;
- формирование денежных фондов целевого назначения у предприятий, организаций и учреждений материального производства и непродовольственной сферы, получающих бюджетные ассигнования.

Категория «расходы бюджета» проявляется через конкретные виды расходов, каждый из которых может быть охарактеризован с *качественной и количественной* сторон. Качественная характеристика позволяет установить экономическую природу и общественное назначение каждого вида бюджетных расходов, количественная – их величину.

Факторы, обусловившие многообразие конкретных видов бюджетных расходов, их структуру и содержание:

- природа и функции государства;
- уровень социально-экономического развития страны;
- разветвленность связей бюджета с народным хозяйством;
- административно-территориальное устройство государства;
- формы предоставления бюджетных средств;
- финансовая политика и т.п.

Сочетание этих факторов порождает ту или иную систему расходов бюджета любого государства на определенном этапе социально-экономического развития.

При помощи бюджетных расходов государство может:

- регулировать распределение денежных средств между материальным производством и непроизводственной сферой в соответствии с потребностями общества в области экономического и социального развития;
- воздействовать на стоимостную структуру общественного производства, добиваясь прогрессивных сдвигов в народнохозяйственных пропорциях;
- стимулировать развитие принципиально новых отраслей экономики и видов производств,
- влиять на ускорение научно-технического прогресса.

В области расходов бюджета можно выделить следующие недостатки:

1. Бюджетные средства используются недостаточно эффективно.
2. Широко распространена практика нецелевого расходования бюджетных средств.
3. Продолжается списание долгов в аграрном секторе.

Совокупность конкретных видов государственных расходов, тесно взаимосвязанных между собой, составляют систему государственных расходов.

В Республике Беларусь формирование расходов бюджета основывается на государственных социальных стандартах, обеспечивающих реализацию закрепленных Конституцией Республики Беларусь социальных прав граждан. Расходы Республиканского бюджета и местных бюджетов определяются с учетом программ социально-экономического развития, нормативов бюджетной обеспеченности по строго оговоренным (в соответствии с бюджетным законодательством) направлениям [5, ст. 38].

Организационное построение данной системы базируется на определенных *принципах*, устанавливаемых государством.

К важнейшим из них относятся:

1. *Целевое направление средств* – означает, что государственные расходы осуществляются строго по целевому назначению в соответствии с направлениями расходования, предусмотренными в финансовых планах (заработная плата, капитальные вложения и т.д.).

2. *Безвозвратность расходования* – означает, что средства, использованные на финансирование народного хозяйства, социальные и другие цели, не нуждаются в обязательном их возмещении.

3. *Бесплатность* – означает, что выделение бюджетных средств производится без уплаты государству каких-либо доходов в виде процентов или других видов оплаты ассигнований.

4. *Соблюдение режима экономии* – может быть охарактеризована как система форм и методов последовательной минимизации затрат относительно получаемого результата. Этот принцип не всегда связан с сокращением расходов, но обязательно предполагает наиболее целесообразное их осуществление.

5. *Контроль за использованием бюджетных средств* – направлен на недопущение бесхозяйственности и расточительства, на соблюдение законности и требований финансовой дисциплины при расходовании средств.

Методы осуществления государственных расходов:

1. *Финансирование*, т.е. безвозмездное и безвозвратное предоставление денежных средств в разных формах для осуществления соответствующей деятельности. Это достигается при помощи бюджетного финансирования. Под ним понимается система предоставления денежных средств предприятиям, организациям и учреждениям на проведение мероприятий, предусмотренных бюджетом.

2. *Кредитование* – предоставление кредитов, ссуд, займов. Бюджетные кредиты, ссуды, займы занимают промежуточное положение между кредитами коммерческих банков и бюджетными ассигнованиями. С одной стороны они выдаются с условием возвратности и в ряде случаев они бывают платными, а с другой стороны, проценты по ним либо не взимаются, либо значительно ниже, чем по кредитам банков. Выдаются такие кредиты, ссуды, займы в основном по специальным распоряжениям Правительства Республики Беларусь на выполнение целевых программ развития.

Реализация данных методов осуществляется посредством следующих форм:

- расходы на функционирование бюджетных организаций;
- бюджетные трансферты населению;
- субсидии организациям и физическим лицам;
- бюджетные трансферты за границу;
- межбюджетные трансферты;
- расходы на увеличение стоимости основных средств, нематериальных активов и материальных запасов;
- бюджетные ссуды и займы;
- бюджетные кредиты;
- расходы на обслуживание долговых обязательств;
- другие формы расходов в соответствии с бюджетным законодательством.

Для выяснения роли и значения бюджетных расходов в экономической жизни общества их классифицируют по определенным признакам. В современной экономической мысли выделяют несколько признаков классификации расходов бюджета.

По роли в общественном производстве расходы государственного бюджета подразделяются на две части: одна связана с развитием материального производства, совершенствованием его отраслевой структуры, другая используется на содержание и дальнейшее развитие непроизводственной сферы.

1. *Расходы на материальную сферу* – делятся по влиянию на структуру общественного производства и потребления:

- 1.1) производство средств производства;
- 1.2) производство средств потребления.

2. *Расходы на непроизводственную сферу* – делятся по назначению:

- 2.1) социально-культурные мероприятия (расходы на просвещение, здравоохранение, физ.культуру, социальное обеспечение);
- 2.2) бытовое обслуживание населения (расходы на коммунальное, жилищное, дорожное хозяйства, благоустройство городов и т.д.);
- 2.3) общегосударственные расходы (расходы на правоохранительные органы, оборону, создание государственных резервов, обслуживание госдолга и т.д.).

В их пределах делятся по отраслям, ведомствам, группам однотипных предприятий (учреждений и организаций) или мероприятий, конкретным объектам вложения.

В соответствии с *общественным назначением* все расходы бюджета могут быть подразделены на *четыре группы*:

1. Народное хозяйство.
2. Социально-культурные мероприятия.
3. Оборона.
4. Управление.

Основу *отраслевой группировки* расходов государственного бюджета составляет общепринятое деление экономики на отрасли и виды деятельности.

Исходя из него расходы подразделяются:

1) *в производственной сфере* – по отраслям национального хозяйства на развитие:

- промышленности;
- сельского хозяйства;
- строительства;
- транспорта и др.;

2) *в непроизводственной* – по отраслям и видам общественной деятельности:

- на народное образование;
- культуру;
- здравоохранение;
- социальное обеспечение;
- государственное управление и т.д.

По субъектам финансирования:

1. *Юридические лица* делятся по признакам:

- 1.1) отраслевому;
- 1.2) ведомственному;
- 1.3) формам собственности (государственная, частная);
- 1.4) видам деятельности (производственная, научная, коммерческая и т.д.);
- 1.5) типам предприятий (крупное, среднее, малое, концерн и т.п.);
- 1.6) методам хозяйствования (хозрасчетное, бюджетное).

2. *Физические лица.*

2.1. Прямые расходы – это бюджетные ассигнования, которые непосредственно предоставляются отдельным гражданам.

Группируются:

- по слоям населения;
- их социальной принадлежности;
- формам передачи (пенсии, пособия, индексация доходов, субсидии и т.п.).

2.2. Косвенные расходы – через дотирование отдельных товаров первой необходимости для сохранения определенного уровня фиксированных розничных цен, тарифов на коммунальных услуги (бесплатные медицинские и образовательные услуги, содержание домов престарелых, инвалидов и т.д.).

По характеру потребностей:

1. *Обыкновенные* – отвечают постоянным потребностям государства и возобновляются каждый финансовый год. Покрываются обыкновенными доходами бюджета (налогами, пошлинами и др.).

2. *Чрезвычайные* – обусловлены случайными и изменчивыми потребностями (стихийные бедствия, катастрофы, приватизация и др.) Покрываются посредством чрезвычайных поступлений (продажа государственного имущества или заключение займа).

По экономическим результатам:

1. *Производительные* – расходы, которые или увеличивают преимущественное достояние государства, или укрепляют экономические основы частного хозяйства.

2. *Непроизводительные* – которые не дают ни одного из этих результатов, но и не являются бесполезными.

В государственном бюджете сохраняется *целевое назначение* выделяемых ассигнований, отражающее конкретные виды затрат, финансируемых государством. Так, в составе расходов на народное хозяйство выделяются затраты на капитальные вложения, дотации, операционные расходы и т.д.; по учреждениям и организациям непроизводственной сферы – затраты на заработную плату, капитальный ремонт и др.

В соответствии с уровнем государственного управления по *территориальному признаку* расходы бюджета подразделяются:

- на расходы, финансируемые из республиканского бюджета;
- расходы, финансируемые из местных бюджетов.

Согласно *бюджетной классификации* в Республике Беларусь применяются: *функциональная, программная, экономическая и ведомственная классификации расходов*.

Функциональная классификация расходов бюджета является группировкой расходов, отражающей направления средств бюджета на выполнение функций государства, а именно:

1. Общегосударственная деятельность
2. Национальная оборона
3. Судебная власть, правоохранительная деятельность и обеспечение безопасности.

4. Национальная экономика.
5. Охрана окружающей среды.
6. Жилищно-коммунальные услуги и жилищное строительство.
7. здравоохранение.
8. Физическая культура, спорт, культура и средства массовой информации.
9. Образование.
10. Социальная политика.

Здесь хорошо видна роль государства в разных областях общественной жизни. Дополнительно к указанным группам расходов могут выделяться затраты на выполнение приоритетных общегосударственных программ.

Каждая из названных групп расходов делится в свою очередь по ведомственному и целевому признакам.

Программная классификация расходов бюджета является группировкой расходов по бюджетным программам и подпрограммам. Согласно Закону «О республиканском бюджете на 2012 г.» (прил. 5) предусмотрено 79 государственных программ с объемом финансирования 16 299 938 123 тыс. руб. (табл. 1.1).

Экономическая классификация расходов является группировкой расходов бюджета по их экономическому содержанию.

В соответствии с *экономической классификацией расходы бюджета* делятся на *четыре категории*:

1. *Текущие расходы бюджетов* – часть расходов бюджетов, обеспечивающая текущее функционирование органов государственной власти, органов местного самоуправления, бюджетных учреждений, оказание государственной поддержки другим бюджетам и отдельным отраслям экономики в форме дотаций, субсидий и субвенций на текущее функционирование, а также другие расходы бюджета, не включенные в капитальные расходы.

2. *Капитальные расходы бюджетов* – часть расходов бюджетов, обеспечивающая инновационную и инвестиционную деятельность, включающая статьи расходов, предназначенные для инвестиций в действующие или вновь создаваемые юридические лица в соответствии с утвержденной инвестиционной программой, расходы на проведение капитального ремонта, создание государственных запасов и резервов, приобретение земельных участков и имущественных прав на объекты интеллектуальной собственности и другие расходы, связанные с расширенным воспроизводством, при

осуществлении которых создается или увеличивается имущество, находящееся в республиканской и коммунальной собственности, а также другие расходы.

Таблица 1.1

Первые десять самых финансируемых государственных программ в 2012 г.

| № п/п | Название программ | Объем финансирования, тыс. руб. | Удельный вес, % |
|-------|--|---------------------------------|-----------------|
| 1 | Устойчивое развитие села | 6 556 081 760 | 40,2 |
| 2 | По преодолению последствий катастрофы на ЧАЭС | 2 172 825 093 | 13,3 |
| 3 | «Дороги Беларуси» | 2 083 290 444 | 12,8 |
| 4 | Развитие среднего специального образования | 791 932 224 | 4,9 |
| 5 | Развитие картофелеводства, овощеводства и плодоводства | 404 582 985 | 2,5 |
| 6 | Программа научных исследований | 393 786 300 | 2,4 |
| 7 | Научно-технические программы (включает 27 программ) | 357 749 782 | 2,2 |
| 8 | Специальная программа, утвержденная Указом Президента РБ | 299 891 316 | 1,8 |
| 9 | Сохранения и использования мелиорированных земель | 278 500 000 | 1,7 |
| 10 | Инновационного развития РБ | 211 517 043 | 1,3 |

3. *Предоставление кредитов, бюджетных ссуд, займов за вычетом погашения* (кредитование минус погашение) – бюджетные платежи, увеличивающие финансовые требования государственных органов к другим лицам или увеличивающие участие государственных органов в собственности предприятий путем покупки акций, участия в формировании уставных фондов, взноса паев и т.д. Сумма таких платежей уменьшается на сумму поступлений в бюджет, которые уменьшают или погашают финансовые требования государственных органов к другим лицам или уменьшают долевое участие государства в капитале предприятий (продажа акций, долей в уставном капитале и т.д.).

4. *Финансовый резерв* – применяется для аккумулирования средств резервного фонда Президента Республики Беларусь, резервных средств на оказание финансовой помощи юридическим лицам и ИП, финансирования расходов от стихийных бедствий, аварий, катастроф и других резервных фондов в соответствии с бюджетным законодательством Республики Беларусь.

Ведомственный признак позволяет выделить в каждой группе расходов соответствующее министерство, ведомство, другое государственное учреждение или юридическое лицо, получающее бюджетные ассигнования.

4. Бюджетный дефицит: понятие, функции, виды, пути сокращения

Бюджетный дефицит – это сумма превышения расходов бюджета над его доходами в каждый бюджетный год.

Бюджетный профицит – это сумма превышения доходов бюджета над его расходами в каждый бюджетный год.

Полностью сбалансированный государственный бюджет, т.е. бюджет без сальдо, возможен только теоретически. Даже если проект бюджета сбалансирован, в процессе его исполнения равенство сохранить практически невозможно. Выделяют положительные и отрицательные стороны бюджетного дефицита.

Положительная сторона – политика дефицитного финансирования приводит к активизации экономического роста.

Отрицательная сторона – бюджетный дефицит ведет к росту государственного долга, усилению налогового бремени, стимулирует инфляционные процессы.

Дефицит бюджета может возникнуть в результате:

- 1) необходимости осуществления крупных государственных вложений в развитие экономики;
- 2) чрезвычайных обстоятельств (война, крупные стихийные бедствия и др.);
- 3) кризисных явлений в экономике, ее развала, неэффективности финансово-кредитных связей и др. – наиболее опасная и тревожная форма бюджетного дефицита, когда он является отражением кризисных явлений в экономике, ее развала, неспособности правительства держать под контролем финансовую ситуацию в стране.

Функции бюджетного дефицита:

- 1) распределения (перераспределения);
- 2) фондообразующая;
- 3) стимулирующая;
- 4) контрольная.

Различают следующие *виды бюджетного дефицита*.

Структурный дефицит:

- дефицит, заложенный в структуру доходов и расходов при формировании бюджета;
- дефицит или положительное сальдо бюджета, рассчитанные для экономики, находящейся в условиях естественного уровня безработицы, при естественном уровне ВВП, а также при ставках налога и размерах трансфертных платежей, определяемых действующим законодательством. Обычно наличие структурного дефицита является результатом дискреционной фискальной политики. Дискреционная фискальная политика – осуществляемое правительством преднамеренное изменение налогов (налоговых ставок) и объема правительственных расходов (расходов на товары и услуги и программ трансфертных платежей) с целью обеспечить производство неинфляционного ВВП при полной занятости и стимулировать экономический рост;
- представляет собой вычисленную разность между текущими государственными расходами и доходами в предположении некоторого фиксированного (естественного) уровня безработицы.

Циклический дефицит:

- дефицит государственного бюджета, вызванный спадом деловой активности и сокращением налоговых поступлений;
- разность между реально наблюдаемым дефицитом и структурным дефицитом. Такой дефицит изменяется на протяжении делового цикла. Если реально наблюдаемый дефицит бюджета меньше структурного дефицита, то разность между структурным и реальным дефицитом называется *циклическим излишком*.

Операционный дефицит – общий дефицит государственного бюджета за вычетом инфляционной части процентных платежей по обслуживанию государственного долга.

Квазифискальный (скрытый) дефицит государственного бюджета – обусловлен квазифискальной (квазибюджетной) деятельностью Центрального Банка, а также государственных предприятий и коммерческих банков.

К числу квазифискальных операций относятся:

а) финансирование государственными предприятиями избыточной занятости и выплата ставок заработной платы выше рыночных за счет банковских ссуд или путем накопления взаимной задолженности;

б) накопление в коммерческих банках, отделившихся на начальных стадиях экономических реформ от Центрального Банка, большого портфеля недействующих ссуд (просроченных долговых обязательств госпредприятий, льготных кредитов домашним хозяйствам, фирмам и т.д.). Эти кредиты выплачивают, в основном, за счет льготных кредитов ЦБ;

в) финансирование ЦБ (в переходных экономиках) убытков от мероприятий по стабилизации обменного курса валюты, беспроцентных и льготных кредитов правительству (на закупки пшеницы, риса, кофе и т.д.) и кредитов рефинансирования коммерческим банкам на обслуживание недействующих ссуд, а также рефинансирование ЦБ сельскохозяйственных, промышленных и жилищных программ по льготным ставкам и т.д.

Скрытый дефицит бюджета занижает величину фактического бюджетного дефицита и государственного долга, что может делаться целенаправленно (например, перед выборами), а также в рамках «жесткого» курса правительства на ежегодно сбалансированный бюджет.

Первичный дефицит – представляет собой разность между величиной общего дефицита и суммой процентных выплат по долгу. При долговом финансировании первичного дефицита увеличивается и основная сумма долга и коэффициент его обслуживания, т.е. возрастает «бремя долга» в экономике.

В теории различают также активный и пассивный дефициты.

Активный дефицит возникает в результате превышения расходов. Он может быть связан с ростом инвестиций в новое производство, что ведет к созданию рабочих мест, увеличивает занятость и уровень дохода населения.

Пассивный дефицит – в связи со снижением налоговых и прочих поступлений (из-за замедления экономического роста, недоплат).

Нормальным считается дефицит бюджета, приблизительно соответствующий уровню инфляции в стране. Такой дефицит бюджета обычно покрывается низкопроцентными или беспроцентными кредитами Центробанка. Международные стандарты предполагают возможный дефицит бюджета на уровне 2 – 3% ВВП. Обычно бюджетный дефицит до 10% суммы доходов считается допустимым, тогда как дефицит более 20% – критическим.

Наиболее сложной проблемой является проблема сбалансированности бюджета.

Существуют различные методы покрытия бюджетного дефицита:

1. *Кредитно-денежная эмиссия (монетизация).*

Первая форма – *эмиссия денег*. В случае монетизации дефицита нередко возникает сеньораж – доход государства от печатания денег. Сеньораж возникает на фоне превышения темпа роста денежной массы над темпом роста реального ВВП, что приводит к повышению среднего уровня цен. Последствия такой эмиссии следующие:

- развивается неконтролируемая инфляция;
- подрываются стимулы для долгосрочных инвестиций, снижается инвестиционная активность;
- раскручивается спираль цена – заработная плата;
- падает уровень жизни населения, обесцениваются сбережения населения;
- воспроизводится бюджетный дефицит.

В целях сохранения хозяйственной и социальной, стабильности правительства развитых стран всемерно избегают неоправданной эмиссии денег.

Вторая форма – *кредитная эмиссия*. Монетизация дефицита госбюджета может не сопровождаться непосредственно эмиссией наличности, а осуществляться в других формах, например, в виде расширения кредитов Центрального банка государственным предприятиям по льготным ставкам процента или в форме отсроченных платежей. В последнем случае правительство покупает товары и услуги, не оплачивая их в срок. Если закупки осуществляются в частном секторе, то производители заранее увеличивают цены, чтобы застраховаться от возможных неплатежей. Это дает толчок к повышению общего уровня цен и уровня инфляции. Если отсроченные платежи накапливаются в отношении предприятий государственного сектора, то эти платежи нередко финансируются Центральным банком или же накапливаются, увеличивая общий дефицит госбюджета. Поэтому, хотя отсроченные платежи, в отличие от монетизации, официально считаются неинфляционным способом финансирования бюджетного дефицита, на практике это разделение оказывается весьма условным.

2. *Выпуск займов.*

Государственные займы могут осуществляться в различных формах:

- в виде передачи государственных ценных бумаг;
- займов у внебюджетных фондов;
- получение кредитов.

Если дефицит госбюджета финансируется с помощью выпуска государственных займов, то увеличивается средняя рыночная ставка процента, что приводит к снижению инвестиций в частном секторе, падению чистого

экспорта и частично – к снижению потребительских расходов. В итоге возникает эффект вытеснения, который значительно ослабляет стимулирующий эффект фискальной политики. Долговое финансирование бюджетного дефицита нередко рассматривается как антиинфляционная альтернатива монетизации дефицита. Однако долговой способ финансирования не устраняет угрозы роста инфляции, а только создает временную отсрочку для этого роста, что является характерным для многих переходных экономик. Если облигации государственного займа размещаются среди населения и коммерческих банков, то инфляционное напряжение окажется слабее, чем при их размещении непосредственно в Национальном Банке.

В случае обязательного (принудительного) размещения государственных облигаций во внебюджетных фондах под низкие (и даже отрицательные) процентные ставки, долговое финансирование бюджетного дефицита превращается, по существу, в механизм дополнительного налогообложения.

Государственные займы менее опасны, но и они в какой-то мере подрывают рыночную экономику, если имеет место принудительное размещение государственных ценных бумаг или сужаются возможности получения частными фирмами кредитов, что увеличивает спрос на кредиты на рынке ссудных капиталов, способствует удорожанию кредита, т.е. росту учетной ставки.

Если задолженность государства накапливается, то она превращается в государственный долг. Понятие государственного долга и методы управления им были рассмотрены выше.

3. Увеличение налоговых поступлений в госбюджет.

Проблема увеличения налоговых поступлений в государственный бюджет выходит за рамки собственного финансирования бюджетного дефицита, так как разрешается в долгосрочной перспективе на базе комплексной налоговой реформы, нацеленной на снижение ставок и расширение базы налогообложения.

4. Секвестр расходов.

Его суть заключается в пропорциональном сокращении государственных расходов по всем незащищенным статьям бюджета.

В перечень защищенных статей как правило включаются:

- заработная плата;
- начисления на заработную плату;
- трансферты населению (стипендии, пенсии, пособия, безличные жилищные субсидии и другие выплаты населению в соответствии с законодательными актами Республики Беларусь);
- продукты питания;

- медикаменты и перевязочные средства;
- проценты по государственному долгу;
- погашение государственного долга;
- оплата услуг научно-исследовательских организаций.

Сокращение бюджетного дефицита должно осуществляться по специально разработанной программе. Она должна предусматривать *следующие меры*:

- повышение эффективности общественного воспроизводства, которое будет способствовать росту финансовых ресурсов;
- дальнейшее развитие и укрепление рыночных отношений, проведение рыночных реформ; разгосударствление и приватизация собственности (с целью сокращения бюджетного финансирования);
- расширение круга плательщиков должно осуществляться одновременно с оптимизацией налогообложения;
- развитие территориально-регионального хозрасчета (укрепление самостоятельности регионов);
- оптимизацию объема и реструктуризацию расходов государственного бюджета в целом и прежде всего направляемых в реальный сектор экономики;
- сохранение финансирования лишь важнейших и обоснованное принятие новых социальных программ;
- совершенствование планирования и развитие системы платных услуг в непроизводственной сфере;
- корректировка трансфертной политики, предполагающая уменьшение трансфертных выплат отраслям реального сектора экономики, повышение эффективности трансфертных платежей;
- реформирование бюджетного процесса в целом. Необходимо отказаться от концепции приоритета бюджетных расходов и дефицитного финансирования;
- составление бюджета на многовариантной основе с целью формирования оптимальной структуры доходов и расходов;
- развитие рынка государственных ценных бумаг, что позволит финансировать расходы государства без увеличения денежной массы в обороте;
- принятие мер, направленных на привлечение в страну иностранного капитала в форме инвестиций.

Для достижения реального эффекта и сокращения бюджетного дефицита перечисленные мероприятия должны рассматриваться в их единстве и применяться комплексно.

5. Бюджетное устройство, принципы построения бюджетной системы государства

Для выполнения своих функций государственному бюджету требуется разветвленная сеть звеньев, которая обеспечила бы концентрацию денежных средств, финансирование программ и мероприятий на различных уровнях управления.

Организация и принципы построения системы бюджетов, взаимоотношения между ними, бюджетные права и бюджетный процесс входят в понятие бюджетного устройства.

Бюджетный кодекс Республики Беларусь от 16 июля 2008 г. определяет основы функционирования бюджетной системы Республики Беларусь, устанавливает общие принципы составления, рассмотрения, утверждения и исполнения бюджетов, создания и порядка использования государственных внебюджетных фондов, а также другие вопросы опосредующие функционирование бюджетных отношений.

К факторам, определяющим бюджетное устройство, относятся:

- территориально-административное деление;
- государственное устройство и государственная политика;
- уровень развития экономики; и др.

Элементы бюджетного устройства:

1. Бюджетная система.
2. Бюджетное право.
3. Бюджетный процесс.

Бюджетная система – совокупность бюджетов в регионах, объединенных в едином государственном бюджете.

Бюджетная система Республики Беларусь – регулируемая законодательством совокупность республиканского бюджета и местных бюджетов Республики Беларусь, основанная на экономических отношениях и государственном устройстве Республики Беларусь (Бюджетный кодекс Республики Беларусь).

Выделяют две формы государственного устройства:

- унитарная;
- федеративная.

В унитарных государствах имеется два уровня бюджета:

- республиканский;
- местные бюджеты.

В федеративных государствах выделяют три звена:

- федеральный бюджет (высший уровень бюджетной системы);

- бюджет членов федерации или региональные бюджеты (республик, штатов, губерний, кантонов и т. д.);
- местные бюджеты.

Бюджетная система Республики Беларусь относится к первому типу и имеет два уровня:

- республиканский;
- местные.

В Республике Беларусь выделяют следующие уровни местных бюджетов:

- 1) бюджеты *первичного* уровня (сельские, поселковые, городские (городов районного подчинения));
- 2) бюджеты *базового* уровня (районные и городские (городов областного подчинения));
- 3) бюджеты *областного* уровня (областные бюджеты и бюджет г. Минска).

Местные бюджеты формируются исходя из типичного их уровня, который определяется на основе норматива бюджетной обеспеченности на 1 жителя.

Консолидированный бюджет – совокупность бюджетов Республики Беларусь или ее соответствующей административно-территориальной единицы.

Бюджеты сельсоветов, поселков городского типа, городов районного подчинения, расположенных на территории района, и районный бюджет составляют *консолидированный бюджет района*.

Бюджеты районов, городов областного подчинения, расположенных на территории областей, и областной бюджет составляют *консолидированный бюджет области*.

Бюджеты областей, города Минска и республиканский бюджет – вместе образуют *консолидированный бюджет Республики Беларусь*.

Министерство финансов Республики Беларусь и местные финансовые органы ежегодно составляют консолидированные бюджеты соответственно Республики Беларусь и ее административно-территориальных единиц.

В случае введения в установленном порядке на территории Республики Беларусь или в отдельных ее местностях чрезвычайного положения, на этих территориях может вводиться *чрезвычайный бюджет*, в соответствии с актами президента и законодательством Республики Беларусь.

Принципы построения бюджетной системы Республики Беларусь:

- 1) единства;
- 2) полноты отражения доходов и расходов бюджетов;
- 3) сбалансированности бюджетов;
- 4) гласности;
- 5) самостоятельности бюджетов;
- 6) эффективности использования бюджетных средств;
- 7) общего (совокупного) покрытия расходов бюджетов;
- 8) достоверности бюджетов;
- 9) адресности и целевого назначения бюджетных средств;
- 10) ответственности участников бюджетного процесса (ист. Бюджетный кодекс Республики Беларусь, ст. 8).

Принцип единства означает, что единство бюджетной системы Республики Беларусь обеспечивается единой правовой базой, единой денежной системой, единым регулированием бюджетных отношений, единой бюджетной классификацией Республики Беларусь, единством порядка исполнения бюджетов и ведения бухгалтерского учета и отчетности.

Принцип полноты отражения доходов и расходов бюджетов означает, что все доходы и расходы бюджетов, определенные законодательством, подлежат отражению в бюджетах в обязательном порядке и полном объеме. Данный принцип дополняет принцип единства и означает более детальную расшифровку по каждой статье затрат и поступлений. Выполнение этого принципа позволяет вести контроль за отчетностью по исполненным расходам.

Принцип сбалансированности бюджетов означает, что объем предусмотренных бюджетом расходов должен соответствовать суммарному объему доходов бюджета и поступлений из источников финансирования его дефицита.

Принцип гласности означает открытость для общества и средств массовой информации процедур рассмотрения и принятия закона о республиканском бюджете на очередной финансовый год, решений местных Советов депутатов о бюджете на очередной финансовый год, а также опубликование в установленном порядке в средствах массовой информации утвержденных бюджетов и отчетов об их исполнении, полноту представления информации о ходе исполнения бюджетов (кроме сведений, отнесенных к государственным секретам).

Принцип самостоятельности бюджетов обеспечивается наличием у бюджетов всех уровней бюджетной системы Республики Беларусь собственных доходов и источников финансирования дефицита бюджета, а также правом соответствующих государственных органов в порядке,

установленном законодательством, определять направления расходов, самостоятельно составлять, рассматривать, утверждать и исполнять бюджет.

Принцип эффективности использования бюджетных средств означает, что при составлении, рассмотрении, утверждении и исполнении бюджетов все участники бюджетного процесса должны исходить из необходимости достижения заданных целей с использованием минимального объема бюджетных средств или достижения максимального результата с использованием определенного бюджетом объема средств.

Принцип общего (совокупного) покрытия расходов бюджетов означает, что все расходы бюджета должны обеспечиваться общей суммой доходов бюджета и поступлений из источников финансирования его дефицита. Расходы бюджета не могут быть увязаны с определенными доходами бюджета и источниками финансирования дефицита бюджета, за исключением:

- расходов государственных целевых бюджетных фондов;
- целевых средств, полученных из бюджетов других уровней бюджетной системы Республики Беларусь;
- государственных займов;
- добровольных взносов;
- средств фондов предупредительных (превентивных) мероприятий;
- средств бюджета в соответствии с международными договорами Республики Беларусь;
- средств бюджета за пределами территории Республики Беларусь;
- иных случаев, предусмотренных Президентом Республики Беларусь и (или) законами, если иное не установлено Президентом Республики Беларусь.

Принцип достоверности бюджетов означает, что бюджеты формируются на основе обоснованных прогнозных макроэкономических показателей социально-экономического развития Республики Беларусь, соответствующей административно-территориальной единицы Республики Беларусь.

Принцип адресности и целевого назначения бюджетных средств означает, что бюджетные средства выделяются в распоряжение конкретных получателей бюджетных средств с направлением их на финансирование конкретных целей.

Принцип ответственности участников бюджетного процесса заключается в том, что каждый участник бюджетного процесса несет ответственность за свои действия (бездействие) на каждой стадии бюджетного процесса.

Круг разнообразных полномочий органов государственной власти и государственного управления по поводу бюджета охватывается понятием «бюджетные права».

Бюджетное право – совокупность юридических норм, по которым строится бюджетная система государства, определяется компетенция центральных и местных органов власти и управления по составлению, рассмотрению, утверждению и исполнению бюджета.

Бюджетные права всех участников бюджетного процесса закреплены в Конституции Республики Беларусь, Бюджетном кодексе, Законе о местном управлении и самоуправлении, некоторых других законах и подзаконных актах.

Бюджетные правоотношения предполагают такие отношения, одним из субъектов которых является государство в лице органов, его представляющих.

Субъект бюджетного права – носитель бюджетных прав и обязанностей в области образования и использования централизованного государственного денежного фонда.

Участники бюджетного процесса наделены законодательством определенными полномочиями, основное содержание которых заключается в праве получать определенные доходы, распределять бюджетные средства в отраслевом и территориальном разрезах, использовать их по целевому назначению.

Бюджетные права четко распределены между законодательной и исполнительной властью, республиканским и местными уровнями.

Различают бюджетное право *материального* и *процессуального* характера.

Бюджетные права материального характера:

1. Право на соответствующий бюджет.
2. Право на получение бюджетных доходов.
3. Право на использование средств, накапливаемых в данном бюджете.
4. Право на разграничение доходов и расходов бюджета территориальной единицы между бюджетом территории и входящими в консолидированный бюджет нижестоящими бюджетами.
5. Право на получение помощи из вышестоящего бюджета, т.к. он выступает гарантом стабильности нижестоящих бюджетов.

Бюджетные права процессуального характера:

1. По составлению проекта бюджета.
2. По рассмотрению проекта бюджета.
3. По утверждению бюджета.
4. По исполнению бюджета.

5. По подготовке, рассмотрению и утверждению отчета об исполнении.
6. По организации работ по составлению проекта бюджета и осуществлению контроля за исполнением бюджета.

С точки зрения права весь бюджетный процесс, начинающийся с указаний о сроках и подходах к формированию бюджета будущего года и кончая утверждением отчета об исполнении бюджета предыдущего года, представляет собой совокупность нормативных предписаний, выполнение которых обязательно для всех его участников.

Бюджетный процесс – регламентируемая законодательством деятельность государственных органов, иных участников бюджетного процесса по составлению, рассмотрению, утверждению и исполнению бюджетов, а также составлению, рассмотрению и утверждению отчетов об их исполнении (Бюджетный кодекс Республики Беларусь).

Участниками бюджетного процесса являются:

- Президент Республики Беларусь;
- Парламент Республики Беларусь;
- Правительство Республики Беларусь;
- местные Советы депутатов;
- местные исполнительные и распорядительные органы;
- органы Комитета государственного контроля Республики Беларусь;
- Национальный банк Республики Беларусь;
- иные государственные органы, на которые в соответствии с законодательством возложены права и обязанности по регулированию бюджетных отношений, организации и осуществлению бюджетного процесса;
- распорядители и получатели бюджетных средств;
- банки, иные организации и физические лица, участвующие в бюджетном процессе.

Составление, рассмотрение, утверждение и исполнение бюджетов, а также составление, рассмотрение и утверждение отчетов об их исполнении длительный и многоступенчатый процесс, который строго регулируется бюджетным законодательством Республики Беларусь.

Тема 1.4

ФИНАНСОВАЯ ПОЛИТИКА ГОСУДАРСТВА

1. Содержание финансовой политики, ее цели и задачи.
2. Составные части финансовой политики, их характеристика.
3. Финансовая политика Республики Беларусь на современном этапе развития.

1. Содержание финансовой политики, ее цели и задачи

Любые финансовые отношения объективны, но в то же время они складываются не стихийно, а организуются государством. Для того чтобы организация финансовых отношений носила научный характер, способствовала положительному воздействию на результаты хозяйствования, обществу необходимо выработать стратегию и тактику использования финансов для достижения поставленных целей и задач в экономическом и социальном развитии. Выработанная государством стратегия и тактика организации финансов на данном этапе развития общества представляет собой финансовую программу, или финансовую политику.

Финансовая политика – это намеченная государством на определенном этапе развития общества научная программа использования финансов в целях успешного выполнения планов экономического и социального развития.

Финансовая политика является составной частью экономической политики государства. В то же время финансовая политика – относительно самостоятельная сфера деятельности государства. Практически она осуществляется посредством разработанной на определенный период времени системы мероприятий по мобилизации части финансовых ресурсов общества в бюджет, их рациональному распределению и эффективному использованию для выполнения государством своих функций. Ее реализация обеспечивается совокупностью бюджетно-налоговых, монетарных и других финансовых инструментов и институтов, наделенных соответствующими законодательными полномочиями по формированию и использованию финансовых ресурсов и регулированию денежных потоков.

Содержание финансовой политики многогранно и определяется единством трех основных звеньев:

- выработка научно обоснованной *концепции развития финансов* посредством определения главных целей экономического развития;
- определение *основных направлений использования финансов* на перспективу и текущий период;
- осуществление *практических действий*, направленных на достижение поставленных целей.

Методологическим условием и предпосылкой выявления сущности финансовой политики являются *финансовые отношения*, а их основой – *отношения между государством и хозяйствующими субъектами* по поводу формирования финансовых ресурсов и их использования. Свое практи-

ческое воплощение финансовая политика в лице государства реализует через *финансовый механизм*, его рычаги и стимулы.

Финансовая политика как особая сфера государственной деятельности требует законодательного регулирования. Министерство финансов и Национальный банк Республики Беларусь на основе действующего законодательства разрабатывают главные направления денежно-кредитной политики, готовят инструкции по формированию доходов бюджета и его использованию, нормативные документы о порядке и правилах предоставления средств физическим и юридическим лицам.

Основными целями финансовой политики являются:

- наиболее полная мобилизация финансовых ресурсов;
- наращивание государственных финансов, необходимых для удовлетворения потребностей общества;
- увеличение бюджетной обеспеченности жителей;
- повышение уровня доходов на душу населения;
- обеспечение социальных нормативов уровня жизни.

Основными задачами, решаемыми финансовой системой в процессе реализации финансовой политики являются:

- соответствие объективным экономическим законам;
- финансовая поддержка мероприятий, направленных на ускорение рыночных реформ и макроэкономическую стабилизацию;
- отбор источников мобилизации финансовых ресурсов, определение их состава, структуры, возможных резервов увеличения;
- рациональное распределение и использование финансовых ресурсов;
- концентрация финансовых ресурсов на важнейших направлениях экономического и социального развития посредством рационального построения налоговой системы;
- обеспечение сбалансированности бюджетно-налоговой и денежно-кредитной политики;
- уменьшение дефицита государственного бюджета и расширение его покрытия на основе государственных ценных бумаг;
- либерализация внешнеэкономической деятельности;
- активизация процессов разгосударствления и приватизации государственной собственности с целью финансового оздоровления, стабилизации и создания базы для динамичного развития экономики;
- унификация отечественного финансового законодательства с законодательством Российской Федерации с целью создания равных условий хозяйствования для товаропроизводителей двух стран;

– выработка финансового механизма реализации финансовой политики государства в форме соответствующих нормативных актов.

В зависимости от длительности периода и характера решаемых задач финансовая политика подразделяется на финансовую стратегию и финансовую тактику.

Финансовая стратегия – долговременный курс финансовой политики, рассчитанный на перспективу и предусматривающий решение крупномасштабных задач, поставленных экономической и социальной стратегией. В процессе ее разработки прогнозируются основные тенденции развития финансов, формируются концепции их использования, намечаются принципы организации финансовых отношений.

Финансовая тактика направлена на решение задач конкретного этапа развития государства и связана с оперативным изменением форм и методов организации финансовых отношений, перегруппировкой финансовых ресурсов исходя из текущих потребностей страны.

Стратегия и тактика финансовой политики взаимосвязаны, но тактика подчиняется стратегии. Если государство не добивается результатов тактически, приходится вносить коррективы в стратегический курс.

В качестве финансовой стратегии могут выступать различные Национальные программы. К другим направлениям стратегии относятся финансовое оздоровление экономики, повышение конкурентоспособности продукции. Оздоровление в свою очередь может достигаться за счет сокращения дефицита бюджета, уменьшения инфляции, снижения налоговой нагрузки на экономику.

В условиях рыночной экономики финансовая политика базируется на долгосрочных научных прогнозах, подкрепляемых системой обоснованных *финансовых регуляторов*, в первую очередь – налогов.

Функция регулирования используется государством в процессе расходования средств госбюджета на различные цели: государственные капитальные вложения, развитие социально-культурной сферы, укрепление обороноспособности страны, обслуживание внешнего и внутреннего государственного долга и т.д.

Посредством финансовой политики государство оказывает прямое влияние на структурную перестройку экономики, реструктуризацию предприятий, приватизацию, определение приоритетных направлений.

Финансовое регулирование можно проводить, используя следующие *инструменты финансовой политики*:

– условия формирования прибыли;

- способы кредитования через учетную ставку;
- систему специальных налоговых льгот;
- цены;
- таможенные пошлины;
- уровень заработной платы и др.

Совокупность финансовых регуляторов наряду с денежно-кредитным механизмом составляет основу современной финансовой политики.

Теория и практика хозяйствования выработали ряд *требований* к финансовой политике. К ним относятся:

- 1) научный подход;
- 2) учет конкретных исторических условий, внутреннего положения в стране и международной обстановки, реальных экономических и финансовых возможностей государства;
- 3) тщательный анализ предшествующей практики финансовой политики, изучение новых тенденций и прогрессивных явлений, мирового опыта;
- 4) применение комплексного подхода к выработке и проведению финансовой политики с ориентацией на выполнение ключевой задачи конкретного этапа развития;
- 5) повышение эффективности использования финансовых ресурсов в результате действенной финансовой политики;
- 6) учет множества факторов в многовариантных расчетах по методу наложения финансовых мероприятий на конкретную экономическую ситуацию в стране; прогнозирование результатов при выработке концепции финансовой политики;
- 7) предвидение последствий финансовых мероприятий, позволяющее избежать непредсказуемых изменений в финансовой политике и создать благоприятные условия для деятельности предприятий;
- 8) широкое применение выводов политэкономической и финансовой наук при выработке эффективной финансовой политики;
- 9) анализ информации о финансовом потенциале, объективных возможностях государства, состоянии дел в экономике [2].

2. Составные части финансовой политики, их характеристика

Рассмотрим самостоятельные составные части финансовой политики – налоговую, бюджетно-финансовую и денежно-кредитную (монетарную) политику.

Налоговая политика представляет собой разработку, принятие и реализацию решений законодательного уровня относительно налоговой системы и ее элементов в целях достижения необходимых обществу экономических и социальных результатов. Как неотъемлемая часть финансовой политики, она реализует интересы государства. Ее главное назначение состоит в изъятии части валового общественного продукта на общегосударственные нужды, мобилизации этих средств и последующем перераспределении через бюджет.

Свое назначение и функции налоги осуществляют в едином бюджетном процессе, выполняя фискальную и стимулирующую функции. *Фискальная* функция реализуется посредством изъятия доходов населения и хозяйствующих субъектов для формирования бюджетного фонда. *Стимулирующая* функция выражается через экономические рычаги воздействия (усиление мотивов к труду, экономное расходование финансовых ресурсов, финансовую поддержку рыночных реформ) и влияет на воспроизводственный процесс, стимулируя или сдерживая его развитие.

В любом обществе государство использует налоговую или фискальную политику для выполнения своих функций и задач, достижения намеченных целей. В условиях развитых рыночных отношений налоговая политика государства направлена на перераспределение ВВП в целях изменения структуры производства, территориального экономического развития, повышения уровня доходов населения.

Налоговый механизм представляет собой совокупность организационно-правовых норм, методов и форм государственного управления налогообложением через систему различных инструментов. Государство придает своему налоговому механизму юридическую форму посредством налогового законодательства и регулирует его. Таким образом, налоги приобретают новое качество, выступая в роли одного из рычагов регулирования экономической активности, воздействия на процесс воспроизводства.

Бюджетно-финансовая политика как составная часть финансовой политики связана с распределением фонда денежных средств государства и дальнейшим использованием по отраслевому, целевому и территориальному назначению. Она ориентируется в основном на достижение сбалансированного бюджета, сбалансированного по государственным доходам и расходам на протяжении всего бюджетного периода.

Активная роль государства в осуществлении экономических и социальных преобразований обуславливает многообразие конкретных видов *бюджетных расходов*. Это связано с выполнением своих функций госу-

дарством, уровнем социально-экономического развития страны, формами предоставления бюджетных средств и т.д.

Государственный бюджет пополняется в основном за счет налоговых поступлений, поэтому бюджетно-финансовая политика государства тесно сплетается с налоговой, образуя бюджетно-налоговую политику.

Бюджетно-налоговая (фискальная) политика заключается в воздействии государства в лице Министерства финансов Республики Беларусь при помощи Главного государственного казначейства на величину и структуру государственных расходов и систему налогообложения для достижения общеэкономических целей – увеличения реального ВВП и уровня занятости. При этом необходимыми условиями являются отсутствие инфляции и устойчивый рост экономики.

Реализация бюджетно-налоговой политики в Республике Беларусь проходит посредством *дискреционной* (активной) политики (сознательное манипулирование бюджетно-налоговой сферой) и *автоматической* (пассивной), не требующей специальных решений правительства.

Общее правило бюджетно-налоговой политики:

- государство стимулирует совокупный спрос, увеличивая государственные расходы и (или) снижая налоги в периоды спада;
- государство сдерживает спрос в периоды подъема, тем самым сглаживая колебания экономического цикла.

Под *денежно-кредитной (монетарной) политикой* понимают совокупность мероприятий в денежно-кредитной сфере, направленных на изменение денежного предложения для достижения ряда общеэкономических задач. Проводит ее Национальный банк Республики Беларусь. Он обязан осуществлять надзор и контроль за деятельностью денежной и банковской систем. Именно Национальный банк формирует основные правила политики.

Главная цель денежно-кредитной политики – создание условий для достижения и поддержания высокого уровня производства, стабилизации цен, укрепления национальной денежной единицы (при полной занятости и отсутствии инфляции). Обычно ключевые ее параметры определяются в государственных программах развития на различные периоды (3, 5 и более лет).

Текущая денежно-кредитная политика ориентирована на более конкретные и доступные цели, а именно: повышение роли банковского кредита в стимулировании хозяйствующих субъектов к эффективному использованию заемных средств; более гибкий подход к предоставлению кредита, формированию банковских резервов; развитие финансового рынка; сокращение необоснованного перелива денег из сферы безналичного оборота в

наличный; конвертируемость белорусского рубля; реорганизация сберегательного и страхового дела.

Инструменты, используемые для достижения целей денежно-кредитной политики, различаются по принципу воздействия на денежную массу и бывают прямыми (общими) и косвенными. К *прямым* относятся лимиты кредитования и прямое регулирование процентной ставки; к *косвенным* – операции на открытом рынке, изменение нормы обязательных резервов и учетной ставки (ставки рефинансирования).

На практике такие части финансовой политики, как денежно-кредитная и бюджетно-налоговая, действуют не автономно, а в тесной взаимосвязи. Политика, в которой используются формы фискального и монетарного регулирования, называется *стабилизационной*. Каждая из ее составляющих может сдерживать либо стимулировать экономику, соответственно этому различают четыре варианта стабилизационной политики:

- 1) «дорогие» деньги и сдерживающая фискальная политика;
- 2) «дорогие» деньги и стимулирующая фискальная политика;
- 3) «дешевые» деньги и сдерживающая фискальная политика;
- 4) «дешевые» деньги и стимулирующая фискальная политика.

Первый вариант характеризует жесткую фискальную и жесткую монетарную политику, в результате которой сокращается совокупный спрос. Она оказывает противодействие инфляции, но может обернуться экономическим спадом.

Второй вариант – изменяется только бюджетно-налоговая политика, чтобы оживить производство. Однако и здесь возможно проявление отрицательного эффекта – вытеснение частных инвестиций.

Третий вариант смягчает обстановку, сложившуюся после вытеснения инвестиций, и меняет структуру спроса, создавая условия для быстрого роста экономики.

При использовании *четвертого* варианта увеличиваются и другие составляющие совокупного спроса.

К преимуществам денежно-кредитной политики относятся ее гибкость и политическая приемлемость. Сегодня денежно-кредитная политика воспринимается как основной инструмент стабилизации экономики.

3. Финансовая политика Республики Беларусь на современном этапе развития

Одним из условий полноценного развития страны (как на макро-, так и на микроуровне) является верный выбор финансовой политики. Основу финансовой политики и финансового механизма составляет

стратегическая концепция, правильность которой проверяется практикой. Непопулярную финансовую политику, дающую отрицательные результаты при ее реализации, заменяют новой. Особенности белорусской модели экономики требуют постоянной корректировки финансовой политики.

Финансовая политика Республики Беларусь регламентируется следующими документами:

- Программой социально-экономического развития РБ на 2011 – 2015 гг.;
- Прогнозом социально-экономического развития РБ на соответствующий год;
- Законом РБ о бюджете на соответствующий год;
- Концепцией развития банковской системы РБ на 2011 – 2015 гг.;
- Национальной программой привлечения инвестиций в экономику РБ;
- Инвестиционным кодексом РБ и др.

Основные положения документов, определяющих финансовую политику, следующие:

- обеспечение устойчивого экономического роста на качественном уровне, позволяющее повысить реальные доходы населения;
- создание налоговой системы, отвечающей требованиям экономического роста и финансовой стабилизации;
- снижение налоговой нагрузки;
- повышение эффективности государственных расходов и сокращение уровня расходов бюджета по отношению к ВВП;
- поэтапная консолидация государственных ресурсов в бюджете;
- концентрация бюджетных средств с целью реализации важнейших государственных программ и мероприятий;
- оптимизация и совершенствование управления государственным долгом.

Фискальное регулирование в республике проводится практически ежегодно. Это связано с неустойчивой экономической конъюнктурой, нуждающейся в постоянной корректировке.

Признаком стабильности бюджетно-налоговой системы в мировой практике служат следующие пороговые значения:

- дефицит бюджета – не более 3% ВВП;
- уровень государственного долга для переходных экономик – не более 55% ВВП;

– уровень платежей по обслуживанию внешнего долга в объеме доходов бюджета – не более 30%.

В Республике Беларусь показатели финансовой безопасности находятся в допустимых границах. Динамика основных показателей социально-экономического развития Республики Беларусь в 2011 г. представлена в табл. 1.2.

Таблица 1.2

Динамика показателей социально-экономического развития Республики Беларусь в январе – декабре 2011 г.

| Наименование параметров | Прогноз на 2011 г. | Факт | | |
|--|--------------------|-------------------|-----------------|------------------|
| | | январь – сентябрь | январь – ноябрь | январь – декабрь |
| Валовой внутренний продукт | 109 – 110 | 107,9 | 105,8 | 105,3 ↓ |
| Продукция промышленности | 109 – 109,5 | 110,6 | 109,5 | 109,1 ↓ |
| Рентабельность продаж в промышленности (в %) | 8 – 9 | 12,2 | 12,8 ↑ | – |
| Удельный вес отгруженной инновационной продукции в общем объеме отгруженной продукции, % | 12 – 13 | 16,8 | 17,2 | 17,4 ↑ |
| Продукция с/х | 107 – 108 | 104,0 | 106,5 | 106,6 ↑ |
| Рентабельность продаж в с/х, % | 6 – 8 | 8,7 | 9,9 ↑ | - |
| Инвестиции в основной капитал | 116 – 117 | 114,9 | 115,6 | 113,3 ↓ |
| Прямые иностранные инвестиции на чистой основе | 6,4 – 6,5 | 1,3 | 1,3 | – |
| Экспорт товаров и услуг по методологии платежного баланса | 116 – 116,4 | 159,9 | 157,9 ↓ | – |
| Сальдо внешней торговли товарами и услугами (в % к ВВП) | (-8,9) – (-9) | -4,3 | -3,4 ↓ | – |
| Реальные располагаемые денежные доходы населения | 108-109,5 | 104,8 | 100,1 ↓ | – |
| Снижение энергоемкости ВВП | (-6) – (-7) | -6,4 | -3,7 ↓ | – |

Ключевые направления деятельности правительства Республики Беларусь в области бюджетно-финансовой и налоговой политики:

1. Цель:

- стимулирование качественного экономического роста;
- создание конкурентоспособной налоговой системы при безусловном сохранении социальных расходных обязательств бюджета;
- поддержание дефицита бюджета и государственного долга страны на экономически безопасном уровне.

2. Задачи:

- снижение налоговой нагрузки до 26% к ВВП в 2015 году, повышение эффективности бюджетных расходов;
- повышение в ближайшее время рейтинга отечественной налоговой системы в исследовании Всемирного банка «Ведение бизнеса» до не менее чем 70 места;
- оптимизация структуры бюджетных расходов;
- уменьшение дефицита консолидированного бюджета с 2,6% в 2010 году до 1,5% к ВВП в 2015 году;
- создание эффективной системы управления госдолгом.

Ключевые направления деятельности правительства Республики Беларусь в области развития финансового сектора:

1. Цель:

- формирование конкурентоспособного и информационно прозрачного финансового рынка, направленного на удовлетворение потребности экономики в инвестиционных ресурсах.

2. Задачи:

- развитие всех сегментов финансового рынка (страхование, рынок ценных бумаг, лизинговые и небанковские кредитно-финансовые организации, инвестиционные и иные фонды);
- рост объема банковских и страховых услуг в 3,5 раза, соотношения активов сектора страхования до 2 – 2,5% к ВВП в 2015 году;
- увеличение доли инвестиций, аккумулируемых через рынок ценных бумаг, в общем объеме инвестиций в основной капитал до 10%.

В рамках финансовой политики особое внимание следует уделять активизации инвестиционных процессов. Этого можно достичь только при условии существенного улучшения инвестиционного климата во всех его составляющих, что является задачей действенной инвестиционной политики.

Инвестиционный климат – это обобщенная характеристика совокупности социальных, экономических, правовых, политических и организационных предпосылок, определяющих целесообразность инвестирования в ту или иную хозяйственную систему. Как правило, оценку инвестиционного климата осуществляют применительно к макроэкономической сфере.

Благоприятный инвестиционный климат в Республике Беларусь определяется реализацией трех основных принципов:

- высокий уровень либерализации и открытости экономики;
- приоритетность права;
- стабильность политического курса.

Беларусь сравнительно недавно стала независимым государством и еще не успела накопить опыт ведения народного хозяйства в качестве самостоятельной единицы. Для нее важно использовать опыт, накопленный развитыми странами, у которых финансовая система носит устойчивый и стабильный характер.

В условиях глобализации финансов в современном мире, относительно свободного движения капитала и других ограниченных ресурсов финансовая политика любого государства не может строиться изолированно и учитывать только внутреннее состояние экономики. Она должна ориентироваться и на соответствующие требования и стандарты международного финансового права и международных финансовых институтов.

Применение современных экономических законов с учетом национальных особенностей белорусской экономики поможет сформировать эффективную финансовую политику, что станет одним из факторов прогрессивного развития Беларуси в целом.

Тема 1.5

УПРАВЛЕНИЕ ФИНАНСАМИ

1. Общее понятие об управлении финансами.
2. Сущность и назначение финансового планирования и прогнозирования.
3. Содержание и значение финансового контроля.

1. Общее понятие об управлении финансами

Управление представляет собой совокупность приемов и методов целенаправленного воздействия управляющего субъекта на управляемый объект с целью достижения определенного (как правило, положительного) результата [2].

Управление финансами – это осознанное воздействие органов управления на финансы страны (в т.ч. – финансы отдельных регионов, хозяйствующих субъектов) и на все финансовые процессы, происходящие в ней и связанные с получением доходов и прибыли, необходимых для выполнения функций государства [2].

Следовательно, для управления финансами необходим специальный аппарат, действующий с помощью особых приемов и методов, в том числе разнообразных стимулов и финансовых рычагов.

В управлении финансами можно выделить объекты и субъекты. В качестве *объектов* управления выступают виды финансовых отношений, связанные с формированием, распределением и использованием централизованных и децентрализованных фондов денежных средств. *Субъектами* управления являются те организационные структуры, которые осуществляют управление.

Как было отмечено, выделяют две сферы финансов: 1) финансы хозяйствующих субъектов (децентрализованные финансы) и 2) общегосударственные финансы. Каждая из них имеет многочисленные субъекты управления. Совокупность всех организационных структур, осуществляющих управление финансами, образует *финансовый аппарат*, который является составной частью общегосударственного аппарата управления народным хозяйством.

Субъекты управления, используя финансы в качестве инструмента управления, воздействуют на весь процесс общественного производства. Такое воздействие может быть *количественным* и *качественным*. Увеличение или уменьшение размера бюджетных ассигнований на развитие той или иной отрасли приводит к ее ускорению или замедлению.

Выступая в качестве инструмента управления экономикой, финансы одновременно являются объектом управления. Управляются различные виды денежных отношений, централизованные и децентрализованные фонды денежных средств.

Процесс управления финансами (независимо от его конкретного содержания) предполагает получение, передачу, переработку и использование информации.

Различают информацию двух видов:

- внешнюю информацию, включающую данные о состоянии финансового рынка, конъюнктурный обзор, нормативно-законодательные акты, инструктивно-методические указания, валютные курсы и др.;
- информацию о состоянии объекта управления, включающую данные об эффективности применяемых форм и методов управления финансами, выполнении плановых заданий и графиков, результатах финансового анализа и др.

В управлении финансами можно выделить такие взаимосвязанные элементы, как *планирование, стратегическое, оперативное управление и контроль* [2].

Планирование занимает центральное место в управлении финансами. Это объясняется тем, что при планировании всесторонне оценивается состояние финансов того или другого субъекта хозяйствования, выявляются возможности увеличения финансовых ресурсов, направления их более эффективного использования. Более полно элемент управления финансами – планирование будет рассмотрен во втором вопросе данной темы.

Стратегическое, или общее управление, государственными финансами выражается в определении финансовых ресурсов через прогнозирование на перспективу, установлении размера финансовых ресурсов для осуществления финансовых программ и др. Управление финансовой системой возложено на высшие законодательные и исполнительные органы – Президента, Национальное собрание, Совет Республики, Правительство, Министерство финансов Республики Беларусь, Министерство по налогам и сборам Республики Беларусь и др.

Оперативное управление представляет собой комплекс мероприятий, разрабатываемых на основе оперативного анализа складывающейся текущей финансовой ситуации; их цель – получение максимального эффекта от перераспределения финансовых ресурсов при минимуме затрат. Основное содержание оперативного управления заключается в маневрировании финансовыми ресурсами ради своевременного выполнения необходимых мероприятий, а также устранения возможных затруднений на отдельных участках финансово-хозяйственной деятельности предприятий. Источниками такого маневрирования могут быть резервные фонды, сверхплановые финансовые ресурсы, кредиты банков и др.

Непосредственное оперативное управление на общегосударственном уровне осуществляют: Министерство финансов Республики Беларусь, Министерство по налогам и сборам Республики Беларусь, Государственный таможенный комитет Республики Беларусь.

Министерство финансов Республики Беларусь проводит единую финансовую, бюджетную, налоговую, валютную политику, утвержденную Парламентом, Президентом и Правительством Республики Беларусь.

В составе Министерства финансов Республики Беларусь функционируют крупные подразделения – Главные управления и управления. На низовом уровне Министерство осуществляет свои функции через региональные, областные финансовые управления, а в районах и городах – через районные и городские финансовые отделы. Характерная особенность управления в системе Минфина – двойное подчинение его республиканских и местных органов. Так, например, областные финансовые управ-

ления подчиняются одновременно областным органам власти и Министерству финансов.

При выработке управленческих решений финансового характера (как при стратегическом, так и при оперативном управлении) учитываются требования экономических и юридических законов, результаты экономического анализа хозяйственной и финансовой деятельности за истекший год, а также перспективы развития экономики в планируемых периодах; изучается возможность использовать экономико-математические методы и автоматизированную систему управления финансами.

Министерство по налогам и сборам Республики Беларусь. Центральный аппарат Министерства по налогам и сборам включает в себя ряд управлений. Структура аппарата Министерства и его налоговых инспекций утверждается министром.

Управление финансами в отраслевых министерствах, государственных комитетах осуществляют *финансовые управления (отделы)* этих ведомств.

В низовых звеньях хозяйственного управления, т.е. на предприятиях и других структурах, управление финансами, как правило, осуществляют *финансовые отделы*, а при их отсутствии – другие экономические службы (в частности, бухгалтерии).

Органы управления финансами в своей работе используют два метода – административный и экономический. При *административном* методе вышестоящие органы (министерства, ведомства) прибегают к администрированию – волевым, приказным мерам решения тех или иных вопросов.

Экономический метод означает самостоятельное решение предприятиями своих экономических и финансовых проблем.

Для управления на предприятии в современных условиях особую значимость преобладает *финансовый менеджмент*, который представляет собой процесс выработки цели управления финансами и осуществление воздействия на них с помощью методов и рычагов финансового механизма. При этом в качестве методов рассматриваются способы образования и использования денежных фондов (через планирование, систему расчетов, страхование и др.), рычагов – приемы действия финансового метода (определение и размер цены, прибыли, процентной ставки и др.).

Цель финансового менеджмента – повышение благосостояния собственников предприятия или прирост капитала, вложенного ими. Однако

повышение благосостояния владельцев не означает только увеличение прибыли компании: реализуя стратегические цели, компания может нести убытки, однако впоследствии рост прибыли повысит стоимость акций. И наоборот.

В широком смысле задачей финансового менеджмента является определение приоритетов и нахождение компромисса для достижения оптимального сочетания интересов различных заинтересованных сторон с конечной целью обеспечения роста благосостояния вкладчиков.

В узком смысле ФМ направлен на решение двух задач:

- эффективное распределение ресурсов в рамках предприятия;
- мобилизацию средств на наиболее выгодных условиях.

Как процесс управления ФМ представляет собой целенаправленную деятельность субъекта управления, направленную на достижение определенного состояния управляемого объекта.

Объектом управления являются финансовые потоки предприятия, состояние которых определяется величиной остатков (сальдо) на счетах бухгалтерского учета на определенный момент времени.

Говоря о ФМ как процессе управления можно выделить четыре совокупности основных функций (действий), называемых процедурами:

1. Бухгалтерская процедура – совокупность основных функций обработки информации, обеспечивающих отражение информации о кругообороте капитала и финансовых ресурсов в процессе воспроизводства. Играет роль измерительного инструмента, обеспечивающего необходимой информацией процесс управления.

2. Аналитическая процедура – совокупность основных функций, обеспечивающих преобразование данных бухгалтерского учета и отчетности, других данных о предприятии в набор показателей финансового состояния. Содержание аналитической процедуры – методы и приемы финансового анализа.

3. Решающая процедура – совокупность основных функций, обеспечивающих выработку финансовых решений, включая функции в сфере внешних финансов, так и функции во внутрихозяйственной деятельности.

4. Исполняющая процедура – совокупность основных функций, обеспечивающих реализацию принятых финансовых решений, включая планирование исполнения решений и непосредственную его реализацию. Содержание исполнения процедуры является планирование и реализация деловой операции.

Основные функции финансового менеджера можно разделить на два блока: функции казначея и функции контролера.

Функции контролера сводятся к работе с данными бухгалтерского учета и анализа хозяйственной деятельности предприятия, внутреннему планированию и контролю, а также к сбору и обработке внутренней информации о деятельности фирмы в форме, удобной для оценки ее финансового положения.

Блок по внутрифирменному учету и финансовому контролю:

- производственный учет;
- финансовый учет и отчетность;
- внутренний аудит;
- смета затрат;
- заработная плата;
- налоги.

Функции казначея ориентированы на развитие отношений фирмы с окружающим миром: заимодателями, поставщиками и клиентами, акционерами, финансовыми рынками в целом.

Блок по управлению внешними финансами:

- управление денежным оборотом;
- расчеты с клиентами;
- оценка инвестиционных проектов и формирование портфеля инвестиций;
- оценка затрат на капитал;
- привлечение краткосрочных источников финансирования;
- привлечение долгосрочных источников финансирования.

Между функциями казначея и контролера существует тесная взаимосвязь.

Контроль как элемент управления осуществляется как на стадии планирования, так и на стадии оперативного управления. Он призван обеспечить полное и своевременное поступление денежных средств в централизованные и децентрализованные фонды финансовых ресурсов, доведение их до получателя, экономное и целевое использование. Данный элемент управления будет рассмотрен в третьем вопросе данной темы.

2. Сущность и назначение финансового планирования и прогнозирования

Планирование и прогнозирование – важнейшие элементы управления экономическими и социальными процессами.

Финансовое прогнозирование рассматривается в литературе с различных позиций: как функция управления финансами (любое управленческое решение по природе своей является прогнозом), как метод вероятного планирования (предсказание будущего опирается на накопленный опыт и текущие предположения относительно будущего) или как оценка наиболее вероятной финансовой ситуации, результатов деятельности и ожидаемого движения наличности (для какого-либо одного или нескольких будущих отчетных периодов) [2].

Финансовый прогноз – это научная предпосылка управления финансами. Он базируется на одном или нескольких гипотетических предположениях и отвечает на вопрос «Что может случиться, если ... ?». В Беларуси этим занимается в основном Научно-исследовательский экономический институт Министерства экономики Республики Беларусь.

Прогнозирование обеспечивает научное предвидение тенденций развития процессов в экономике и финансах и условий общего экономического равновесия в течение определенного времени. С помощью экономических и финансовых прогнозов намечаются направления и готовятся конкретные решения в области экономической политики государства, оцениваются их возможные результаты. В странах с развитой рыночной экономикой финансовый прогноз используется как метод реализации финансовой политики.

Финансовое прогнозирование должно включать анализ и оценку явлений и тенденций, поиск альтернативных вариантов управления движением финансовых ресурсов на макро- и микроуровнях. Экономические и финансовые прогнозы разрабатываются на основе отчетных данных за прошедшие периоды с соблюдением правил ведения национальных счетов.

Финансовое прогнозирование предшествует финансовому планированию и является исходной базой для обеспечения высокого качественного уровня последнего.

Финансовое планирование – планомерное управление процессами движения денежных средств, формирования, распределения и перераспределения финансовых ресурсов на макро- и микроуровнях. *Финансовое планирование* – это разновидность управленческой деятельности, направленной на определение требуемого объема финансовых ресурсов, их оптимальное распределение и эффективное использование. Финансовое планирование следует рассматривать как первоначальную стадию, один из основных методов управления финансами на всех уровнях хозяйствования и управления.

В ходе финансового планирования конкретизируются и корректируются прогнозы, ставшие основой финансовой политики, определяются способы достижения выбранной цели, устанавливается последовательность реализации задач, рассчитываются показатели финансовых планов.

В экономически развитых странах успешно используются два механизма координации производства и потребления – рынок и план. Финансовое планирование выступает как механизм координации преимущественно на административной основе, а рынок – преимущественно на экономической основе. Вместе они обеспечивают экономическое равновесие в течение того или иного периода времени.

В рыночной экономике особое значение приобретает внутрифирменное планирование, которое является одной из главных функций менеджмента. *Планирование* – это процесс установления целей, определения задач и разработки модели принятия решения при выборе средств достижения этих целей и решения этих задач.

Основным назначением внутрифирменного финансового планирования являются расчет потребности в денежных средствах, определение объема и структуры затрат, а также эффективности выполняемых операций и ожидаемых итогов работы предприятия. Внутрифирменное финансовое планирование включает разработку различных финансовых планов и осуществление расчетов в целях управления финансами предприятия. Материалы финансового планирования субъектов хозяйствования используются в качестве информационной базы при составлении планов на отраслевом и общегосударственном уровнях.

Объектами финансового планирования являются финансовые ресурсы, капитал и непосредственно финансовая деятельность государства или хозяйствующего субъекта.

Сфера действия финансового планирования охватывает в основном распределительные и перераспределительные процессы, осуществляемые с помощью финансов при создании, распределении и использовании фондов денежных средств, доходов и капитала.

Основные *цели* финансового планирования состоят в обосновании мероприятий финансовой политики и финансовых возможностей ее реализации.

Посредством финансового планирования происходит конкретизация экономических и финансовых прогнозов, определяются пути, показатели, взаимоувязанные задачи, последовательность их реализации, а также методы, содействующие достижению поставленных задач.

Процесс разработки финансовых планов является действенным способом, позволяющим определить финансовые возможности, стоимостные пропорции.

В экономической литературе рассматриваются различные *принципы* финансового планирования. Основными среди них являются следующие:

– *принцип гибкости*, означающий необходимость создавать резервы безопасности, составлять многовариантные расчеты, моделировать хозяйственные ситуации;

– *принцип координации*, ключевыми чертами которого являются взаимосвязь и синхронность производственных и финансовых планов, планов движения материальных и денежных ресурсов, планов на разных уровнях государственного управления, планов отдельных подразделений предприятия;

– *принцип непрерывности*, обеспечивающий систематичность финансового планирования в рамках установленного горизонта планирования [2].

Помимо рассмотренных общих принципов во внутрифирменном финансовом планировании имеются специфические, отражающие существенные черты финансов предприятий как экономической категории:

– *принцип соотношения сроков*, который означает, что получение средств и их использование должны происходить точно в установленные сроки;

– *принцип платежеспособности*, суть которого в том, что планирование движения денежных средств должно обеспечивать платежеспособность предприятия;

– *принцип рентабельности капиталовложений*, согласно которому состав и структура источников финансирования должны быть таковы, чтобы цена заемного капитала оказалась ниже, чем рентабельность проектируемых инвестиций;

– *принцип сбалансированности рисков*, предусматривающий финансирование особенно рискованных долгосрочных инвестиций за счет собственных средств (чистой прибыли, амортизационных отчислений и др.);

– *принцип приспособления к потребностям рынка*, означающий, что необходимо учитывать конъюнктуру рынка и свою зависимость от предоставления коммерческих (товарных) кредитов покупателям продукции;

– *принцип предельной рентабельности*, выражающий основную цель предпринимательской деятельности – обеспечение максимальной (предельной) рентабельности. Это необходимо учитывать при выборе вариантов инвестирования средств;

– *принцип точности*, предполагающий, что планы предприятия должны быть конкретизированы и детализированы в той степени, в какой это позволяют внешние и внутренние условия деятельности предприятия [2].

Финансовые прогнозы, планы, показатели всегда рассчитываются в стоимостной форме. Они базируются на производственных показателях.

В финансовом планировании и прогнозировании используются различные *методы*. Показатели финансовых планов могут рассчитываться с помощью *расчетно-аналитического, коэффициентного, нормативного методов, оптимизации плановых решений, балансового и программно-целевого методов*, а также благодаря *экономико-математическому моделированию*.

Расчетно-аналитический метод основан на анализе движения финансовых ресурсов за истекший период. Анализ производится в увязке с производственными заданиями, что позволяет выявить тенденции развития и причины отклонений фактических показателей от плановых.

Метод коэффициентов имеет в своей основе корректировку плановых заданий истекшего периода исходя из фактически достигнутых результатов и прогнозов на предстоящий период. Этим методом можно рассчитывать доходы, расходы, прибыль, оборотные средства и другие показатели нового периода.

Нормативный метод планирования. В этом случае потребность в финансовых ресурсах и источниках их образования определяется на основе заранее введенных норм и нормативов. Одни нормативы устанавливаются государством, местными органами управления, другие – субъектами хозяйствования. Примерами являются ставки налогов и сборов, нормативы отчислений в государственные целевые бюджетные фонды, нормы амортизационных отчислений, учетная ставка банковского процента, нормы включения в себестоимость отдельных затрат и др.

Метод оптимизации плановых решений предполагает составление нескольких вариантов плановых расчетов, из которых выбирают оптимальный на основе различных критериев, таких, например, как минимум приведенных затрат, минимум текущих расходов, минимум вложений капитала при наибольшей эффективности его использования, минимум времени на оборот капитала и др.

Балансовый метод – основной способ согласования отдельных разделов финансовых планов. Его используют для увязки расходов с источниками их покрытия, согласования стоимостных и натуральных пропорций и показателей.

Методы программно-целевого и экономико-математических моделей движения финансовых ресурсов. Моделирование финансового обеспечения проекта, объема и структуры расходов по нему в разных ситуациях и соответственно ожидаемого эффекта позволяет выбрать тот вариант прогноза или плана, который наиболее полно отвечает поставленной цели.

Результатом финансового планирования являются различные финансовые планы – от сметы отдельного учреждения до сводного финансового баланса страны.

Планы, в т.ч. и финансовые, различаются по ряду параметров.

По степени принуждения к исполнению: обязательные, директивные планы и индикативные, т.е. «советующие», близкие к прогнозам.

По продолжительности: краткосрочные, среднесрочные и долгосрочные (перспективные) планы.

По способу разработки и исполнения: твердые планы (действительны на данный период и пересматриваются лишь в случае, если в процессе их выполнения становится очевидно, что достижение поставленных целей невозможно) и скользящие (ежегодно уточняются с продлением на год периода, охватываемого прогнозом)

По географической зоне применения: на общенациональном уровне и ниже существуют планы государственные, национальные, региональные, отраслевые и планы предприятий. На уровне выше общенационального действуют наднациональные планы государств, входящих в различные союзы

При разработке финансовых планов на государственном, региональном, отраслевом уровнях учитываются требования финансовой политики, проводимой государством на данном этапе экономического развития. В зависимости от уровня управления финансовые планы разрабатываются различных формах.

По своей значимости и объемам перераспределяемых ресурсов государственный бюджет является важнейшим *централизованным финансовым планом.*

Республиканский и местные бюджеты разрабатываются в форме баланса, в котором все доходы и расходы на текущий период планируются в соответствии с программой экономического и социального развития страны и ее регионов. Бюджетное планирование является одним из основных инструментов государственного регулирования экономики.

Государственный бюджет, включая центральный и местные бюджеты, является координирующим финансовым планом соответствующих

территорий, т.к. финансовые планы всех коммерческих и некоммерческих организаций, учреждений связаны с бюджетной системой через показатели платежей в бюджет и ассигнований из бюджета.

Финансовые планы *целевых бюджетных и внебюджетных* имеют форму *сметы доходов и расходов*. Государство в законодательном порядке устанавливает источники и порядок формирования доходов и направления использования средств таких фондов.

Корпоративное (внутрифирменное) финансовое планирование опирается на финансовую политику предприятия, разработанную им финансовую стратегию, учитывает требования финансовой, в т.ч. налоговой и денежно-кредитной политики государства.

Финансовый план *хозяйствующего субъекта* – это плановый документ, отражающий объем поступления и расходования денежных средств на текущий (до одного года) и долгосрочный (свыше одного года) период. Он может составляться в форме баланса доходов и расходов или бюджета, а в некоммерческих организациях – в форме сметы.

Бюджет – финансовый план, отражающий расходы и поступления средств по текущей (операционной), инвестиционной и финансовой деятельности предприятия.

Для обоснования отдельных статей финансового плана и повышения точности расчетов на предприятии составляются сметы. *Смета* – форма планового расчета, определяющая потребность предприятия в денежных ресурсах на предстоящий период и последовательность действий по исчислению показателей.

Для определения финансового потенциала на текущий и долгосрочный периоды предприятие вправе также разрабатывать и другие виды планов [2].

Разрабатываемые на предприятиях планы многосторонны, поэтому возникает потребность в документе, который бы отражал составляющие основных видов планов и обладал достаточно широким спектром возможного применения. В качестве такого документа выступает *бизнес-план* – программа деятельности предприятия, обоснование его стратегий и тактических мер их осуществления.

Бизнес-планы, используемые для обоснования:

- текущего и перспективного планирования развития предприятия, выбора новых видов деятельности;
- возможности получения инвестиционных и кредитных ресурсов, а также возврата заемных средств;

- предложений по созданию совместных и иностранных предприятий;
- целесообразности оказания мер государственной поддержки;
- приватизации и разгосударствления объектов государственной собственности.

В рыночных условиях хозяйствования особое место отводится стратегическому планированию.

Стратегический финансовый план устанавливает важнейшие показатели, пропорции и темпы расширенного воспроизводства. Он является главной формой реализации целевых установок, стратегии инвестиций и предполагаемых денежных накоплений.

3. Содержание и значение финансового контроля

В каждом государстве действуют различные виды контроля: административный, финансовый, экологический, санитарно-эпидемиологический, пожарный и т.д.

Финансовый контроль представляет собой специфическую деятельность соответствующих органов управления финансами, направленную на проверку финансовой и связанных с ней сторон работы предприятий, организаций и учреждений, с применением соответствующих форм и методов. Объективной основой финансового контроля выступает *контрольная функция* финансов.

Финансовый контроль осуществляется законодательными и исполнительными органами власти всех уровней, а также специально созданными учреждениями.

Финансовый контроль включает: а) контроль за соблюдением финансово-хозяйственного законодательства в процессе формирования и использования фондов денежных средств; б) оценку экономической эффективности финансово-хозяйственных операций и целесообразности произведенных расходов.

Финансовый контроль осуществляется в *денежной форме*. Он имеет место во всех сферах общественного воспроизводства.

Объектом финансового контроля являются, прежде всего, распределительные процессы, связанные с формированием, распределением и использованием централизованных и децентрализованных фондов денежных средств.

Предметом контроля выступают различные стоимостные показатели: прибыль, доход, рентабельность, себестоимость, издержки обра-

щения, налоговые и неналоговые платежи, отчисления на формирование отдельных фондов и т.д.

Посредством финансового контроля проверяются:

- соблюдение экономических законов и пропорций распределения и перераспределения стоимости валового общественного продукта и национального фонда;
- составление и исполнение бюджета (бюджетный контроль);
- финансовое состояние и эффективность использования материальных, трудовых и финансовых ресурсов субъектов хозяйствования, бюджетных учреждений;
- правильность исчисления и своевременность внесения в бюджет налоговых и неналоговых платежей (налоговый контроль) и др. [2].

Задачи финансового контроля:

- содействовать сбалансированности потребностей в финансовых ресурсах и размеров денежных доходов и фондов народного хозяйства;
- обеспечивать своевременное и полное внесение налоговых и неналоговых платежей в государственный бюджет и другие фонды;
- выявлять внутрихозяйственные резервы роста финансовых ресурсов;
- способствовать рациональному расходованию материальных ценностей и денежных ресурсов, а также правильному ведению бухгалтерского учета;
- обеспечивать соблюдение действующего законодательства и нормативных актов по всем финансовым вопросам;
- помогать выявлению и устранению диспропорций в распределении финансовых ресурсов по отраслям и территориям.

Финансовый контроль можно классифицировать по разным признакам.

В зависимости от субъектов, осуществляющих финансовый контроль, различают следующие виды: государственный; ведомственный; внутрихозяйственный; общественный; независимый (аудиторский).

Государственный контроль осуществляется органами государственной власти и управления (Президентом, Парламентом и правительством, Министерством финансов и Министерством по налогам и сборам Республики Беларусь и др.) в отношении любого объекта контроля независимо от его ведомственной подчиненности. Главная цель – обеспечить мобилизацию и рациональное и эффективное использование финансовых ресурсов страны в производственной и непроизводственной сферах. В основу орга-

низации государственного контроля положены следующие *принципы*: независимости, гласности, законности, объективности, ответственности.

Ведомственный контроль проводится контрольно-ревизионными управлениями (отделами) отраслевых министерств и ведомств, объединений, исполкомов местных органов власти и др. Его объектом является финансово-хозяйственная деятельность подведомственных предприятий, учреждений.

Внутрихозяйственный контроль осуществляется экономическими и финансовыми службами предприятий, организаций и учреждений. Его объектом выступает финансово-хозяйственная деятельность самого предприятия (объединения), а также его структурных подразделений (цехов, отделов и др.).

Общественный контроль осуществляют отдельные физические лица (специалисты) или группы лиц (ревизионные комиссии) в партийных, профсоюзных, садоводческих и других общественных организациях. Его объектом является финансовая деятельность данных организаций.

Независимый (аудиторский) контроль проводится специальными вневедомственными органами: аудиторскими фирмами, индивидуальными предпринимателями. Его объектом является финансово-хозяйственная деятельность проверяемых предприятий, учреждений, организаций.

По *сфере финансовой деятельности* различают: бюджетный, налоговый, таможенный, валютный, кредитный, страховой, инвестиционный контроль, контроль за денежной массой.

По *формам и в зависимости от времени проведения* финансовый контроль делится на предварительный, текущий и последующий.

По *методам проведения* виды финансового контроля подразделяются на: наблюдение, проверка, обследование, надзор, экономический анализ, ревизия.

Наблюдение предполагает общее ознакомление с состоянием финансовой деятельности объекта контроля.

Проверка производится по отдельным вопросам финансово-хозяйственной деятельности на основе отчетных, балансовых и расходных документов.

Обследование охватывает более широкий круг финансово-экономических показателей.

Надзор производится за экономическими субъектами, получившими лицензию на тот или иной вид финансовой деятельности. Например, Национальный банк Республики Беларусь осуществляют надзор за деятельностью коммерческих банков.

Экономический анализ как метод финансового контроля основывается на детальном изучении периодической и годовой финансово-бухгалтерской отчетности.

Ревизия — наиболее распространенная и очень важная форма финансового контроля, предусматривающая глубокое и полное изучение финансово-хозяйственной деятельности предприятий, учреждений, организаций. В экономической литературе виды ревизий классифицируют по ряду признаков [2].

Система органов финансового контроля страны во многом зависит от государственного устройства и функций государственных и негосударственных органов управления.

В Республике Беларусь на высшем уровне управления *государственный финансовый контроль* осуществляют органы государственной власти и управления: Президент, Парламент, Правительство страны.

В Республике Беларусь важным органом финансового контроля со стороны представительной власти является *Комитет государственного контроля*. Систему государственного контроля образуют Комитет государственного контроля и его территориальные органы во всех областях и столице. По решению Президента Республики Беларусь территориальные органы Комитета государственного контроля могут создаваться в городах и районах республики.

Комитет государственного контроля включает более 15 главных управлений (например, Главное управление бюджетно-финансового контроля, Главное управление контроля за банковской деятельностью и др.).

Основные формы контроля, используемые органами Комитета государственного контроля, – тематические проверки и ревизии. Должностные лица Комитета государственного контроля имеют широкие права.

И в Беларуси контроль со стороны правительства проявляется в том, что оно разрабатывает и представляет Президенту страны для внесения в парламент проект бюджета и отчеты о его исполнении, обеспечивает проведение единой экономической, финансовой, кредитной и денежной политики. Кроме этого, правительство отвечает за исполнение законов страны и декретов, указов и распоряжений Главы государства, оно вправе отменять акты министерств и иных органов государственного управления.

Оперативный финансовый контроль в Беларуси осуществляют прежде всего Министерство финансов, Министерство по налогам и сборам, Национальный банк и Государственный таможенный комитет Республики Беларусь.

Органы *Главного государственного казначейства Республики Беларусь* осуществляют оперативный контроль за исполнением доходной части бюджета, эффективным расходованием по целевому назначению средств республиканского бюджета, внебюджетных и целевых бюджетных фондов, за соблюдением банковскими учреждениями правил кассового исполнения бюджета. Органы казначейства составляют отчет об исполнении республиканского бюджета за истекший год и представляют его правительству.

Важное место в системе финансового контроля занимает *Министерство по налогам и сборам Республики Беларусь*. Основная задача налоговых органов – обеспечить работу единой системы контроля за соблюдением налогового законодательства, правильностью исчисления, полнотой и своевременностью уплаты налогов и иных обязательных платежей.

Важные контрольные функции выполняет *Национальный банк Республики Беларусь*. В соответствии с законодательством он организует и осуществляет валютный контроль; производит государственную регистрацию банков и небанковских кредитно-финансовых организаций и выдачу им лицензий; разрабатывает и утверждает методику бухгалтерского учета и отчетности для банков и небанковских кредитно-финансовых организаций; определяет порядок проведения безналичных и наличных расчетов; контролирует обеспечение безопасности и защиты информации в банковской системе и др.

В состав органов, осуществляющих финансовый контроль, входит и *Государственный таможенный комитет Республики Беларусь*. Он выполняет следующие функции: ведет борьбу с контрабандой, административными таможенными правонарушениями; осуществляет и совершенствует таможенный контроль и таможенное оформление; ведет валютный контроль в пределах своей компетенции и др.

Ведомственный финансовый контроль осуществляется министерствами, государственными комитетами, другими органами управления на подведомственных им предприятиях, в учреждениях и организациях. Для этих целей в составе министерств и ведомств создаются контрольно-ревизионные управления (отделы, группы).

Органами внутрихозяйственного финансового контроля являются специальные структурные подразделения предприятий, учреждений и организаций – обычно финансовые и планово-финансовые отделы, бухгалтерии.

Раздел 2 ОСНОВЫ ОРГАНИЗАЦИИ ФИНАНСОВ ПРЕДПРИЯТИЙ (ОРГАНИЗАЦИЙ)

Тема 2.1 ЭКОНОМИЧЕСКАЯ СУЩНОСТЬ И СОДЕРЖАНИЕ ФИНАНСОВ ПРЕДПРИЯТИЙ (ОРГАНИЗАЦИЙ)

1. Сущность категории «финансы предприятий». Финансовые отношения и функции финансов предприятий.
2. Принципы организации финансов предприятий. Финансовый механизм предприятия: понятие, составляющие.
3. Финансовые ресурсы и капитал предприятия.
4. Особенности организации финансов непроизводственной сферы.

1. Сущность, категории «финансы предприятий». Финансовые отношения и функции финансов предприятий

Финансы предприятий возникли как финансы сферы материального производства. Как было отмечено выше, на предприятиях сферы материального производства создается ВВП и НДС. В сфере материального производства происходит и первичное распределение созданного совокупного общественного продукта ($C + V + M$) на фонд возмещения израсходованных средств производства (C), фонд заработной платы (V) и прибавочный продукт (M).

Этим и определяется место финансов предприятий как исходного звена финансовой системы.

На их основе сформировались остальные звенья финансовой системы государства и группы более сложных экономических категорий – налоги, государственные доходы и расходы, государственный бюджет, страхование, государственный кредит и др.

Финансы предприятий – это система денежных отношений, которые в определенной степени регламентированы государством и связаны с реальными денежными потоками предприятия, формированием и использованием капитала, денежных фондов и доходов, необходимых для осуществления уставной деятельности и выполнения всех обязательств [2].

Общую схему кругооборота денежных и финансовых средств предприятия можно представить следующим образом:

1) создание предприятия и возникновение на этой основе денежных отношений с целью формирования уставного фонда предприятия;

2) авансирование средств уставного фонда (иных источников финансовых ресурсов) во внеоборотные и оборотные активы;

3) денежные отношения, опосредующие производственную деятельность предприятия, и возникающая на этой основе выручка от реализации продукции, работ, услуг;

4) денежные отношения, опосредующие возмещение материальных затрат, расходов на оплату труда и других расходов, включаемых согласно законодательству в издержки;

5) одновременно на стадии формирования себестоимости образуются некоторые *денежные фонды* (амортизационный, оплаты труда, ремонтный фонд, резервы предстоящих расходов и платежей), уплачиваются налоги, производятся отчисления на социальное страхование, которые до наступления сроков уплаты налогов и других платежей находятся в обороте предприятия и по экономическому содержанию являются его *доходами*;

6) в результате процессов распределения и перераспределения формируется общий финансовый результат – *прибыль (убыток)*;

7) прибыль (убыток) перераспределяется между государством (в форме налогов и других платежей из прибыли в бюджет) и предприятием (в форме чистой прибыли);

8) чистая прибыль может направляться в фонды, из которых финансируется расширение и развитие производства, в фонды потребления – для материального поощрения работников, выплаты доли прибыли учредителям и удовлетворения различных социальных потребностей, образования резервного капитала (фондов) и на иные цели;

9) нефондовую форму имеет остаток в виде нераспределенной прибыли (убытков) прошлых лет и отчетного периода;

10) в процессе перераспределения продолжается формирование и наращивание *собственного капитала* (собственных источников средств) – уставного, резервного и добавочного фондов, целевого финансирования и поступления из бюджета.

В кругообороте средств предприятия наряду с собственными источниками средств могут участвовать *заемные средства* в форме долго- и краткосрочных кредитов и займов и кредиторской задолженности, другие привлеченные источники средств.

Все денежные источники средств, аккумулируемые предприятием, образуют его *финансовые ресурсы*. Именно в процессе формирования и движения (распределения, перераспределения и использования) всех де-

нежных источников средств предприятия возникают *денежные отношения*, которые опосредуются в *потоках денежных средств*.

Денежные потоки принято разделять по видам деятельности предприятия: текущая, инвестиционная, финансовая.

В денежном обороте предприятия выделяются следующие группы денежных отношений, составляющих *содержание финансов* предприятий:

- государством – при уплате налогов, сборов и отчислений в бюджетную систему, целевые бюджетные и внебюджетные фонды; уплате финансовых санкций в случаях нарушения налогового законодательства; финансировании соответствующих затрат из бюджетов, целевых бюджетных и внебюджетных фондов; получении и возврате бюджетных кредитов и ссуд;

- наемными работниками – по оплате труда и выплатам из фонда потребления; удержанию подоходного налога, взносов в фонд социальной защиты населения и других вычетов в соответствии с законодательством;

- учредителями (собственниками, участниками) – при приеме новых участников; выплате доли в имуществе при выбытии участников; распределении и выплате дивидендов, процентов на вложенный капитал; по поводу формирования и управления имуществом и собственным капиталом;

- хозяйствующими субъектами – нерезидентами страны при осуществлении экспортно-импортных операций и других видов внешнеэкономической деятельности;

- поставщиками и покупателями – резидентами страны по поводу приобретения и продажи продукции, товаров, материалов, применения экономических санкций;

- финансово-кредитными институтами и другими предприятиями – по поводу привлечения и размещения свободных денежных средств (получение и погашение кредитов, займов, уплата страховых взносов и получение страховых возмещений, осуществление долго- и краткосрочных финансовых вложений, платежи в частные пенсионные фонды и т.п.);

- дочерними и материнскими предприятиями – по поводу внутрикорпорационного перераспределения средств;

- учредителями доверительного управления имуществом, а также выгодоприобретателями – по поводу имущества, полученного в доверительное управление, и передачи прибыли от такого управления [2].

Сущность финансов предприятий как экономической категории реализуется посредством выполняемых ими функций.

Вопрос о функциях финансов предприятий по-прежнему остается дискуссионным. Наиболее распространено мнение, что финансы предприятий, как и финансы в целом, выполняют две функции – *распределительную* и *контрольную*. Некоторые ученые наделяют финансы предприятий следующими функциями: обеспечивающей; воспроизводственной; стимулирующей; регулирующей денежные потоки предприятия; формирующей и использующей капитал и денежные доходы.

Суть *обеспечивающей* функции заключается в том, что предприятие должно располагать денежными средствами, достаточными для финансирования своих расходов и участия в доходах бюджета.

Воспроизводственная функция финансов предприятий состоит в обеспечении сбалансированности стоимостного выражения материальных, финансовых и трудовых ресурсов на всех стадиях кругооборота капитала в процессе простого и расширенного воспроизводства.

Стимулирующая функция нацелена на повышение эффективности деятельности подразделений и отдельных работников организаций и увеличение заинтересованности собственников предприятий.

Распределительная функция финансов предприятий тесно связана с обеспечивающей и воспроизводственной, т.к. выручка от реализации распределяется и перераспределяется.

В результате распределительных отношений на предприятиях образуются целевые фонды денежных средств и поддерживается рациональная структура капитала. В первую очередь создается *фонд возмещения*, обеспечивающий покрытие затрат на простое воспроизводство и начисление амортизационных отчислений.

Выручка, остающаяся после покрытия издержек, представляет по своему экономическому содержанию чистый доход. Часть его согласно законодательству поступает государству в форме косвенных налогов и отчислений, а другая – представляет прибыль от реализации продукции, работ, услуг.

Распределительные отношения оказывают серьезное влияние на конечные результаты деятельности предприятия – размер прибыли. *Прибыль* – объект реализации распределительной функции финансов предприятий. Ее участие в распределительном процессе происходит двояко: часть прибыли изымается у предприятия в форме налогов, сборов, процентов и направляется на погашение ссуд, возмещение убытков, оказание финансовой помощи; оставшаяся часть используется внутри предприятия, поступая в денежные фонды или принимая форму нераспределенной прибыли.

Контрольная функция, по мнению отдельных экономистов, принадлежит к разряду управленческих. Она реализуется через ряд нормативов, лимитов, санкций, стимулов, а также соответствующих финансовых показателей в процессе финансового планирования (*предварительный контроль*), финансирования затрат (*текущий контроль*) и финансового анализа (*последующий контроль*).

Функция *регулирования денежных потоков* отвечает за сбалансированность денежных и материальных потоков. Она непосредственно связана с формированием финансовых ресурсов, необходимых для уставной деятельности и выполнения всех финансовых обязательств субъекта хозяйствования.

Функция *формирования капитала, денежных доходов и фондов* имеет целью обеспечение финансовой устойчивости предприятия и соблюдение интересов собственников (учредителей).

Функция *использования капитала, денежных доходов и фондов* связана с кругооборотом средств предприятия: размещением капитала во внеоборотные и оборотные активы, оттоком денежных средств в виде налогов и других платежей, использованием доходов и денежных фондов на цели производственного и социального развития и потребления, учетом и контролем за этими процессами [2].

Все функции финансов предприятий тесно связаны между собой, но при решении конкретных вопросов некоторые из них выдвигаются на первый план.

2. Принципы организации финансов предприятий.

Финансовый механизм предприятия: понятие, составляющие

Финансы предприятий независимо от отраслевой принадлежности и организационно-правовой формы строятся на общих принципах.

В учебной литературе по финансам нет единого мнения о современных принципах организации финансов предприятий.

Принято среди *основных принципов организации финансов предприятий* выделять:

1. *Принципы прогнозирования и плановости*, которые обеспечивают соответствие объема продаж, издержек и инвестиций потребностям рынка с учетом конъюнктуры, а также платежеспособного спроса.

2. *Принцип финансовой устойчивости*, связанный с обеспечением финансовой независимости, т.е. соблюдением критической (оптимальной) точки удельного веса собственного капитала в общей его величине и пла-

тежеспособности предприятия (способности к погашению своих краткосрочных обязательств).

3. *Принцип рентабельности и самофинансирования*, обеспечивающие полную окупаемость затрат по простому и расширенному воспроизводству, инвестирование в развитие производства за счет собственных денежных средств и при необходимости банковских кредитов.

4. *Принцип создания финансовых резервов*, обусловленный необходимостью формирования финансовых ресурсов, обеспечивающих предпринимательскую деятельность в условиях рисков, связанных с колебаниями рыночной конъюнктуры.

5. *Принцип гибкости и маневренности*, который обеспечивает возможность лавирования в случае недостижения прогнозных объемов продаж, превышения плановых затрат по текущей и инвестиционной деятельности [1].

Кроме представленных выше, ряд авторов выделяют также следующие принципы: самоуправления; заинтересованности в результатах финансово-хозяйственной деятельности; материальной ответственности за результаты финансово-хозяйственной деятельности; контроля за финансово-хозяйственной деятельностью.

Наиболее проблемной остается реализация принципов самоуправления и заинтересованности в результатах финансово-хозяйственной деятельности для предприятий государственной формы собственности.

Все перечисленные принципы организации финансов учитывают специфику конкретного предприятия.

Финансовый механизм представляет собой систему управления финансами предприятия, выражающуюся в организации, планировании и стимулировании использования финансовых ресурсов с целью эффективного их воздействия на конечные результаты производства [1].

Финансовый механизм с одной стороны, объективен, т.к. строится в соответствии с требованиями объективных экономических законов, а с другой – носит субъективный характер, т.к. устанавливается государством для решения тех задач, которые стоят перед ним на том или ином этапе развития.

В структуру финансового механизма входят пять взаимосвязанных элементов: финансовые методы, финансовые рычаги и инструменты, правовое, нормативное и информационное обеспечение.

Финансовый метод можно определить как способ воздействия финансовых отношений на хозяйственный процесс.

Финансовыми методами являются финансовое планирование и прогнозирование, финансовый учет, финансовый анализ, финансовое регулирование (налогообложение, кредитование, страхование, финансирование, материальное стимулирование и др.), финансовый контроль.

Финансовые рычаги и инструменты представляют собой прием воздействия финансового метода. К финансовым рычагам и инструментам относятся: установленный порядок распределения и использования доходов, амортизационных отчислений, формирование денежных фондов целевого назначения, применение финансовых санкций, ставки арендной платы, процентов по ссудам, депозитам, порядок внесения паевых взносов, вкладов в уставный капитал, выплат дивидендов, котировки валютного курса и т.п.

Правовое обеспечение функционирования финансового механизма включает законодательные акты, постановления, приказы и другие правовые документы.

Нормативное обеспечение функционирования финансового механизма образуют инструкции, нормативы, нормы тарифных ставок, методические указания и т.п.

Информационное обеспечение функционирования финансового механизма состоит из различных видов экономической, коммерческой, финансовой и другой информации. К финансовой информации относится информация о финансовой устойчивости и платежеспособности партнеров и конкурентов, о ценах, курсах валют, дивидендах, банковских процентах, о финансовой и коммерческой деятельности хозяйствующих субъектов, различные другие сведения.

Предприятия в современных условиях самостоятельно строят свой финансовый механизм и осуществляют управление финансами, при этом оставаясь в рамках, установленных законодательными и нормативными актами государства.

3. Финансовые ресурсы и капитал предприятия

Финансовые ресурсы предприятия – это все источники денежных средств, аккумулируемые предприятием для формирования необходимых ему активов в целях осуществления всех видов деятельности как за счет собственных доходов, накоплений и капитала, так и за счет различного вида поступлений [2].

Формирование финансовых ресурсов осуществляется за счет собственных средств, мобилизации ресурсов на финансовом рынке, поступле-

ния денежных средств от финансовой и банковской системы, а также от вышестоящих органов в порядке перераспределения. Или согласно другой классификации источниками их формирования являются собственные, заемные и привлеченные средства.

Первоначальное формирование финансовых ресурсов происходит в момент учреждения предприятия при образовании *уставного фонда*. Его источниками в зависимости от организационно-правовых форм хозяйствования выступают акционерный капитал, паевые взносы членов кооперативов, отраслевые финансовые ресурсы (при сохранении отраслевых структур управления), бюджетные средства. Величина уставного фонда показывает размер тех денежных средств (основных и оборотных), которые инвестированы в процесс производства.

Собственные финансовые ресурсы включают в себя доходы, прибыль от всех видов деятельности, выручку от реализации выбывающего имущества за вычетом расходов по его реализации, амортизационные отчисления.

Основным источником финансовых ресурсов на действующих предприятиях выступает выручка от реализованной продукции и оказанных услуг, различные части которой в процессе ее распределения принимают форму денежных доходов. Финансовые ресурсы формируются главным образом за счет прибыли от всех видов деятельности и амортизационных отчислений.

Следующий по величине источник формирования финансовых ресурсов предприятия – *амортизационные отчисления*, представляют собой денежное выражение стоимости износа основных производственных фондов и нематериальных активов, которые имеют двойственный характер, поскольку, с одной стороны, как затраты включаются в себестоимость продукции, а с другой – являются доходом, поступая в составе выручки от реализации продукции на расчетный счет предприятия и становясь целевым внутренним источником финансирования простого и расширенного воспроизводства основных фондов [1]. Средства амортизационного фонда направляются на новое строительство, реконструкцию, расширение и модернизацию действующих производственных мощностей, приобретение более производительного оборудования и современных технологий.

Источниками формирования финансовых ресурсов предприятия являются также *экономия от снижения стоимости строительно-монтажных работ, выполняемых хозяйственным способом, мобилизация внутрен-*

них ресурсов в строительстве, кредиторская задолженность, в т.ч. устойчивые пассивы и др.

В современных условиях в качестве источника финансовых ресурсов предприятия может быть *предпринимательский капитал, вложенный в уставный фонд другого предприятия в целях извлечения прибыли или участия в управлении предприятием.*

Значительные финансовые ресурсы могут быть мобилизованы на финансовом рынке. Они включают в себя *доходы от продажи акций, облигаций и других видов ценных бумаг, выпускаемых предприятием, дивиденды, проценты.*

В качестве финансовых ресурсов предприятия выступает также *ссудный капитал, который передается предприятию во временное пользование на условиях платности и возвратности в виде кредитов банков, средств других предприятий в виде векселей, облигационных займов.*

Определенное место в структуре финансовых ресурсов предприятия продолжают занимать *бюджетные ассигнования и субсидии*, которые могут использоваться предприятиями как на безвозвратной, так и на возвратной основе. Они выделяются на строго ограниченный перечень затрат, как правило, для финансирования государственных заказов, отдельных инвестиционных программ или в качестве краткосрочной государственной поддержки предприятий, производство продукции которых имеет общегосударственное значение.

Использование финансовых ресурсов предприятий осуществляется по многим направлениям, главными из которых являются:

- платежи органам финансово-кредитной системы, обусловленные выполнением финансовых обязательств (налоговые платежи в бюджет, уплата процентов банкам за пользование кредитами, страховые платежи и т.д.);

- инвестирование собственных средств в капитальные затраты, связанные с расширением производства и техническим его обновлением и т.д.;

- инвестирование финансовых ресурсов в ценные бумаги: акции и облигации других фирм, государственные займы и т.д.;

- направление финансовых ресурсов на образование денежных фондов поощрительного и социального характера;

- использование финансовых ресурсов на благотворительные цели, спонсорство и т.п.

Финансовые ресурсы предприятия могут иметь *нефондовую* форму (например, нераспределенная прибыль). Формирование, распределение и

использование финансовых ресурсов хозяйствующий субъект осуществляет самостоятельно.

Понятие финансовых ресурсов шире понятия капитала. Известно, что капитал – это стоимость, приносящая прибавочную стоимость [2].

Всеобщая формула капитала (K) имеет следующий вид:

$$K = D - T - D_1,$$

где D – денежные средства, авансированные (вложенные) субъектом хозяйствования в бизнес; T – средства производства, рабочая сила и другие элементы производства, купленные на деньги и задействованные в производственно-торговом процессе; D_1 – денежные средства, полученные от реализации продукции, работ, услуг. Они включают в себя прибавочный продукт (доход).

Из формулы капитала видно, что денежные средства, вкладываемые в производственно-торговый процесс, после завершения кругооборота возвращаются в виде приращенной суммы – D_1 . При этом денежные средства авансируются, а затем возвращаются в выручке от реализации, и чем больше оборотов совершат денежные средства за конкретный период, тем выше доход и прибыль предприятий.

Финансовые ресурсы, которые предприятие использует для покупки сырья, материалов, товаров, орудий труда, рабочей силы и других элементов производства, представляют капитал в его денежной форме. Можно сказать, что капитал – это *часть финансовых ресурсов, авансированная в производственно-торговый процесс*.

Ресурсы, направляемые на финансирование объектов непродуцирующей сферы, числящихся на балансе предприятия, на создание резервных фондов, фондов потребления, капиталом не являются, т.к. не создают прибавочной стоимости.

Эффективное управление капиталом – главная задача финансовых служб предприятия, его финансовых менеджеров. Предприятия анализируют динамику, состав и структуру капитала, принимают меры по обеспечению его достаточности, сохранности и оптимального соотношения его составных частей.

Структура капитала в денежной форме включает: средства, авансированные в основные средства; нематериальные активы; оборотные производственные фонды и фонды обращения.

Основные средства многократно используются в хозяйственном процессе. При этом они сохраняют свою натурально-вещественную форму.

Стоимость основных средств переносится на готовый продукт частями по мере их износа и возвращается субъекту хозяйствования в процессе реализации. Денежные средства, соответствующие износу основных фондов, отражаются в фонде амортизации.

Нематериальные активы представляют собой вложения финансовых ресурсов в нематериальные объекты (патенты, лицензии, программное обеспечение, брокерские места, торговые марки, товарные и фирменные знаки, права пользования земельными участками, природными ресурсами и др.). Особенностью нематериальных активов являются отсутствие материально-вещественной структуры и сложность определения их стоимости и дохода от их применения.

Оборотные производственные фонды и фонды обращения представляют собой оборотные средства (оборотный капитал), причем первые включают производственные запасы и незавершенное производство, а вторые – готовую продукцию, товары отгруженные, денежные средства в кассе и на счетах в банках, дебиторскую задолженность и финансовые вложения.

Итак, финансовые ресурсы предприятия представляют собой денежные накопления, фонды и другие источники денежных средств, аккумулируемые предприятием. По своей сути это совокупность денежных средств, находящихся в распоряжении предприятия. Источниками их формирования являются собственные, заемные и привлеченные средства. Соответственно выделяют *фонды* собственных, заемных и привлеченных средств. Для деятельности предприятия решающее значение имеют *фонды собственных средств* (уставный, резервный, добавочный). Примерами фондов *заемных средств* являются кредиты, лизинг, факторинг; фондов *привлеченных средств* – расчеты по дивидендам, фонды специальной направленности (потребления). Понятие финансовых ресурсов шире понятия капитала. Капитал – это стоимость, приносящая прибавочную стоимость.

4. Особенности организации финансов предприятий (организаций) непромышленной сферы

К сфере материального производства относятся все виды деятельности, создающие материальные блага в форме продуктов, энергии, а также связанные с перемещением грузов, хранением продуктов, сортировкой, упаковкой и другими функциями, являющимися продолжением производства в сфере обращения.

Остальные виды деятельности (в процессе которых материальные блага не создаются) образуют в своей совокупности непроеизводственную сферу деятельности (образование, культура, здравоохранение, физическая культура и спорт, средства массовой информации, социальное обеспечение, коммунальное хозяйство, бытовое обслуживание и др.).

Основным признаком материального производства является производительный труд, результат которого всегда материален и выступает в форме продукта.

В материальном производстве экономические отношения опосредуют процесс преобразующего воздействия человека на вещество и силы природы.

В непроеизводственной сфере экономические отношения возникают не ради преобразования природы, а по поводу воздействия на человека или общество.

Таким образом, в отраслях непроеизводственной сферы *труд не является непосредственно производительным и чаще всего носит характер услуг*. В этом – основное отличие продукта труда в непроеизводственной сфере.

Таким образом, под *непроеизводственной сферой* следует понимать совокупность отраслей и видов деятельности, не участвующих в создании материальных благ, функционирование которых направлено непосредственно на человека или на преобразование социальных условий, в которых он существует, и опосредуется экономическими отношениями, возникающими при оказании различных услуг по удовлетворению общегосударственных и личных потребностей, а также по обслуживанию материального продукта [2].

Такие отрасли непроеизводственной сферы, как образование, культура, здравоохранение, физическая культура и спорт, социальное обеспечение, формируют так называемую *социальную сферу*. Они являются проводниками социальной политики государства, формируют жизненный уровень населения, обеспечивают воспроизводство человеческого капитала посредством оказания социальных услуг, развития социальной инфраструктуры общества.

Масштабы деятельности непроеизводственной сферы характеризуются рядом показателей, в т.ч. объемом государственного финансирования.

Размер средств, направляемых в отрасли непроеизводственной сферы, определяется как потребностями общества в их услугах, так и объемом произведенного общественного продукта, состоянием государственного бюджета, приоритетами финансовой политики.

Услуги отраслей непромышленной сферы могут быть для потребителей бесплатными либо платными (полностью или частично). Источником финансового обеспечения производства бесплатных услуг является государственный бюджет.

В условиях бюджетного дефицита и ограниченности государственных средств все большее развитие получают платные услуги, определяющие специфические методы ведения хозяйства и формы финансовых отношений.

Для характеристики финансов непромышленной сферы целесообразно классифицировать входящие в ее состав предприятия, учреждения, организации с учетом особенностей их деятельности, методов организации управления и финансирования.

В *первую группу* входят предприятия и организации, которые очень близки к материальному производству. Они действуют на принципах хозрасчета и самофинансирования, предоставляя услуги за плату. Источником покрытия издержек является выручка от реализации услуг, т.е. денежные средства потребителей. Финансы в этой группе организуются таким же образом, как на предприятиях материального производства.

Во *вторую группу* включаются организации и учреждения, находящиеся на неполном хозрасчете, т.е. имеющие некоторые доходы и получающие средства из бюджета в виде прямого финансирования или дотаций (смешанное финансирование). Их услуги для потребителя частично бесплатные.

К *третьей группе* принадлежат учреждения и организации, содержащиеся за счет бюджета. Оказываемые ими услуги бесплатны для потребителя, источником их финансирования является государственный бюджет.

В каждой из названных групп организация финансовых отношений имеет свою специфику и зависит от методов хозяйствования, управления и финансирования. Данные отношения сопровождают формирование, распределение, использование денежных фондов отраслей, предприятий, организаций, учреждений непромышленной сферы, денежных потоков из государственного бюджета и целевых бюджетных и внебюджетных фондов.

Виды финансовых отношений существуют:

– между предприятием, организацией, учреждением непромышленной сферы и государственным бюджетом (по поводу уплаты соответствующих платежей в бюджет и (или) предоставления отрасли бюджетного финансирования);

- распорядителями бюджетных средств – по поводу распределения бюджетных ресурсов. Данные отношения многоступенчаты, они определяются системой управления финансами отрасли;
- вышестоящей организацией и подведомственными учреждениями – по поводу централизации части финансовых ресурсов и их перераспределения;
- организациями, учреждениями одного ведомства – по поводу перераспределения финансовых ресурсов;
- организациями, учреждениями непромышленной сферы и предприятиями сферы материального производства – по поводу оплаты приобретаемых материальных ценностей;
- организациями, учреждениями непромышленной сферы – по поводу оплаты оказываемых услуг;
- организациями, учреждениями непромышленной сферы и коллективом работников – по поводу оплаты их труда;
- организациями, учреждениями непромышленной сферы и населением – по поводу оплаты стоимости этих услуг; другими предприятиями, организациями, учреждениями сферы материального производства и нематериальной сферы – по поводу перечисления средств за оказанные услуги по договорам;
- организациями, учреждениями непромышленной сферы и юридическими и физическими лицами – по поводу оказания финансовой помощи в виде добровольных взносов и пожертвований;
- организациями, учреждениями непромышленной сферы и различными общественными фондами – по поводу перечисления средств из этих фондов;
- организациями, учреждениями непромышленной сферы и внебюджетными фондами – по поводу уплаты обязательных платежей в эти фонды и получения средств из них в соответствии с действующим законодательством [2].

Таким образом, под *финансами непромышленной сферы* следует понимать совокупность денежных отношений, опосредующих движение фондов денежных средств, образующихся в результате перераспределения стоимости созданного в отраслях материального производства общественного продукта и национального дохода в целях создания нематериальных благ и услуг [2].

Общим для этих отношений является отсутствие их в процессе первичного распределения и образования первичных доходов и фондов.

Поскольку процесс производства и потребления услуг совпадает во времени, образующиеся при этом денежные фонды становятся конечными в процессе фондообразования и прекращают свое движение. Средства этих фондов либо переходят в сферу личного потребления в виде зарплаты, стипендий и т.п., либо образуют выручку предприятий, продукция которых приобретает для формирования материально-технической базы учреждений непроизводственной сферы.

На основании вышесказанного выделяют следующие *особенности финансов непроизводственной сферы*:

– Финансовые отношения сопровождают движение фондов денежных средств, образованных в порядке перераспределения стоимости общественного продукта и национального дохода.

– Источником покрытия затрат в непроизводственной сфере является национальный доход, созданный работниками материального производства.

– Поскольку основным источником финансирования отраслей непроизводственной сферы является государственный бюджет, то финансовые отношения возникают в основном между государством и учреждениями и организациями непроизводственной сферы.

– Большинство предприятий, организаций, учреждений непроизводственной сферы находятся в подчинении местных органов власти. В связи с этим финансовые отношения опосредуют движение денежных фондов на двух уровнях – ведомственном и территориальном.

– В условиях развития рыночных отношений, а также дефицита бюджета развивается сфера платных услуг. Это значительно расширяет сферу финансовых отношений, включая в нее и отношения по поводу формирования, распределения и использования денежных фондов, образуемых за счет внебюджетных средств.

– В структуре затрат учреждений непроизводственной сферы высокий удельный вес занимает заработная плата (по ряду отраслей она достигает 60 – 80%), т.к. работникам непроизводственной сферы свойственна низкая фондовооруженность труда и высокая трудоемкость. Поэтому основным объектом финансовых отношений в учреждениях этой сферы является фонд заработной платы – его формирование, распределение и использование.

Тема 2.2

ФИНАНСОВЫЕ РЕЗУЛЬТАТЫ ДЕЯТЕЛЬНОСТИ ПРЕДПРИЯТИЯ (ОРГАНИЗАЦИИ)

1. Состав и структура денежных доходов предприятия.
2. Классификация денежных расходов предприятий, источники их финансирования. Планирование и контроль затрат на производство и реализацию продукции.
3. Экономическое содержание прибыли, ее виды и роль в современных условиях. Методы планирования прибыли.

1. Состав и структура денежных доходов предприятия

Согласно международным стандартам, *доход – это приращение экономических выгод в течение отчетного периода, происходящее в форме притока или увеличения активов и уменьшения обязательств.*

Согласно Инструкции «По бухгалтерскому учету доходов и расходов», утвержденной Постановлением Министерства финансов Республики Беларусь 30.09.2011 № 102, (далее Инструкция № 102) под *доходами* понимается увеличение экономических выгод в течение отчетного периода путем увеличения активов или уменьшения обязательств, ведущее к увеличению собственного капитала организации, не связанному с вкладами собственника ее имущества (учредителей, участников).

Экономические выгоды – получение организацией доходов от реализации активов, снижение расходов и иные выгоды, возникающие от использования организацией активов (Инструкция № 102).

Следует различать понятия «*доходы предприятия*» и «*поступления денежных средств*». Такие поступления денежных средств, как получение займа, кредита, залога, авансов в счет оплаты продукции и некоторые другие, приводят к пополнению средств на расчетном счете, но не являются доходами предприятия, т.к. принадлежат третьим лицам и не способствуют увеличению собственных источников финансовых ресурсов. В то же время увеличение источников средств у предприятия также не всегда относится к его доходам. Например, дополнительные вложения в уставный фонд увеличивают размер собственных ресурсов предприятия, но его доходом не являются.

Доходы в зависимости от их характера, условий осуществления и направлений деятельности организации подразделяются:

- на доходы по текущей деятельности;
- доходы по инвестиционной деятельности;

- доходы по финансовой деятельности;
- иные доходы (Инструкция № 102).

Текущая деятельность – основная приносящая доход деятельность организации и прочая деятельность, не относящаяся к финансовой и инвестиционной деятельности.

Инвестиционная деятельность – деятельность организации по приобретению и созданию, реализации и прочему выбытию основных средств, нематериальных активов, доходных вложений в материальные активы, вложений в долгосрочные активы, оборудование к установке, строительные материалы у заказчика, застройщика (далее – инвестиционные активы), финансовых вложений, если указанная деятельность не относится к текущей деятельности согласно учетной политике организации.

Финансовая деятельность – деятельность организации, приводящая к изменениям величины и состава внесенного собственного капитала, обязательств по кредитам, займам и иных аналогичных обязательств, если указанная деятельность не относится к текущей деятельности согласно учетной политике организации.

Доходами по текущей деятельности являются выручка от реализации продукции, товаров, работ, услуг, а также прочие доходы по текущей деятельности.

Выручка от реализации продукции (работ, услуг) включает в себя денежные средства либо иное имущество в денежном выражении, полученные или подлежащие получению в результате реализации товаров, готовой продукции, работ, услуг по ценам, тарифам в соответствии с договорами. Следовательно, выручкой считаются и суммы дебиторской задолженности, образовавшейся при продаже продукции и товаров, выполнении работ и оказании услуг на условиях коммерческого займа, предоставляемого в виде отсрочки оплаты [1].

Порядок распределения и использования выручки от реализации продукции (работ, услуг) регулируется соответствующими нормативными правовыми документами. Поступающие на счета предприятий средства за реализованную (отгруженную) продукцию в первоочередном порядке направляются на уплату налогов и отчислений в государственный бюджет и государственные бюджетные и внебюджетные фонды. Затем предприятие покрывает затраты на производство продукции и формирует прибыль от реализации продукции (работ, услуг), которая в свою очередь проходит дальнейшее распределение согласно установленному законодательству и учетной политике предприятия.

Факторы, влияющие на выручку, условно разделяют на три группы:

1) производственные – объем производства, применяемая технология, производительность труда, ритмичность производства, степень обеспеченности и доступности производственных ресурсов и т.п.;

2) коммерческие – наличие рынков сбыта продукции, уровень конкуренции, реклама продукции, уровень спроса, условия продвижения товаров, концепция системы сбыта продукции и т.п.;

3) финансовые – платежеспособность покупателей, уровень налогообложения, уровень обеспеченности финансовыми ресурсами, условия привлечения заемных средств, состояние банковской системы, прибыльность и рентабельность предприятия и т.п [35].

Согласно Инструкции № 102 бухгалтерский учет выручки может осуществляться по методу начисления и методу оплаты. Исходя из условий, описанных в постановлении, специфики осуществляемой деятельности, условий заключенных договоров, организация определяет дату признания выручки от реализации продукции, товаров. Порядок ее определения закрепляется в учетной политике организации. Выбор метода учета выручки от реализации влияет на исчисление и уплату косвенных налогов.

Планирование и прогнозирование поступлений выручки от реализации основывается на учете двух факторов:

– емкости освоенного рынка продаж выпускаемой продукции и возможностей его расширения;

– производственных мощностей предприятия, позволяющих выпускать такой объем продукции, который востребован рынком.

Методы планирования выручки:

– метод прямого расчета;

– расчетный метод.

Метод прямого расчета заключается в том, что по каждому производимому на предприятии изделию в отдельности по приведенной формуле

$$B = P \cdot Ц,$$

где P – объем сопоставимой реализованной продукции; $Ц$ – цена единицы реализованной продукции, рассчитывается объем реализации в отпускных ценах и результаты суммируются.

Метод прямого расчета используется при небольшом ассортименте выпускаемой продукции и при наличии на нее гарантированного спроса.

В производственных объединениях и на крупных предприятиях, выпускающих продукцию в большом ассортименте, выручка от реализации планируется *расчетным методом*, исходя из общего выпуска товарной продукции в планируемом периоде в отпускных ценах и общей суммы входных и выходных остатков:

$$B = O_{нз} + ТП - O_{кз},$$

где $ТП$ – товарная продукция; $O_{нз}$, $O_{кз}$ – остатки готовой нереализованной продукции на начало и на конец периода.

Все элементы формулы выражены в ценах реализации: остатки на начало года – в действовавших ценах периода, предшествующего планируемому; товарная продукция и остатки нереализованной продукции на конец года – в ценах планируемого периода.

Товарная продукция ($ТП$) – предназначенная для реализации продукция в денежном выражении.

Объем $ТП$ может быть исчислен по формуле

$$ТП = C_{zn} + C_{нф} + C_{pn} + C_{nc},$$

где C_{zn} – стоимость готовой продукции, выработанной из своего сырья, реализованной или предназначенной к реализации; $C_{нф}$ – стоимость полуфабрикатов основного производства и вспомогательных цехов, отпущенных на сторону или своему капитальному строительству; C_{pn} – стоимость работ и услуг промышленного характера на сторону; C_{nc} – стоимость переработки сырья (материалов) заказчика.

При планировании остатков нереализованной продукции на начало и конец планируемого периода предприятие не имеет полной информации о фактической величине остатков, поэтому в расчет принимаются ожидаемые остатки нереализованной продукции. Их стоимость в ценах реализации определяется с помощью коэффициентов перевода (пересчета) остатков готовой продукции из производственной себестоимости в отпускные цены [9].

Коэффициенты перевода (пересчета) исчисляются для остатков на начало ($K_{он}$) и на конец ($K_{ок}$) периода по следующей методике:

$$K_{он} = \frac{ТП \text{ по отпускным ценам за 4 квартал отчетного периода}}{ТП \text{ по производственной себестоимости за 4 квартал отчетного периода}};$$

$$K_{ок} = \frac{ТП \text{ по отпускным ценам на планируемый год}}{ТП \text{ по производственной себестоимости на планируемый год}}.$$

Таким образом, формула приобретает следующий вид:

$$B = K_{он} \cdot O_n + ТП - K_{ок} \cdot O_k.$$

При планировании выручки могут использоваться и другие методы.

Контроль за поступлением выручки от реализации базируется на оперативных планах реализации продукции, которые составляются на каждый месяц с разбивкой по дням нарастающим итогом с начала месяца. План поступлений выручки от реализации продукции, как правило, включает следующие разделы: поступление на склад готовой продукции, отгрузка продукции, поступление выручки согласно заключенным договорам с покупателями и учетной политике предприятия. Такой подход позволяет отслеживать текущие отставания в поступлении средств, анализировать их причины и принимать меры к восполнению недополученных сумм в течение месяца.

В состав *прочих доходов по текущей деятельности* включаются:

- доходы, связанные с реализацией и прочим выбытием запасов (за исключением продукции, товаров) и денежных средств;
- суммы излишков запасов, денежных средств, выявленных в результате инвентаризации;
- стоимость запасов, денежных средств, выполненных работ, оказанных услуг, полученных и переданных безвозмездно;
- доходы, связанные с государственной поддержкой;
- доходы от уступки права требования;
- прибыль прошлых лет по текущей деятельности, выявленная в отчетном периоде;
- другие доходы по текущей деятельности.

В состав *доходов по инвестиционной деятельности* включаются:

- доходы, связанные с реализацией и прочим выбытием инвестиционных активов, реализацией (погашением) финансовых вложений;
- доходы, связанные с участием в уставных фондах других организаций;
- доходы по договорам о совместной деятельности;
- доходы по финансовым вложениям в долговые ценные бумаги других организаций (если организация не является профессиональным участником рынка ценных бумаг);
- доходы, связанные с государственной поддержкой, направленной на приобретение инвестиционных активов;
- стоимость инвестиционных активов, полученных или переданных безвозмездно;

- доходы, связанные с предоставлением во временное пользование (временное владение и пользование) инвестиционной недвижимости;
- проценты, причитающиеся к получению;
- прибыль прошлых лет по инвестиционной деятельности, выявленная в отчетном периоде;
- прочие доходы по инвестиционной деятельности (Инструкция № 102).

В состав *доходов по финансовой деятельности* включаются:

- доходы, связанные с выпуском, размещением, обращением и погашением долговых ценных бумаг собственного выпуска (если организация не является профессиональным участником рынка ценных бумаг);
- курсовые разницы, возникающие от пересчета активов и обязательств, выраженных в иностранной валюте, за исключением случаев, установленных законодательством;
- прибыль прошлых лет по финансовой деятельности, выявленная в отчетном периоде;
- прочие доходы по финансовой деятельности.

В состав *иных доходов* включаются доходы, связанные с чрезвычайными ситуациями, прочие доходы, не связанные с текущей, инвестиционной и финансовой деятельностью (Инструкция № 102).

Налогообложение каждого из видов доходов происходит дифференцированно в соответствии с законодательством Республики Беларусь.

2. Классификация денежных расходов предприятий, источники их финансирования.

Планирование затрат на производство и реализацию продукции

Определим содержание терминов «затраты» и «расходы» согласно Инструкции № 102.

Затраты – стоимость ресурсов, приобретенных и (или) потребленных организацией в процессе осуществления деятельности, которые признаются активами организации, если от них организация предполагает получение экономических выгод в будущих периодах, или расходами отчетного периода, если от них организация не предполагает получение экономических выгод в будущих периодах.

Прямые затраты – затраты, связанные с производством определенного вида продукции, выполнением определенного вида работ, оказанием определенного вида услуг, которые могут быть прямо включены в себестоимость определенного вида продукции, работ, услуг.

Косвенные затраты – затраты, связанные с производством нескольких видов продукции, выполнением нескольких видов работ, оказанием нескольких видов услуг, которые включаются в себестоимость определенного вида продукции, работ, услуг по определенной базе распределения.

Расходы – уменьшение экономических выгод в течение отчетного периода путем уменьшения активов или увеличения обязательств, ведущее к уменьшению собственного капитала организации, не связанному с его передачей собственнику имущества, распределением между учредителями (участниками).

В современной экономической литературе под *денежными расходами* предприятия понимаются все расходы, осуществляемые предприятием в ходе его деятельности, приводящие и не приводящие к получению экономической выгоды. А под *затратами предприятия* – часть денежных расходов, которые приводят в конечном итоге к получению предприятием экономических выгод [31].

В процессе производственно-хозяйственной деятельности предприятия осуществляют множество денежных расходов, различающихся по экономическому содержанию, целевому назначению, источникам возмещения.

Согласно Инструкции № 102 расходы в зависимости от их характера, условий осуществления и направлений деятельности организации подразделяются:

- на расходы по текущей деятельности;
- расходы по инвестиционной деятельности;
- расходы по финансовой деятельности;
- иные расходы.

Расходы по текущей деятельности представляют собой часть затрат организации, относящуюся к доходам по текущей деятельности, полученным организацией в отчетном периоде. Расходы по текущей деятельности включают в себя затраты, формирующие:

- себестоимость реализованной продукции, товаров, работ, услуг;
- управленческие расходы;
- расходы на реализацию;
- прочие расходы по текущей деятельности.

Себестоимость продукции (работ, услуг) – стоимостное выражение природных, трудовых, материальных ресурсов, задействованных предприятием в ходе его деятельности, т.е. совокупность затрат на производство и реализацию продукции (работ, услуг) [31].

Согласно Постановлению № 102 *себестоимость реализованной продукции, товаров, работ, услуг* включает:

– в организации, осуществляющей промышленную и иную производственную деятельность, – прямые затраты и распределяемые переменные косвенные затраты, непосредственно связанные с производством продукции, выполнением работ, оказанием услуг, относящиеся к реализованной продукции, работам, услугам;

– в организации, осуществляющей торговую, торгово-производственную деятельность, – стоимость приобретения реализованных товаров (в ценах приобретения или в розничных ценах, за исключением сумм реализованных торговых наценок (скидок, надбавок), налогов, включаемых в цену товаров);

– в организации – профессиональном участнике рынка ценных бумаг – стоимость приобретения реализованных ценных бумаг.

К *прямым затратам* относятся прямые материальные затраты, прямые затраты на оплату труда.

Затраты на производство являются главной составляющей себестоимости реализованной продукции (работ, услуг).

Для обеспечения единства подходов всех хозяйствующих субъектов к формированию прибыли и правил ее налогообложения государство устанавливает принципы и порядок, по которым налогоплательщики обязаны вести учет затрат на производство и реализацию продукции, регламентирует источники покрытия разных групп.

Текущие затраты предприятий объединяют по экономическим элементам в пять групп:

- материальные затраты;
- расходы на оплату труда;
- отчисления на социальные нужды;
- амортизация основных средств и нематериальных активов;
- прочие затраты.

В практике управления себестоимостью продукции дополнительно применяются следующие *признаки ее классификации*:

1) *по статьям калькуляции* (перечень статей будет представлен ниже при рассмотрении порядка планирования затрат);

2) *по степени эластичности к объему реализации продукции* (постоянные, переменные, смешанные);

3) *по степени однородности или по составу*: *простые* – материальные затраты; *комплексные* – общехозяйственные и общепроизводственные расходы;

4) *по содержанию производственного процесса*: производственные, непроизводственные, полные;

5) *по способу отнесения на продукцию*: основные (прямые); накладные (косвенные);

6) *по периоду отнесения затрат*: отчетные, плановые, прошлые, будущие;

7) *по степени целесообразности понесенных затрат*: полезные, бесполезные.

На каждом предприятии в зависимости от вида хозяйственной деятельности, учетной политики, объема производства, уровня производительности труда, обеспеченности собственными оборотными активами, налоговой нагрузки, а также ряда других факторов формируется своя структура себестоимости.

В белорусской финансово-хозяйственной практике наиболее распространенными являются *методы планирования затрат на производство и реализацию продукции*, основанные:

1) на составлении сметы затрат на производство и реализацию продукции;

2) составлении калькуляции себестоимости изделия.

В *смете затрат на производство*, являющейся важнейшим разделом бизнес-плана осуществляется плановый расчет себестоимости товарной продукции.

При планировании *в смете затрат на производство* рассчитываются следующие показатели:

1. *Себестоимость валовой продукции* = Общий размер затрат на производство (в разрезе экономических элементов) – затраты на работы и услуги, не включаемые в валовую продукцию (затраты, списанные на непроизводственные счета) – Прирост *или* + Уменьшение остатков резервов предстоящих расходов и платежей.

2. *Производственная себестоимость товарной продукции* = Себестоимость валовой продукции – Прирост *или* + Уменьшение остатков незавершенного производства.

3. *Полная себестоимость товарной продукции* = Производственная себестоимость товарной продукции + Коммерческие расходы.

Классификация затрат по экономическим элементам и их планирование в составе сметы затрат на производство и реализацию продукции позволяет определить полную ее себестоимость в целом по предприятию и исчислить финансовый результат производства: прибыль или убыток. Но смета затрат не раскрывает уровень себестоимости и результат производ-

ства каждого конкретного изделия в составе товарной продукции. Для их определения составляется второй финансовый расчет – *калькуляция себестоимости продукции*. В отличие от сметы группировка затрат здесь осуществляется в разрезе калькуляционных статей.

Показатели, рассчитываемые при *калькуляции себестоимости* продукции:

1. *Производственная себестоимость* = Сырье и материалы – Возвратные отходы + Топливо и энергия на технологические цели + Основная и дополнительная заработная плата производственных рабочих + Начисления на заработную плату + Налоги и отчисления + Расходы на содержание и эксплуатацию оборудования + Расходы на подготовку и освоение производств + Цеховые расходы + Общезаводские расходы + Прочие производственные расходы.

2. *Полная себестоимость* = Производственная себестоимость + Коммерческие расходы.

На предприятиях составляется также *сводная плановая калькуляция себестоимости всей товарной продукции*, результаты которой сравниваются с результатами, полученными в смете затрат на производство и реализацию товарной продукции.

Известно, что не вся произведенная в данном периоде товарная продукция будет реализована в том же периоде. Объем реализации, а соответственно и ее финансовый результат, зависят также от величины переходящих остатков нереализованной продукции. Поэтому себестоимость товарной продукции должна быть соответствующим образом скорректирована с учетом этого обстоятельства на основании чего определяется *себестоимость реализуемой продукции* на планируемый год.

Планирование себестоимости реализованной продукции осуществляется по формуле

$$C/C_{\text{реал.прод}} = O_{\text{нач}} + ТП - O_{\text{кон}} + P ,$$

где $O_{\text{нач}}$, $O_{\text{кон}}$ – остатки нереализованной продукции на начало и конец планируемого периода; $ТП$ – товарный выпуск или товарная продукция; P – коммерческие и управленческие расходы в планируемом году.

В бизнес-планировании на предприятиях целесообразно также использовать аналитический метод расчета затрат, который позволяет отслеживать влияние внешних и внутренних факторов на уровень себестоимости выпускаемой продукции. Аналитический метод планирования базируется на распределении затрат на переменные и постоянные. Рост переменных затрат в планируемом периоде не приводит к потерям прибыли,

т.к. обуславливается соответствующим увеличением объемов производства и выручки от реализации продукции.

Динамика постоянных затрат, напротив, оказывает существенное влияние на финансовый результат от производства и реализации продукции, т.к. значительные изменения в объеме выпуска продукции могут вызвать и большие изменения в ее себестоимости. При росте объемов производства, даже при неизменной сумме постоянных затрат, их уровень, приходящийся на единицу продукции, сокращается, а прибыль увеличивается, и наоборот.

Затраты на производство и реализацию продукции определяют финансовый результат от реализации. Поэтому для обеспечения достаточного уровня прибыли и ее увеличения предприятиям необходимо держать под постоянным контролем собственные затраты. Контроль за обоснованностью затрат, относимых предприятиями на себестоимость продукции (работ, услуг), осуществляется также со стороны государственных органов, т.к. от этого зависят налоговые поступления в государственный бюджет. Предприятиям утверждаются правила формирования себестоимости, устанавливаются предельные нормативы включения в нее ряда расходов (на рекламу, аудиторские услуги, на расход энергетических ресурсов и др.). Однако административные методы ограничения состава и объемов затрат не дают высокого эффекта.

Необходимо также использовать современные технологии управления затратами, применяемые в зарубежных фирмах.

К таким технологиям относится *контроллинг*, методика проведения которого принципиально отличается от методов ныне существующего контроля за уровнем затрат на предприятиях. Если контроль за уровнем затрат фиксирует допущенные отклонения в прошлом, то контроллинг ориентирован на опережающий контроль и оперативное отслеживание текущих событий. Это позволяет своевременно и заблаговременно скорректировать тактику управления, принять соответствующие превентивные меры. Кроме того, контроллинг обеспечивает самоконтроль и личную ответственность каждого работника за состояние дел на его участке.

Для проведения контроллинга требуется применение особой формы учета показателей деятельности предприятия – управленческого учета. Он отличается от бухгалтерского учета тем, что ориентирован на внутренние потребности менеджеров в информации и потому должен отражать показатели затрат, доходов, прибыли по центрам их формирования.

Управленческий учет характерен тем, что в основе классификации затрат, лежит принцип причинно-следственной связи, т.е. все виды затрат группируются таким образом, чтобы четко была видна их зависимость от определенных решений.

Вся совокупность затрат в системе контроллинга *разделяется на две группы:*

- прямые (чисто производственные) или переменные затраты;
- затраты на организацию и подготовку производства или постоянные затраты.

Переменные затраты являются одновременно и базой для расчета нижней границы цены продукции (работ, услуг), а превышение выручки от реализации над прямыми переменными затратами называется *суммой покрытия*. Эта часть цены должна покрывать постоянные затраты и обеспечивать запланированную прибыль. После компенсации всех переменных затрат управление прибылью концентрируется на постоянных затратах, снижение которых и является главным фактором роста прибыли.

Аналитическим показателем служит соотношение между суммой покрытия и чистым оборотом по реализации продукции (за вычетом НДС и других налоговых надбавок к ценам). Как правило, он осуществляется графическим методом путем нахождения *точки безубыточности производства продукции*.

Контроллинг охватывает и сферу движения денежных потоков на предприятии с целью исключения проблем с ликвидностью.

Важное место в организации финансового контроля является его концентрация в зависимости от отрасли промышленного производства: материалоемкое (контроль за использованием материалов, минимизация производственных отходов, разработка безотходных технологий); энергоемкое (контроль за экономией энергии, разработка альтернативных источников энергетических ресурсов); трудоемкое (контроль за экономией заработной платы за счет механизация и автоматизация труда, оптимизации численности); фондоемкое (контроль за эффективностью использования основных производственных фондов, снижением времени простоев оборудования, повышением фондоотдачи).

К *управленческим расходам* относятся:

- в организации, осуществляющей промышленную и иную производственную деятельность, – условно-постоянные косвенные затраты, связанные с управлением организацией, учитываемые на счете 26 «Общехозяйственные затраты» и списываемые в полной сумме при определении финансовых результатов в дебет счета 90 «Доходы и расходы по текущей деятельности»;
- в организации, осуществляющей торговую, торгово-производственную деятельность, – расходы, связанные с управлением организацией, учитываемые на счете 44 «Расходы на реализацию» и списываемые в полной сумме при определении финансовых результатов в дебет счета 90 «Доходы и расходы по текущей деятельности»;

– в организации – профессиональном участнике рынка ценных бумаг - расходы на осуществление текущей деятельности.

В состав *расходов на реализацию* включаются:

– в организации, осуществляющей промышленную и иную производственную деятельность, – расходы на реализацию, учитываемые на счете 44 «Расходы на реализацию» и относящиеся к реализованной продукции, выполненным работам, оказанным услугам;

– в организации, осуществляющей торговую, торгово-производственную деятельность, – расходы на реализацию, учитываемые на счете 44 «Расходы на реализацию».

В состав *прочих расходов по текущей деятельности* включаются:

– расходы, связанные с реализацией и прочим выбытием запасов (за исключением продукции, товаров) и денежных средств;

– расходы от уступки права требования;

– суммы недостач и потерь от порчи запасов, денежных средств;

– суммы создаваемых резервов под снижение стоимости запасов и восстанавливаемые суммы этих резервов;

– суммы создаваемых резервов по сомнительным долгам и восстанавливаемые суммы этих резервов;

– суммы создаваемых резервов под обесценение краткосрочных финансовых вложений и восстанавливаемые суммы этих резервов (в случае, если организация является профессиональным участником рынка ценных бумаг);

– расходы по аннулированным производственным заказам;

– расходы обслуживающих производств и хозяйств;

– материальная помощь работникам организации, вознаграждения по итогам работы за год;

– не компенсируемые виновниками потери от простоев по внешним причинам;

– неустойки, штрафы, пени;

– убыток прошлых лет по текущей деятельности, выявленная в отчетном периоде;

– другие расходы по текущей деятельности.

Классификация расходов по текущей деятельности для организаций, осуществляющих промышленную и иную производственную деятельность, представлена на рис. 2.1. Классификация расходов по текущей деятельности для организаций, осуществляющих торговую и торгово-производственную деятельность, представлена на рис. 2.2.



Рис. 2.1. Классификация расходов по текущей деятельности в организациях, осуществляющих промышленную и иную производственную деятельность



Рис. 2.2. Классификация расходов по текущей деятельности в организациях, осуществляющих торговую и торгово-производственную деятельность

В состав *расходов по инвестиционной деятельности* включаются:

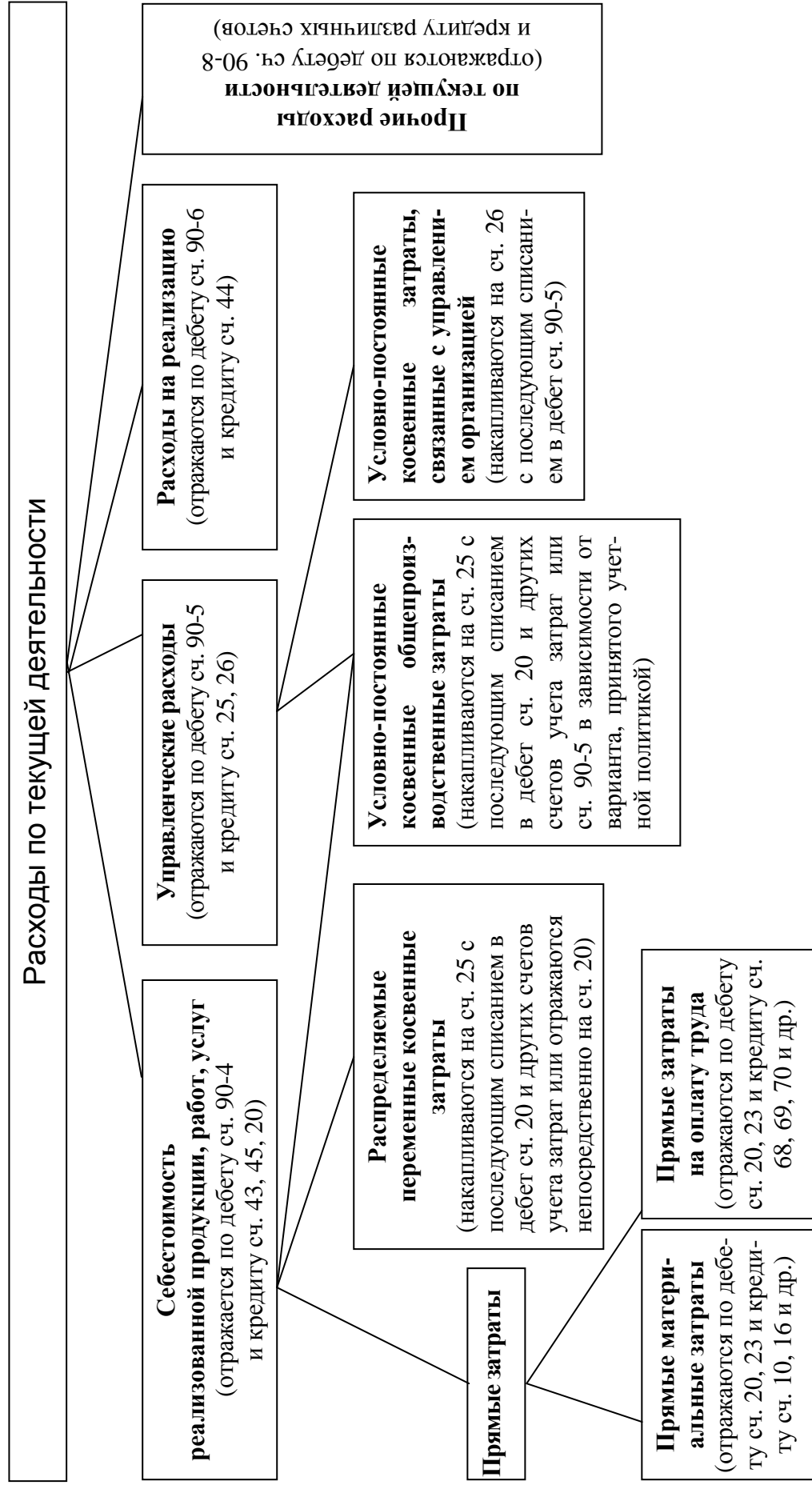
- расходы, связанные с реализацией и прочим выбытием инвестиционных активов, реализацией (погашением) финансовых вложений;
- суммы излишков инвестиционных активов, выявленных в результате инвентаризации;
- суммы недостач и потерь от порчи инвестиционных активов;
- расходы, связанные с участием в уставных фондах других организаций;
- расходы по договорам о совместной деятельности;
- расходы по финансовым вложениям в долговые ценные бумаги других организаций (в случае, если организация не является профессиональным участником рынка ценных бумаг);
- суммы создаваемых резервов под обесценение краткосрочных финансовых вложений и восстанавливаемые суммы этих резервов (в случае, если организация не является профессиональным участником рынка ценных бумаг);
- суммы изменения стоимости инвестиционных активов в результате переоценки, обесценения, признаваемые расходами в соответствии с законодательством;
- стоимость инвестиционных активов переданных безвозмездно;
- расходы, связанные с предоставлением во временное пользование (временное владение и пользование) инвестиционной недвижимости;
- убыток прошлых лет по инвестиционной деятельности, выявленный в отчетном периоде;
- прочие расходы по инвестиционной деятельности.

В состав *расходов по финансовой деятельности* включаются:

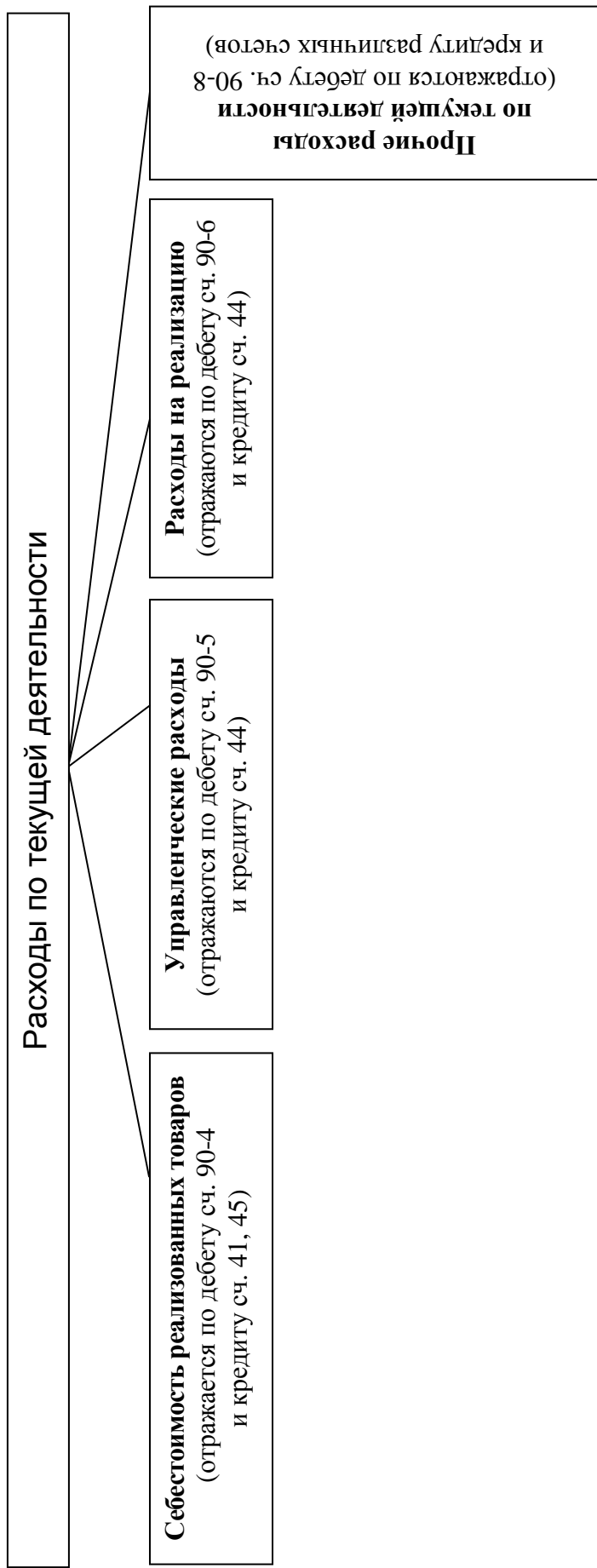
- проценты, подлежащие к уплате за пользование организацией кредитами, займами (за исключением процентов по кредитам, займам, которые относятся на стоимость инвестиционных активов в соответствии с законодательством);
- разницы между фактическими затратами на выкуп акций и их номинальной стоимостью (при аннулировании выкупленных акций) или стоимостью, по которой указанные акции реализованы третьим лицам (при последующей реализации выкупленных акций);
- расходы, связанные с получением во временное пользование (временное владение и пользование) имущества по договору финансовой аренды (лизинга) (если лизинговая деятельность не является текущей деятельностью);

- расходы, связанные с выпуском, размещением, обращением и погашением долговых ценных бумаг собственного выпуска (если организация не является профессиональным участником рынка ценных бумаг);
- курсовые разницы, возникающие от пересчета активов и обязательств, выраженных в иностранной валюте, за исключением случаев, установленных законодательством;
- убыток прошлых лет по финансовой деятельности, выявленный в отчетном периоде;
- прочие расходы по финансовой деятельности.

В состав *иных расходов* включаются доходы и расходы, связанные с чрезвычайными ситуациями, прочие доходы и расходы, не связанные с текущей, инвестиционной и финансовой деятельностью.

3. Экономическое содержание прибыли, ее виды и роль в современных условиях. Методы планирования прибыли

Конечный финансовый результат деятельности предприятия выражается в прибыли или убытке.

Прибыль – это выраженный в денежной форме чистый доход предпринимателя на вложенный капитал, характеризующий его вознаграждение за риск осуществления предпринимательской деятельности и представляющий собой разницу между совокупным доходом и совокупными затратами в процессе осуществления этой деятельности [1].

Прибыль является результатом соединения разных факторов производства: труда, капитала, природных ресурсов, предпринимательской способности. В комплексе они приносят тот финансовый эффект, который именуется прибылью.

Значение прибыли в деятельности предприятий определяется следующими характеристиками:

- 1) универсальный показатель, характеризующий эффективность финансово-хозяйственной деятельности предприятия;
- 2) главный источник расширения производства и наращивания производственного потенциала;
- 3) источник материального стимулирования работников;
- 4) источник финансирования расходов на содержание учреждений социальной сферы, находящихся на балансе предприятия (поликлиник, здравпунктов, спорткомплексов, детских дошкольных и оздоровительных учреждений, клубов и др.);

5) источник выплаты дивидендов акционерам и владельцам предприятий;

б) источник налоговых отчислений в государственный бюджет [35].

В современной экономической мысли существуют различные классификации видов прибыли. Изучение подходов и видов классификации видов прибыли выходит за рамки данного курса. Основное внимание при изучении данного вопроса мы уделим существующей практике формирования прибыли.

В соответствии с «Отчетом о прибылях и убытках», утвержденным Постановлением Министерства финансов Республики Беларусь от 31.10.2011 № 111, предприятие формирует следующие виды прибыли (убытка):

1. *Валовая прибыль* = Выручка от реализации продукции, товаров, работ, услуг – Себестоимость реализованной продукции, товаров, работ, услуг.

2. *Прибыль (убыток) от реализации продукции, товаров, работ, услуг* (далее прибыль от реализации продукции) = Валовая прибыль – Управленческие расходы – Расходы на реализацию.

3. *Прибыль (убыток) от текущей деятельности* = ± Прибыль (убыток) от реализации продукции, товаров, работ, услуг + Прочие доходы по текущей деятельности – Прочие расходы по текущей деятельности.

4. *Прибыль (убыток) от инвестиционной, финансовой и иной деятельности* = Доходы по инвестиционной деятельности – Расходы по инвестиционной деятельности + Доходы по финансовой деятельности – Расходы по финансовой деятельности ± Иные доходы и расходы.

5. *Прибыль (убыток) до налогообложения* = ± Прибыль (убыток) от текущей деятельности ± Прибыль (убыток) от инвестиционной, финансовой и иной деятельности.

6. *Чистая прибыль (убыток)* = ± Прибыль (убыток) до налогообложения – Налог на прибыль ± Изменение отложенных налоговых активов ± Изменение отложенных налоговых обязательств – Прочие налоги и сборы, исчисляемые из прибыли (дохода).

7. *Совокупная прибыль (убыток)* = ± Чистая прибыль (убыток) ± Результат от переоценки долгосрочных активов, не включаемый в чистую прибыль (убыток) ± Результат от прочих операций, не включаемый в чистую прибыль (убыток).

8. *Базовая прибыль (убыток) на акцию.*

9. *Разводненная прибыль (убыток) на акцию.*

С 1 января 2012 года вступило в действие постановление Министерства финансов Республики Беларусь от 31.10.2011 № 113, которым утвер-

ждена Инструкция по бухгалтерскому учету отложенных налоговых активов и обязательств. Согласно данной Инструкции, *отложенные налоговые активы* отражают сумму налога на прибыль, которая организации будет возмещена в будущих отчетных периодах. *Отложенные налоговые обязательства* отражают сумму налога на прибыль, которую организация должна будет погасить в будущих отчетных периодах.

Отложенные налоги рассчитываются исходя из разницы между учетной прибылью (убытком) и налогооблагаемой прибылью (убытком).

Разницы между учетной прибылью (убытком) и налогооблагаемой прибылью (убытком) могут быть постоянными и временными. Они возникают при наличии расхождений между правилами признания и оценки доходов и расходов в законодательстве по бухгалтерскому учету и отчетности и в налоговом законодательстве.

Планирование прибыли

Методы планирования финансовых результатов в Республике Беларусь не регламентированы. Традиционно применяют *метод прямого счета* или *аналитический*.

Метод прямого счета состоит в том, что на планируемый период прибыль от реализации исчисляется по каждому изделию или группам однородных изделий как разница между объемом их реализации в отпускных ценах (без косвенных налогов) и полной себестоимостью, а затем результаты суммируются в целом по предприятию.

Общая сумма прибыли от реализации корректируется с учетом прибыли в остатках готовой продукции на начало «+» и конец «-» планируемого периода [1].

Аналитические методы находят применение при планировании прибыли в отраслях с широким ассортиментом продукции, а также как дополнение к прямому методу.

Базой расчета служат затраты на 1 тыс. руб. товарной продукции, базовая рентабельность, совокупность отчетных показателей деятельности предприятия [1].

С учетом затрат на 1 тыс. руб. товарной продукции прибыль планируется по всему выпуску товарной продукции. Расчет выполняется по формуле

$$П = \frac{T(1000 - З)}{1000},$$

где $П$ – прибыль от выпуска товарной продукции; T – товарная продукция в ценах реализации; $З$ – затраты, руб. на 1 тыс. руб. товарной продукции, в ценах реализации.

Полученный результат корректируется на изменение прибыли в переходящих остатках готовой продукции на начало и конец планируемого периода.

На основе базовой рентабельности планируют прибыль по сравнимой товарной продукции, прибыль в переходящих остатках готовой продукции и прибыль от реализации в планируемом году. Расчет ведется отдельно по сравнимой и несравнимой продукции.

Для планирования конечного финансового результата кроме прибыли от реализации планируются суммы доходов и расходов по финансовой, инвестиционной и иной деятельности. Это разносторонний процесс, при котором учитываются различные факторы.

При планировании прибыли возможно использование и других методов: метод экстраполяции; нормативный метод; метод планирования прибыли с использованием системы взаимосвязи издержек объема реализации и прибыли, метод прогнозирования денежного потока и др.

Распределение прибыли

Наибольшей свободой обладает предприятие в части распределения и использования чистой прибыли. Распределение и использование чистой прибыли регулируется уставом предприятия, решением собрания акционеров, учетной политикой и другими документами внутреннего пользования. В общем, чистую прибыль предприятия после уплаты установленных законодательством платежей за сверхлимитные расходы можно подразделить на две части: используемую на увеличение имущества (накопление); выплачиваемую работникам и собственникам (потребление). Данное распределение чистой прибыли предприятие реализует через образование соответствующих фондов и резервов (фондов накопления и потребления, резервные фонды, другие фонды в соответствии с законодательством и учредительными документами).

Основной целью распределения прибыли является оптимизация пропорций между накоплением и потреблением с учетом обеспечения стратегического развития и роста предприятия. Экономически обоснованная система распределения прибыли должна гарантировать предприятию выполнение обязательств перед государством и отчисления на производственные, социальные и иные нужды.

Процесс распределения прибыли должен базироваться на следующих *принципах*:

1. Связь политики распределения прибыли с общей политикой управления прибылью на предприятии.
2. Приоритетность учета интересов собственников предприятия.

3. Стабильность политики распределения прибыли.
4. Предсказуемость политики распределения прибыли.
5. Оценка эффективности разработанной политики распределения прибыли проводится с использованием показателей:
 - коэффициент капитализации прибыли;
 - коэффициент дивидендных выплат;
 - коэффициент участия персонала в прибыли.

Тема 2.3

АНАЛИЗ ФИНАНСОВОГО СОСТОЯНИЯ ПРЕДПРИЯТИЯ

1. Финансовый анализ, его особенности и приемы.
2. Оценка и анализ ликвидности предприятия.
3. Оценка финансовой устойчивости предприятия.
4. Оценка деловой активности предприятия.
5. Система показателей рентабельности, методика их расчета.

1. Финансовый анализ, его особенности и приемы

Анализ хозяйственной деятельности предприятия – это разновидность системного анализа – комплекса средств и приемов по изучению такого сложного явления, как производственно-экономическая деятельность субъектов хозяйствования. Отдельными частями анализа хозяйственной деятельности являются управленческий и финансовый анализ.

Управленческий анализ – комплекс мероприятий по оценке эффективности функционирования экономики предприятия. По своей сути это производственный анализ, предназначенный для внутреннего использования.

Финансовый анализ – комплекс мероприятий по оценке состояния финансовых отношений и финансовых потоков предприятия. По сути – исходная база для оценки качества хозяйствования. Предназначен для внутренних и внешних пользователей информации.

Целью финансового анализа является формирование объективной основы:

- для достоверной оценки финансового состояния предприятия;
- принятия адекватных управленческих решений в сфере финансов предприятия;
- выявления и предупреждения негативных явлений в деятельности предприятия.

Объектом финансового анализа считаются финансовые отношения и потоки. *Предмет финансового анализа* – эффективность вложения капитала; объемы прибыли; рентабельность; ликвидность, платежеспособность, кредитоспособность предприятия и т.п.

Финансовый анализ – часть общего, полного анализа хозяйственной деятельности и состоит из двух видов анализа:

- *внешний анализ*, проводимый по данным финансовой отчетности;
- *внутрихозяйственный анализ* – по данным бухгалтерского, налогового, оперативного, статистического учета и отчетности и другим источникам.

Особенности внешнего финансового анализа:

- множественность субъектов анализа и пользователей информации о деятельности предприятия;
- разнообразие целей и интересов субъектов анализа;
- наличие типовых методик анализа, стандартов учета и отчетности;
- ориентация анализа только на публичную, внешнюю отчетность;
- как следствие предыдущего фактора – ограниченность задач анализа;
- максимальная открытость результатов анализа для пользователей информации о деятельности предприятия.

Особенности внутрихозяйственного анализа:

- ориентация результатов анализа на руководство предприятия;
- использование всех источников информации для анализа;
- отсутствие регламентации анализа со стороны;
- комплексность анализа, изучение всех сторон деятельности предприятия;
- интеграция учета, анализа, планирования и принятия решений;
- максимальная закрытость результатов анализа в целях сохранения коммерческой тайны.

Под классическим анализом предприятия понимается выявление взаимосвязей и взаимозависимостей между различными показателями его финансово-хозяйственной деятельности, *включенными в финансовую отчетность*.

Классификация видов и форм финансового анализа представлена на рис. 2.3.

Наиболее важными приемами финансового анализа являются:

- Чтение отчетности – простое ознакомление с отчетностью, позволяющее сделать выводы об основных источниках привлечения средств,

направлениях их вложения, основных источниках полученной прибыли и денежных средств в отчетном периоде, применяемых методах учета, организационной структуре предприятия и т.д. Однако при этом нельзя оценить динамику основных показателей деятельности компании, ее места среди аналогичных предприятий на внутреннем и внешнем рынках. Устранение названного недостатка достигается использованием методов сравнительного анализа.

- Горизонтальный анализ – позволяет определить абсолютные и относительные отклонения различных статей отчетности по сравнению с предшествующими периодами.

- Вертикальный анализ – проводится с целью выявления удельного веса отдельных статей в общем итоговом показателе, принимаемом за 100%.

- Трендовый анализ основан на расчете относительных отклонений показателей отчетности за ряд лет от уровня базисного года, для которого все показатели принимаются за 100% (базисные индексы динамики).

- Коэффициентный анализ, суть которого заключается в расчете соответствующего показателя для сравнения с какой-либо базой. В качестве последней могут быть использованы общепринятые стандартные параметры, среднеотраслевые показатели, аналогичные показатели предшествующих лет, показатели конкурирующих предприятий; другие показатели анализируемой фирмы. Данный метод позволяет: а) достаточно быстро оценить финансовое положение компании; б) исключить влияние инфляции. Однако отклонение показателей коэффициентного анализа от эталонных значений может быть связано со спецификой конкретных условий и особенностей деловой политики отдельного предприятия; фактически достигнутого уровня предшествующих лет; различиях в методах бухгалтерского учета; качеством составляющих компонентов. Недостаток метода – статичный характер.

Оценка финансового состояния предприятия при помощи метода финансовых коэффициентов позволяет сделать заключение о степени финансового благополучия предприятия. Метод является ведущим в аналитических процедурах оценки финансового состояния. Относительные показатели имеют следующие преимущества:

- устраняется влияние размера бизнеса предприятия на итоговые показатели, появляется возможность оценивать не только размер, но и эффективность функционирования субъекта;



Рис. 2.3. Классификация форм и видов анализа

– нивелируется влияние инфляционных процессов и курсов валют, поскольку числитель и знаменатель выражены в одних единицах, становится возможным проводить сравнения предприятий различных стран;

– относительные показатели позволяют оценивать оптимальность структуры активов, источников финансирования, а также их соотношение на различных временных горизонтах.

Для показателей ликвидности и финансовой устойчивости существуют диапазоны значений, рекомендуемые экспертами. Если показатели, полученные при анализе, существенно отличаются от рекомендованных, то необходимо выяснить причину этого.

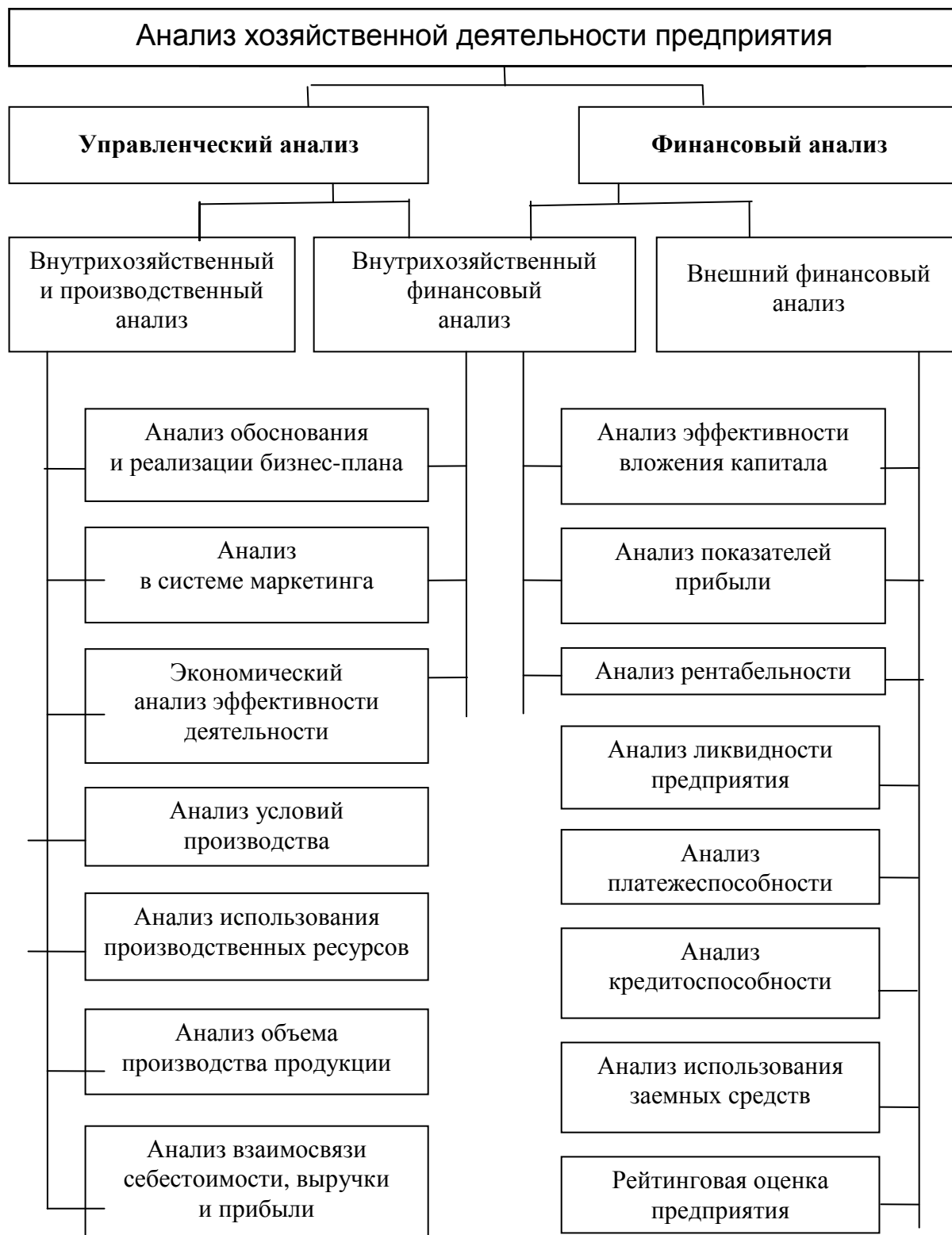
Предлагаемая система показателей построена на основе адаптации зарубежных подходов к современным условиям и является наиболее распространенной в отечественной практике. Она охватывает основные группы финансовых коэффициентов, каждая из которых отражает определенную сторону финансового состояния предприятия.

Финансовое состояние предприятия является результатом всех действий хозяйствующего субъекта, отражает прежде всего его платежеспособность, т.е. возможность выполнить в срок финансовые обязательства. Может иметь оценку в долгосрочном и краткосрочном плане.

Рассмотрим четыре группы коэффициентов, характеризующих финансовое состояние предприятия:

- 1) показатели оценки ликвидности и платежеспособности;
- 2) показатели оценки финансовой устойчивости;
- 3) показатели оценки деловой активности;
- 4) показатели оценки рентабельности.

2. Оценка и анализ ликвидности предприятия

Наиболее полную характеристику финансового состояния дает анализ ликвидности, которую можно рассматривать с двух сторон:

- как время, необходимое для обращения актива в денежную форму;
- как вероятность продать актив по определенной цене.

Классическим способом оценки ликвидности является расчет коэффициентных показателей:

1) *коэффициент покрытия (текущей, общей ликвидности): оборотные активы / краткосрочные обязательства*. Нормативные значения данного показателя дифференцируются по отраслям. Так, для газоснабжения он должен быть более 1,01; для промышленности в целом – более 1,7 и т.д.

Однако при интерпретации данного показателя аналитик должен иметь в виду следующие возможности: кредитная линия также может быть использована для погашения текущих обязательств; дебиторская задолженность может иметь постоянно возобновляемый характер; величина запасов зависит от метода оценки, а также является производной от объема продаж, а не величины кредиторской задолженности;

2) *промежуточный коэффициент ликвидности: (денежные средства + краткосрочные финансовые вложения + дебиторская задолженность) // краткосрочные обязательства*. Ориентировочный норматив – 0,7 – 0,85;

3) *коэффициент абсолютной ликвидности: денежные средства + краткосрочные финансовые вложения // краткосрочные обязательства*. Ориентировочная величина: 0,2 – 0,25.

Ограничения использования коэффициентов ликвидности:

– ликвидность зависит в большей степени от будущих денежных потоков, чем от остатков денежных средств и денежных эквивалентов;

– денежные средства – наиболее ликвидные текущие активы, необходимые для погашения обязательств. Исключение – суммы, зарезервированные для особых целей;

– эквиваленты денежных средств – вложения временно свободных денежных средств с целью получения прибыли, должны быть краткосрочными и высоконадежными, что позволяет легко и без потерь превратить их в денежную форму;

– дебиторская задолженность должна учитываться за вычетом резервов по безнадежным долгам и сумм, подлежащим взысканию в период, превышающий год;

– запасы могут быть отнесены к текущим активам, если они не превышают текущие потребности. Сверхнормативные запасы должны быть исключены;

– расходы будущих периодов могут рассматриваться как текущие активы в силу того, что они представляют собой авансовые платежи за услуги и поставки, которые в противном случае требовали текущих денежных расходов;

– «текущие отсрочки налоговых платежей являются не более реальными текущими активами, чем текущая задолженность по уплате налогов - реальными текущими пассивами»;

– существуют особенности деятельности страховых, финансовых, лизинговых и других компаний;

- текущие обязательства, которые предполагается рефинансировать, рассматриваются как долгосрочные пассивы;
- намерения администрации могут служить основанием для пересмотра подходов к оценке ликвидности;
- детерминированная связь между остатками по статьям оборотных активов и распределение будущих денежных потоков отсутствует;
- при ориентации на оптимизацию запасов и дебиторской задолженности предприятие отдает приоритет эффективному и прибыльному использованию активов, а не поддержанию ликвидности;
- при нормальном функционировании предприятия текущие активы обращаемы, а текущие пассивы выступают в качестве источников финансирования.

Для полной оценки ликвидности необходимо:

- 1) установить *качество текущих активов и характер текущих пассивов*, которые включаются в расчет коэффициентов ликвидности;
- 2) *рассчитать время оборота* этих активов и пассивов, т.е. средний промежуток времени, необходимый для того, чтобы обратить дебиторскую задолженность и запасы в денежные средства, и время, которое может занять оплата текущих пассивов.

Достижению первой цели может служить:

- использование индекса ликвидности: соотношение текущих активов взвешенных по длительности периода обращения их в денежную форму и их абсолютной величины. Анализируется динамика данного показателя: его рост является отрицательной тенденцией;
- проведение анализа ликвидности баланса – сравнение средств по активу, сгруппированных по степени ликвидности и расположенных в порядке ее убывания, с обязательствами по пассиву, сгруппированными по срокам их погашения и расположенных в порядке возрастания сроков.

Ликвидность баланса предприятия можно определить как характеристику, показывающую теоретическую учетную возможность предприятия обратить активы в наличность и погасить свои обязательства, а также степень покрытия обязательств активами на различных платежных горизонтах.

Анализ ликвидности баланса заключается в сравнении средств по активу, группированных по степени их ликвидности и расположенных в порядке убывания ликвидности, с обязательствами, сгруппированными по срокам их погашения и расположенными в порядке возрастания сроков. В качестве исходных данных используется бухгалтерский баланс (форма № 1).

Расчет активов и пассивов баланса в целях анализа ликвидности и методика их группировки приведена в табл. 2.1.

В графе 3 табл. 2.1 представлены условия абсолютной ликвидности баланса. Выполнение первых двух неравенств характеризует текущую ликвидность баланса предприятия. Выполнение третьего и четвертого неравенства характеризуют перспективную ликвидность, причем соблюдение четвертого неравенства свидетельствует о соблюдении минимального условия финансовой устойчивости – наличии у предприятия собственных оборотных средств:

$$L_{тек} = (A_1 + A_2) - (П_1 + П_2),$$

$$L_{пер} = A_3 - П_3.$$

Таблица 2.1

**Распределение активов и пассивов
для оценки ликвидности бухгалтерского баланса**

| Группа активов | Состав | Условие | Группа пассивов | Состав |
|----------------|--|---------|-----------------|---|
| 1 | 2 | 3 | 4 | 5 |
| A1 | Наиболее ликвидные активы: денежные средства и краткосрочные финансовые вложения | \geq | П1 | Наиболее срочные обязательства (до 3-х месяцев): кредиторская задолженность; ссуды непогашенные в срок, просроченная задолженность перед бюджетом и др. |
| A2 | Быстро реализуемые активы: дебиторская задолженность сроком погашения в течение 12 месяцев после отчетной даты и прочие оборотные активы | \geq | П2 | Краткосрочные пассивы (от 3 до 6 месяцев): краткосрочные кредиты и займы |
| A3 | Медленно реализуемые активы: запасы и затраты (за вычетом расходов будущих периодов), долгосрочные финансовые вложения (за вычетом вложений в уставные фонды других предприятий) | \geq | П3 | Долгосрочные пассивы: долгосрочные кредиты и займы |
| A4 | Трудно реализуемые активы: прочие статьи баланса | \leq | П4 | Постоянные пассивы: собственные источники и др. краткосрочные обязательства |

Когда одно или несколько неравенств имеют знак, противоположный зафиксированному в оптимальном варианте, ликвидность баланса в большей или меньшей степени отличается от абсолютной.

Недостаток средств по одной группе активов компенсируется их избытком по другой группе, хотя компенсация имеет место лишь по стоимостной величине, поскольку в реальной платежной ситуации менее ликвидные активы не могут возместить более ликвидные.

А.Д. Шеремет и Р.С. Сайфулин для комплексной оценки ликвидности баланса предлагают рассчитывать коэффициент общей ликвидности баланса:

$$K_{олб} = \frac{A_1 + 0,5A_2 + 0,3A_3}{P_1 + 0,5P_2 + 0,3P_3}.$$

Условиями ликвидности баланса являются:

$$K_{олб} \geq 1.$$

Данный коэффициент показывает отношение суммы всех ликвидных средств предприятия к сумме всех платежных обязательств (краткосрочных, долгосрочных и среднесрочных) при условии, что различные группы ликвидных средств и платежных обязательств входят в указанные суммы с весовыми коэффициентами, учитывающими их значимость с точки зрения сроков поступления средств и погашения обязательств. С помощью данного показателя оценивается изменение финансовой ситуации на предприятии с точки зрения ликвидности. Коэффициент общей ликвидности баланса применяется также при выборе наиболее надежного партнера из множества потенциальных.

Вторая цель достигается расчетом соотношения ежедневных закупок и средней величины кредиторской задолженности, а также показателей оборачиваемости.

К обобщающим показателям оценки ликвидности и платежеспособности предприятия относятся показатели, приведенные в табл. 2.2:

Величина собственных оборотных средств. Показатель характеризует ту часть собственного капитала предприятия, которая является источником финансирования текущих активов предприятия (т.е. активов, имеющих оборачиваемость менее одного года). Это расчетный показатель, зависящий от структуры активов и источников средств. При прочих равных условиях рост этого показателя в динамике рассматривается как положительная тенденция. Основным и постоянным источником увеличения собственных оборотных средств является прибыль.

Не следует смешивать понятия «оборотные средства» и «собственные оборотные средства». Первый показатель характеризует активы предприятия (II раздел актива баланса), второй – источники средств, а именно

часть собственного капитала предприятия, рассматриваемую как источник покрытия текущих активов. Теоретически (иногда и практически) возможна ситуация, когда величина текущих обязательств превышает величину текущих активов. С позиции теории такая ситуация аномальна, поскольку в этом случае одним из источников покрытия внеоборотных активов является краткосрочная кредиторская задолженность. Финансовое положение предприятия в этом случае рассматривается как неустойчивое; требуются немедленные меры по его исправлению.

Таблица 2.2

Основные показатели оценки ликвидности и платежеспособности

| Наименование показателя и рекомендуемое значение | Методика расчета |
|---|---|
| Величина собственных оборотных средств $\{ > 0 \}$ | Собственный капитал – Долгосрочные активы |
| Маневренность собственных оборотных средств $\{ 0 – 1 \}$ | Денежные средства : Функционирующий капитал |
| Коэффициент текущей ликвидности $\{ > 2 \}$ | Оборотные активы : Краткосрочные обязательства |
| Коэффициент быстрой ликвидности $\{ > 1 \}$ | Оборотные активы за минусом запасов : Краткосрочные обязательства |
| Коэффициент абсолютной ликвидности $\{ 0,5 \}$ | (Денежные средства + Финансовые вложения) : Краткосрочные обязательства |
| Доля оборотных средств в активах | Оборотные активы : Активы |
| Коэффициент обеспеченности собственными оборотными средствами $\{ > 0,1 \}$ | Собственные оборотные средства : Краткосрочные активы |
| Доля запасов в оборотных активах | Запасы : Оборотные активы |
| Доля собственных оборотных средств в покрытии запасов $\{ > 0,5 \}$ | Собственные оборотные средства : Запасы |
| Коэффициент покрытия запасов $\{ > 1 \}$ | «Нормальные» источники покрытия : Запасы |

Маневренность собственных оборотных средств характеризует ту часть собственных оборотных средств, которая находится в форме денежных средств, т.е. средств, имеющих абсолютную ликвидность. Для нормально функционирующего предприятия этот показатель обычно меняется в пределах от нуля до единицы. При прочих равных условиях рост показателя в динамике рассматривается как положительная тенденция. Приемлемое ориентировочное значение показателя устанавливается предприятием

самостоятельно и зависит, например, от того, насколько высока ежедневная потребность предприятия в свободных денежных ресурсах.

Коэффициент *текущей ликвидности* дает общую оценку ликвидности активов, показывая, сколько рублей текущих активов предприятия приходится на один рубль текущих обязательств. Логика исчисления данного показателя заключается в том, что предприятие погашает краткосрочные обязательства в основном за счет текущих активов; следовательно, если текущие активы превышают по величине текущие обязательства, предприятие может рассматриваться как успешно функционирующее (по крайней мере, теоретически). Размер превышения и задается коэффициентом текущей ликвидности. Значение показателя может варьировать по отраслям и видам деятельности, а его разумный рост в динамике обычно рассматривается как благоприятная тенденция.

Коэффициент быстрой ликвидности. По смысловому назначению показатель аналогичен коэффициенту текущей ликвидности; однако исчисляется по более узкому кругу текущих активов, когда из расчета исключена наименее ликвидная их часть – производственные запасы. Логика такого исключения состоит не только в значительно меньшей ликвидности запасов, но (что гораздо более важно) и в том, что денежные средства, которые можно выручить в случае вынужденной реализации производственных запасов, могут быть существенно ниже расходов по их приобретению. Анализируя динамику этого коэффициента, необходимо обращать внимание на факторы, обусловившие его изменение. Так, если рост коэффициента быстрой ликвидности связан с ростом неоправданной дебиторской задолженности, это не характеризует деятельность предприятия с положительной стороны.

Коэффициент абсолютной ликвидности (платежеспособности) является наиболее жестким критерием ликвидности предприятия; показывает, какая часть краткосрочных заемных обязательств может быть при необходимости погашена немедленно. На практике желательно проводить анализ динамики данных показателей, дополняя его сравнительным анализом доступных данных по предприятиям, имеющим аналогичную ориентацию своей хозяйственной деятельности.

Доля оборотных средств в активах характеризует относительную величину оборотного капитала предприятия.

Коэффициент обеспеченности собственными оборотными средствами характеризует долю оборотных средств предприятия, профинансированных за счет собственных средств.

Доля запасов в оборотных активах характеризует структурное состояние текущих активов. Высокая доля запасов часто рассматривается как показатель низкой ликвидности предприятия, однако это может быть обусловлено и отраслевой спецификой производства.

Доля собственных оборотных средств в покрытии запасов характеризует ту часть стоимости запасов, которая покрывается собственными оборотными средствами. Традиционно имеет большое значение в анализе финансового состояния предприятий торговли.

Коэффициент покрытия запасов рассчитывается соотношением величины «нормальных» источников покрытия запасов и суммы запасов. Если значение этого показателя меньше единицы, то текущее финансовое состояние предприятия рассматривается как неустойчивое.

3. Оценка финансовой устойчивости предприятия

Важнейшей характеристикой финансового состояния предприятия является стабильность его деятельности в свете долгосрочной перспективы. Она связана с общей финансовой структурой предприятия, степенью его зависимости от кредиторов.

Финансовая устойчивость предприятия понимается как характеристика риска несостоятельности предприятия, его способности, по крайней мере, не ухудшать свое состояние в процессе деятельности.

В частности, Г.В. Савицкая под финансовой устойчивостью понимает «...способность субъекта хозяйствования функционировать и развиваться, сохранять равновесие своих активов и пассивов в изменяющейся внутренней и внешней среде гарантирующее его постоянную платежеспособность и инвестиционную привлекательность в границах допустимого уровня риска».

В.В. Ковалев рассматривает финансовую устойчивость в долгосрочном и краткосрочном аспектах.

В долгосрочном аспекте финансовая устойчивость – «...стабильность деятельности предприятия с позиции долгосрочной перспективы. Она связана прежде всего с общей финансовой структурой предприятия, степенью его зависимости от кредиторов и инвесторов».

В краткосрочном аспекте, в зависимости от соотношений производственных запасов собственных оборотных средств и нормальных источников формирования запасов, выделяются следующие типы краткосрочной (текущей) финансовой устойчивости.

1. *Абсолютная краткосрочная финансовая устойчивость*: величина собственных оборотных средств превышает производственные запасы, т.е. предприятие не зависит от внешних кредиторов. Такая ситуация не может рассматриваться как идеальная, поскольку означает нежелание или неумение менеджеров использовать внешние источники средств для финансирования основной деятельности.

2. *Нормальная краткосрочная финансовая устойчивость*: для покрытия запасов используются различные нормальные источники средств – собственные и привлеченные.

3. *Неустойчивое текущее финансовое положение*: предприятие для финансирования части запасов вынуждено привлекать дополнительные источники покрытия, не являющиеся нормальными, т.е. обоснованными.

4. *Критическое текущее финансовое положение*: в условиях неустойчивого текущего финансового положения предприятие имеет кредиты и займы, не погашенные в срок, а также просроченную дебиторскую и кредиторскую задолженности. Данная ситуация означает, что предприятие не может вовремя расплатиться со своими кредиторами. В условиях рыночной экономики при хроническом повторении ситуации предприятие должно быть объявлено банкротом.

Показатели оценки финансовой устойчивости, иначе называемые коэффициентами структуры капитала, характеризуют структуру долгосрочных пассивов. Вместе и по отдельности они позволяют оценить, в состоянии ли предприятие поддерживать сложившуюся структуру источников средств (табл. 2.3):

Коэффициент концентрации собственного капитала (финансовой автономии) характеризует долю владельцев предприятия в общей сумме средств, авансированных в его деятельность. Чем выше значение этого коэффициента, тем более финансово устойчивым, стабильным и независимым от внешних кредитов является предприятие.

Коэффициент финансовой зависимости является дополнением к коэффициенту концентрации собственного капитала. Рост этого показателя в динамике означает увеличение доли заемных средств в финансировании предприятия. Если его значение снижается до единицы или до 100%, это означает, что владельцы полностью финансируют свое предприятие.

Коэффициент маневренности собственного капитала показывает, какая часть собственного капитала используется для финансирования текущей деятельности, т.е. вложена в оборотные средства, а какая часть капитализирована. Значение этого показателя может ощутимо варьировать в зависимости от структуры капитала и отраслевой принадлежности предприятия.

Основные показатели оценки финансовой устойчивости

| Наименование показателя и рекомендуемое значение | Методика расчета |
|---|---|
| Коэффициент концентрации собственного капитала (финансовой автономии) $\{> 0,5\}$ | Собственный капитал : Совокупный капитал |
| Коэффициент финансовой зависимости $\{< 2\}$ | Совокупный капитал : Собственный капитал |
| Коэффициент маневренности собственного капитала $\{> 0,5\}$ | Собственные оборотные средства : Собственный капитал |
| Коэффициент концентрации заемного капитала $\{< 0,5\}$ | Заемный капитал : Совокупный капитал |
| Коэффициент структуры долгосрочных вложений | Долгосрочные обязательства : Внеоборотные активы |
| Коэффициент долгосрочного привлечения заемных средств $\{> 0,6\}$ | Долгосрочные обязательства : (Долгосрочные обязательства + Собственный капитал) |
| Коэффициент структуры заемного капитала | Долгосрочные обязательства : Заемный капитал |
| Коэффициент задолженности $\{< 0,7\}$ | Заемный капитал : Собственный капитал |

Коэффициент концентрации заемного капитала характеризует долю имущества предприятия, сформированного за счет заемных средств.

Коэффициент структуры долгосрочных вложений. Логика расчета этого показателя основана на предположении, что долгосрочные ссуды и займы используются для финансирования основных средств и других капитальных вложений. Коэффициент показывает, какая часть основных средств и прочих внеоборотных активов профинансирована внешними инвесторами, т.е. (в некотором смысле) принадлежит им, а не владельцам предприятия.

Коэффициент долгосрочного привлечения заемных средств характеризует структуру капитала. Рост этого показателя в динамике негативная тенденция, означающая, что предприятие все сильнее и сильнее зависит от внешних инвесторов.

Коэффициент структуры заемного капитала показывает, какова доля долгосрочных источников финансирования в общей сумме заемного капитала.

Коэффициент задолженности дает наиболее общую оценку финансовой устойчивости предприятия. Он означает, сколько заемных средств приходится на каждый рубль собственного капитала, вложенного в активы предприятия.

4. Оценка деловой активности предприятия

В широком смысле деловая активность означает весь спектр усилий, направленных на продвижение предприятия на рынках продукции, труда, капитала. В контексте финансового анализа деловая активность предприятия рассматривается как некоторая характеристика масштаба деятельности предприятия и его способности генерировать в процессе деятельности устойчивый поток доходов безотносительно сопутствующих расходов.

В частности, В.В. Ковалев дает определение, при котором деловая активность предприятия проявляется как характеристика динамичности его развития, достижения поставленных целей, что отражается в натуральных и стоимостных показателях, эффективном использовании экономического потенциала, расширении рынков сбыта продукции.

Оценка деловой активности предприятия включает оценку оборачиваемости средств (активов и источников их формирования) и продолжительности производственно-сбытового цикла.

К обобщающим показателям оценки эффективности использования ресурсов предприятия и динамичности его развития относятся показатели, приведенные в табл. 2.4.

Таблица 2.4

Основные показатели оценки деловой активности

| Наименование показателя | Методика расчета |
|--|--|
| Фондоотдача | Выручка от продаж : Основные средства |
| Оборачиваемость средств в расчетах | Выручка от продаж : Дебиторская задолженность |
| Период оборачиваемости средств в расчетах | Число дней в периоде : Оборачиваемость средств в расчетах |
| Оборачиваемость запасов | Себестоимость продаж : Величина запасов |
| Период оборачиваемости запасов | Число дней в периоде : Оборачиваемость запасов |
| Оборачиваемость кредиторской задолженности | Кредиторская задолженность : (Себестоимость продаж : число дней) |
| Продолжительность операционного цикла | Оборачиваемость запасов (дн.) + Оборачиваемость дебиторской задолженности (дн.) |
| Продолжительность финансового цикла | Продолжительность операционного цикла (дн.) – Оборачиваемость кредиторской задолженности (дн.) |
| 3.9. Оборачиваемость собственного капитала | Выручка от продаж : Собственный капитал |
| 3.10. Оборачиваемость активов | Выручка от продаж : Активы |

Фондоотдача – величина выручки от продаж, приходящаяся на рубль основных средств.

Оборачиваемости средств в расчетах характеризует скорость оборачиваемости дебиторской задолженности в оборотах.

Оборачиваемость запасов характеризует скорость оборачиваемости производственных запасов в оборотах.

Оборачиваемость кредиторской задолженности характеризуется продолжительностью периода времени, в течение которого счета кредиторов будут оставаться неоплаченными.

Период оборачиваемости средств – это средняя продолжительность их кругооборота, измеряемая временем возврата средней за отчетный период суммы средств предприятия в денежную форму. Оборот средств предприятия находится в прямой зависимости от величины задействованного капитала и, соответственно, связан с размером платы за используемые заемные средства. Чем меньше задействован капитал, тем скорее он обернется и превратится в денежную форму. Соответственно, чем меньше задействованный заемный капитал, тем меньше размер платы за его использование. От оборачиваемости также зависят объем расходов, связанный с владением и хранением товарно-материальных ценностей, и сумма уплачиваемых налогов.

Период оборачиваемости в днях получают путем деления длительности отчетного периода в днях (обычно 360 дней) на число оборотов соответствующего показателя за отчетный период.

Продолжительность операционного и финансового циклов (в днях). Операционный цикл характеризует общее время, в течение которого финансовые ресурсы отвлечены в запасы и дебиторскую задолженность. Финансовый цикл, или цикл обращения денежной наличности, представляет собой время, в течение которого денежные средства отвлечены из оборота. Поскольку предприятие оплачивает счета поставщиков с временным лагом, время, в течение которого денежные средства отвлечены из оборота, т.е. финансовый цикл, меньше на период обращения кредиторской задолженности. Сокращение операционного и финансового циклов в динамике рассматривается как положительная тенденция. Если сокращение операционного цикла может быть достигнуто за счет ускорения производственного процесса и оборачиваемости дебиторской задолженности, то финансовый цикл может быть сокращен как за счет данных факторов, так и за счет некоторого некритического замедления оборачиваемости кредиторской задолженности.

Оборачиваемость собственного капитала и активов характеризует объем реализованной продукции, приходящейся на рубль средств, вложенных в деятельность предприятия. Рост показателей в динамике рассматривается как благоприятная тенденция.

5. Система показателей рентабельности, методика их расчета

Результативность и экономическая целесообразность функционирования предприятия измеряются абсолютными и относительными показателями. Различают показатели экономического эффекта и экономической эффективности.

Экономический эффект – абсолютный, объемный показатель, характеризующий результат деятельности, который может быть просуммирован в пространстве и времени.

Экономическая эффективность – относительный показатель, соизмеряющий полученный эффект с расходами или ресурсами, использованными для достижения этого эффекта.

Экономический смысл показателей рентабельности заключается в подсчете прибыли, приходящейся на рубль выручки от продаж, расходов, активов, капитала. Коэффициенты рентабельности показывают, насколько прибыльна деятельность предприятия.

Рост рентабельности является положительной тенденцией в финансово-хозяйственной деятельности предприятия. При этом следует помнить, что показатели рентабельности не всегда учитывают особенности деятельности предприятия:

- долгосрочные инвестиции могут снижать показатели рентабельности;
- предприятие может быть высокорентабельным за счет осуществления рискованных проектов, что в итоге может привести к потере финансовой устойчивости;
- расчет рентабельности капитала основывается на учетных, а не рыночных оценках стоимости активов и собственного капитала, следовательно, дает неточный результат.

Показатели рентабельности не имеют рекомендованных значений. Чем выше их величина, тем эффективнее работает предприятие.

К основным показателям данного блока относятся показатели, приведенные в табл. 2.5.

Основные показатели оценки рентабельности

| Наименование показателя | Методика расчета |
|--------------------------------------|---|
| Рентабельность продаж | Прибыль от реализации : Выручка от продаж |
| Рентабельность основной деятельности | Чистая прибыль : Расходы на производство и сбыт |
| Рентабельность совокупных активов | Чистая прибыль : Активы |
| Рентабельность внеоборотных активов | Чистая прибыль : Внеоборотные активы |
| Рентабельность собственного капитала | Чистая прибыль : Собственный капитал |

Рентабельность продаж демонстрирует долю чистой прибыли в объеме продаж предприятия. Рост рентабельности продаж в целом оценивается положительно даже при снижении абсолютных значений прибыли, поскольку указанный факт свидетельствует о наличии благоприятной тенденции в деятельности предприятия: темпы роста прибыли превышают темпы роста выручки от продажи.

Рентабельность основной деятельности характеризует эффективность основной производственной деятельности предприятия. Расходы на производство и сбыт определяются суммированием себестоимости проданных товаров, продукции, работ, услуг, управленческих и коммерческих расходов.

Рентабельность совокупных активов демонстрирует способность предприятия обеспечивать достаточный объем чистой прибыли по отношению к ее совокупным активам. Снижение коэффициента свидетельствует о падении спроса на продукцию и перенакоплении активов.

Рентабельность внеоборотных активов отражает эффективность использования основных средств и прочих внеоборотных активов.

Рентабельность собственного капитала позволяет определить эффективность использования капитала, инвестированного собственниками предприятия, в сравнении с возможным альтернативным вложением средств в ценные бумаги. Рентабельность собственного капитала показывает, сколько денежных единиц чистой прибыли заработала каждая единица, вложенная собственниками предприятия.

Анализируя показатели рентабельности за различные периоды деятельности предприятия, необходимо принимать во внимание особенности этих показателей, существенные для формулирования обоснованных выводов:

– снижение рентабельности в отчетном периоде нельзя рассматривать как негативную характеристику текущей деятельности, если предприятие переходит на новые перспективные технологии или виды продукции, требующие инвестиционных вложений, поскольку показатели рентабельности определяются результативностью работы отчетного периода и не отражает планируемый эффект долгосрочных инвестиций;

– управленческие решения, приносящие высокую норму рентабельности, связаны с высоким риском. Одним из показателей рискованности бизнеса является коэффициент финансового рычага – чем выше его значение, тем более рискованным с позиции акционеров и кредиторов является предприятие;

– числитель и знаменатель показателя рентабельности выражены в денежных единицах разной покупательной способности: прибыль отражает результаты деятельности за истекший период; активы и собственный капитал формируются в течение ряда лет и отражаются в учетной оценке, которая может весьма существенно отличаться от текущей.

Раздел 3 ДЕНЕЖНОЕ ОБРАЩЕНИЕ

Тема 3.1 ДЕНЬГИ И ДЕНЕЖНАЯ СИСТЕМА

1. Происхождение и сущность денег.
2. Функции и роль денег.
3. Виды денег.
4. Эмиссия и выпуск денег.
5. Понятие и элементы денежной системы.
6. Основные типы денежных систем.

1. Происхождение и сущность денег

В настоящее время существуют две основные концепции происхождения денег – рационалистическая и эволюционная.

В рационалистической концепции утверждается, что деньги были сознательно придуманы и введены людьми для облегчения процесса обмена и более рациональной организации обменных операций. Данная теория объясняет возникновение денег внеэкономическими причинами, рассматривая их появление как результат психологического акта, субъективного решения людей, которое либо приняло форму соглашения между людьми, либо выразилось в принятии государством соответствующего закона.

Сторонники *эволюционной* теории происхождения денег придерживаются той точки зрения, что деньги появились в результате эволюционного процесса, который привел к тому, что некоторые товары выделились из общей массы и заняли особое место, обретя свойство всеобщей обмениваемости. С этих позиций происхождение денег объясняется объективными закономерностями развития воспроизводства.

К непосредственным *предпосылкам* появления денег в рамках данной концепции относятся:

- переход от натурального хозяйства к производству товаров и обмену товарами;
- разделение труда;
- экономическая обособленность товаропроизводителей;
- производственная специализация производителей;
- потребность в обмене;
- потребность в соизмерении затрат труда.

Переход к производству товаров и обмену товарами сопровождался прежде всего тем, что вместо изготовления продукции для удовлетворения собственных потребностей хозяйствующего субъекта развивалось производство продукции для обмена на другие товары или для реализации.

Развитие обмена, постепенное возрастание его интенсивности вызвали использование сначала отдельных видов товаров (скота, меха), а затем драгоценных металлов (главным образом золота) в качестве всеобщего эквивалента. Выделению золота как всеобщего эквивалента и в конечном счете в качестве денег способствовали его однородность, делимость и сохранность от порчи.

Переход от натурального хозяйства к товарному, а также требование соблюдения эквивалентности обмена обусловили необходимость появления денег, без участия которых невозможен массовый обмен товаров, складывающийся на основе производственной специализации и имущественной обособленности товаропроизводителей.

Функционирование денег приобретает черты самостоятельного процесса: товаропроизводители могут хранить деньги, полученные от реализации своего товара, до момента приобретения нужного товара. Отсюда возникли *денежные накопления*, которые могли быть использованы как для приобретения товаров, так и для предоставления денег в займы и погашения долгов.

В результате таких процессов движение денег приобрело самостоятельное значение, отделилось от движения товаров. Самостоятельность функционирования денег значительно расширилась при появлении безналичных расчетов, в т.ч. и расчетов на базе применения электронной техники.

Ни одна из представленных в экономической литературе концепций и точек зрения не дает целостного и непротиворечивого объяснения природы современных денег. Не существует также общепризнанного теоретического определения денег.

В современной экономической мысли наиболее распространенным является следующее понимание денег – *это экономическая категория, в которой проявляются и при участии которой строятся общественные отношения: деньги выступают в качестве самостоятельной формы меновой стоимости, средства обращения, платежа и накопления.*

Сущность денег проявляется в единстве трех форм:

– формы всеобщей непосредственной обмениваемости – любой товар можно обменять на деньги;

- формы кристаллизации меновой стоимости – деньги способны выражать стоимость различных товаров в виде цены;
- формы материализации всеобщего рабочего времени – затраты труда можно выразить в денежной форме.

Сущность денег также характеризуется тем, что они *участвуют в материализации различных видов общественных отношений*, а также *распределении валового национального продукта (ВНП)*. Кроме этого, деньги *улучшают условия сохранения стоимости*. При сохранении стоимости в деньгах, а не в товарах уменьшаются издержки хранения и предотвращается порча (при инфляции подобное преимущество в определенной мере утрачивается и возникает необходимость учитывать обесценение денег).

2. Функции и роль денег

Сущность денег проявляется в их функциях, которые отражают возможности и особенности их использования.

Функции денег:

- мера стоимости;
- средство обращения;
- средство платежа;
- средство накопления;
- мировые деньги.

Выполнение деньгами функции *меры стоимости* заключается в оценке стоимости товаров путем установления цен. Основой установления цен товаров является величина их стоимости, зависящая прежде всего от величины затрат общественно необходимого труда на изготовление товаров. При установлении цены исходной величиной служит не индивидуальный уровень затрат труда отдельного товаропроизводителя на изготовление товара, а общественно необходимый уровень затрат.

Некоторые затруднения определения цены товара возникают в связи с переходом от применения денег, обладающих собственной стоимостью, к использованию денежных знаков, не разменных на золото. При применении полноценных денег цена товара устанавливается исходя из соотношения стоимости товара к стоимости денежной единицы. Кроме этого, при использовании полноценных денег обычно фиксируется золотое содержание (вес) денежной единицы, что позволяет применять такую величину в качестве *масштаба цен*.

Вследствие отмены фиксированного золотого содержания денежной единицы и перехода к неполноценным денежным знакам возникли некоторые особенности характеристики масштаба цен [11].

Ориентиром при установлении цен с использованием денег, т.е. с помощью функции меры стоимости, служит, главным образом, величина стоимости товаров. При установлении цен также учитывают еще некоторые обстоятельства, в т.ч. потребительная стоимость товаров, стоимость и цены имеющихся взаимозаменяемых товаров, наличие платежеспособного спроса, уровень воздействия со стороны государства (виды налогов, ставки, льготы и т.п.).

Деньги как *средство обращения* используются для оплаты приобретаемых товаров, услуг, активов, факторов производства. При этом особенностью такой функции денег служит то, что *передача товара покупателю и его оплата происходят одновременно*. Деньги выполняют роль посредника. В этой функции употребляются наличные денежные знаки. Как средство оплаты приобретаемых товаров деньги используются кратковременно. Одни и те же денежные знаки могут применяться многократно в различных сделках, перемещаясь от одних участников сделок к другим. Здесь большое значение приобретает *скорость обращения денег*: чем быстрее совершается оборот, тем меньше нужно денег для обращения товаров. Соответственно скорость обращения денег важна для регулирования массы денег, необходимых для обращения.

В современных условиях определить действительную потребность в деньгах сложно по различным причинам. Одна из них состоит в том, что границы налично-денежного обращения и безналичных расчетов «размыты». Это объясняется тем, что предприятия в своей финансово-хозяйственной деятельности осуществляют расчеты как наличными деньгами так и посредством безналичных расчетов, а предусмотреть объем таких операций сложно. Наряду с этим расширяются денежные обороты населения с помощью пластиковых карточек. Предвидеть объем оборотов, осуществляемых с помощью таких карточек, вместо оборота наличных денег также очень трудно.

Возникновение функции денег как *средства платежа* связано с более высоким этапом развития товарного производства – когда акты продажи и купли товаров разделились во времени и пространстве. Деньги используются для совершения расчетов между экономическими субъектами при предоставлении и погашении денежных ссуд, кредитов, платежах за приобретаемые товары и оказанные услуги, при денежных взаимоотношениях с финансовыми органами (налоговые платежи, получение средств от финансовых органов), при погашении задолженности по заработной плате и др.

Функцию средства платежа выполняют и наличные деньги, главным образом во взаимоотношениях, в которых участвуют физические лица.

При совершении некоторой части денежных оборотов в функции средства платежа, в отличие от оборотов в функции средства обращения, допускается применение помимо белорусского рубля иностранной валюты. Это происходит, например, при взносе гражданами наличной инвалюты во вклады в банки и последующем получении из банка вложенных средств, расчетах по экспортным и импортным операциям.

Деньги, непосредственно не участвующие в обороте, образуют денежные накопления и выполняют функцию *средства накопления и сбережения*.

В рамках данной функции происходит приращение чистого запаса денег с целью увеличения общего объема материальных благ и услуг. В состав денежных накоплений входят остатки наличных денег, хранящихся у отдельных граждан, а также остатки денег на счетах в банках.

Выполнение деньгами функции средства накопления является важной предпосылкой развития кредитных отношений, с помощью которых становится возможным использование временно свободных средств, образующихся в различных звеньях хозяйства и у населения для предоставления ссуд предприятиям и организациям других звеньев хозяйства и отдельным гражданам. Возникающие и систематически возобновляемые кредитные отношения способствуют целесообразному использованию ресурсов хозяйства, развитию производства и более полному удовлетворению потребностей населения.

Функция мировых денег проявляется во взаимоотношениях между странами или между юридическими и физическими лицами, находящимися в различных странах. Деньги используются в международном обмене товарами, капиталом, услугами, рабочей силой, а также в качестве международных валютных резервов. Мировые деньги имеют значение как всеобщее платежное средство, всеобщее покупательное средство, всеобщее воплощение общественного богатства.

Несмотря на различия функций денег, между ними существует взаимосвязь и единство, обусловленное сущностью денег. Так, функция меры стоимости реализуется в функциях средства обращения и средства платежа. Вместе с тем деньги могут попеременно выполнять функции средства обращения и средства платежа, а также служить средством накопления. В свою очередь денежные накопления могут быть использованы как средство обращения и как средство платежа [12].

Роль денег – это характеристика их воздействия на различные процессы общественной жизни.

Общественная роль денег состоит в следующем:

1. Опосредуя процесс производства и реализации товаров, деньги выступают связующим звеном между независимыми товаропроизводителями, служат средством учета общественного труда в товарном хозяйстве.

2. Участвуют в формировании эффективной структуры производства на отдельном предприятии и в экономике в целом.

3. Устанавливают ценовые пропорции стоимостного соизмерения параметров общественного производства.

4. Выступают универсальным измерителем экономических процессов, протекающих в товарном производстве.

5. Денежное накопление служит основой возникновения и развития финансового капитала, который воплощается в ценных бумагах.

6. Существование денег дает возможность привлекать заемные средства, что ускоряет процесс расширения и модернизации производства.

7. Деньги способствуют установлению оптимальных пропорций товаров, работ, услуг в народном хозяйстве, поскольку невозможность реализовать товар, услугу за деньги зачастую указывает на его ненужность или перепроизводство.

8. Посредством денег осуществляется перераспределение вновь созданной стоимости (образование и перераспределение национального дохода через государственный бюджет, налоги, займы и др.).

9. Оказывают важное влияние на показатель совокупной экономической активности. Доказательством этого служит тот факт, что увеличение предложения денег ведет к увеличению совокупного дохода, цен и занятости. Уменьшение предложения денег, напротив, ведет к уменьшению этих показателей.

10. Участвуют в формировании мировых цен, опосредствуют движение товаров и услуг между различными государствами, служат средством погашения международных обязательств.

3. Виды денег

Деньги представляют собой развивающуюся категорию и со времени своего возникновения претерпели значительные изменения, проявившиеся в переходе от применения одних видов денег к другим, а также в изменении условий их функционирования и в повышении их роли.

Деньги прошли значительную эволюцию – от натуральных денег до электронных.

Классификацию видов денег можно провести по разным признакам:

- по сущности и содержанию: полноценные, неполноценные (бумажные, кредитные);
- материально-вещественному содержанию: товарные, бумажные, металлические, электронные;
- эмитенту: казначейские, банковские;
- форме существования: наличные, безналичные;
- сфере, территории обращения: национальные, коллективные, групповые (евро), международные;
- купюрности (по номиналу денежных знаков) [12].

Полноценные деньги эволюционировали от товарных денег к деньгам в форме металлических (железных, медных, золотых и серебряных) слитков, а после к полновесным монетам. Их свойства:

- соответствие реальной стоимости номиналу;
- неподверженность обесценению;
- возможность физического использования как любого другого товара.

Природа полноценных денег – товарная. Они выделились из товарного мира благодаря большим преимуществам, послужившим для присвоения им статуса денег.

Начиная с античных времен товарные деньги выступали средством обмена. Привилегированное положение занимали товары, которые служили наиболее важными предметами обмена – предметы (товары) первой необходимости, украшения.

Товары-деньги должны были отвечать двум основным требованиям: быть достаточно распространенными и обладать относительно высокой и постоянной ценностью.

Все эти деньги не могли в полной мере удовлетворить растущие запросы рыночного обращения. Второе крупное общественное разделение труда – выделение ремесла из земледелия – привело к совершенствованию всеобщего эквивалента.

Эту роль начинают выполнять металлы: железо и олово, свинец и медь, серебро и золото. Совершился переход от товарных (штучных) денег к металлическим в виде слитков или самых различных изделий из металлов, а в последствии – в виде монет.

Появление монеты представляет собой важнейший этап в формировании видов денег. Основными металлами, использовавшимися для изготовления монет, стали золото, серебро, медь и бронза.

В силу особых качеств золота оно выдвинулось на роль главного эквивалентного товара:

- однородность и равнокачественность: одна единица денег не отличается от другой;
- прочность и сохраняемость: денежный товар обладает постоянной стоимостью, не слишком зависящей от внешних факторов (например, погоды); не ржавеет, как железо, не покрывается зеленоватым окислом, как медь, не темнеет, как серебро (эти свойства дали основание называть его благородным металлом);
- делимость: предшествующие товарные деньги не могли делиться на доли и сохранять высокую стоимость в своей частице – доле, а у золота даже в небольшом весе и объеме такое свойство есть, это драгоценный металл;
- компактность, портативность, легкость перемещения с места на место, с одного рынка на другой;
- мягкость, пластичность, хорошая ковкость;
- эстетическая привлекательность.

Особенность таких денег состоит в том, что они обладают собственной стоимостью и не подвержены обесценению.

Однако золотым деньгам присущи немалые недостатки:

- дороговизна использования золотых денег;
- невозможность обеспечить необходимую потребность оборота золотыми деньгами, поскольку потребности в деньгах растут быстрее, чем увеличивается добыча золота.

Золото было вытеснено из внутреннего денежного оборота стран, а затем – из международных валютных отношений. Оно перестало непосредственно обмениваться на товары, использоваться как средство обращения и платежа, оперативного регулирования денежного обращения. На смену золоту пришли бумажные и кредитные деньги.

Бумажные и кредитные деньги по сущности и содержанию являются неполноценными.

Свойства неполноценных денег:

- номинальная стоимость значительно превосходит реальную;
- подверженность обесценению;
- невозможность физического использования как товара.

Бумажные деньги (казначейские билеты) – знаки стоимости, замещающие в обращении полноценные деньги. Исторически бумажные деньги возникли в результате металлического обращения и появились в обороте как заместители серебряных или золотых монет.

Сущность бумажных денег заключается в том, что это денежные знаки, выпускаемые для покрытия бюджетного дефицита и обычно не разменные на металл, но наделенные государством принудительным курсом. Обратный приток бумажных денег (казначейских билетов) происходит при уплате налогов и других неналоговых платежей. Экономическая природа бумажных денег такова, что исключает возможность устойчивого бумажно-денежного обращения (выпуск бумажных денег не регулируется потребностями экономики в деньгах, отсутствует механизм автоматического изъятия излишка бумажных денег из обращения, не имеют ощутимой самостоятельной стоимости (золотого обеспечения)).

Кредитные деньги – вид денег, порожденный развитыми кредитными отношениями, основа современного платежно-расчетного механизма. Их можно определить как кредитный знак стоимости, с помощью которого осуществляется функция денег как средства платежа.

Кредитная природа современных денег обусловлена порядком их эмиссии по таким основополагающим каналам, как кредитование хозяйства, кредитование государства и под прирост официальных золотовалютных резервов.

Выпуск кредитных денег предполагает осуществление кредитных операций в связи с реальными процессами производства и реализации продукции. Благодаря этому может достигаться увязка объема платежных средств с потребностью оборота в деньгах. При нарушении этого требования кредитные деньги превращаются в бумажные денежные знаки.

Кредитные деньги отличаются от бумажных по следующим направлениям:

– по эмитенту: кредитные деньги выпускаются банками, бумажные – государственными казначействами или банками;

– по обеспечению: кредитные деньги обеспечены реальными товарно-материальными ценностями, валютными резервами, бумажные такого обеспечения могут не иметь;

– по цели эмиссии: кредитные деньги выпускаются в порядке кредитования, бумажные – для покрытия государственных расходов (дефицита бюджета);

– по особенностям обращения: бумажные деньги в процессе обращения обесцениваются и возвращаются в банки с реально меньшей покупательной способностью; кредитные деньги более устойчивы, хотя в процессе их оборота реалии экономической жизни могут также привести к их частичному обесценению. В этом случае они приближаются к бумажным

деньгам, так же, как они, наделяются принудительным курсом обращения, но сохраняют при этом кредитную основу [12].

Различают кредитные деньги, выпускаемые центральным банком и эмитируемые коммерческими банками. Основные виды кредитных денег: вексель, банкнота, чек, пластиковая (кредитная) карточка, электронные деньги.

Вексель – письменное безусловное обязательство должника уплатить определенную сумму в заранее оговоренный срок и в установленном месте.

Банкноты. Первоначально банкноты представляли собой выписываемые коммерческими банками специфические бессрочные векселя взамен учтенных или принимаемых в залог частных векселей. По сути, один вид кредитования замещается другим. Постепенно банкноты стали выпускаться централизованно – центральным банком страны, что повышало доверие к ним.

Чек – письменный приказ чекодателя выдать получателю по чеку определенную сумму денег.

Пластиковая карточка – это платежный инструмент, посредством которого ее держатели могут осуществлять безналичные расчеты за товары, работы и услуги или получать наличные денежные средства. Карточка – это средство проведения платежа, а не средство платежа.

Электронные деньги – это обязательства эмитента перед держателем в денежном выражении, хранящиеся в электронном виде на техническом устройстве. Иначе – это денежная стоимость, которая:

- хранится на электронном устройстве;
- эмитирована после получения эмитентом денежных средств, сумма которых не менее выдаваемой наличности;
- принимается в качестве платежного средства предприятиями, отличными от эмитента.

К достоинствам электронных денег относят: упрощение расчетов, сохранность денежных средств, защищенность от случайных потерь, возможность быстрого получения кредита и др. Однако электронные деньги не обладают официальным статусом законного платежного средства на территории государства. В случае банкротства их эмитентов (коммерческих банков и др.) владельцы соответствующих карт могут остаться без средств.

В зависимости от формы существования различаются *наличные деньги* и *деньги безналичного оборота*. И те, и другие являются состав-

ляющими платежного и денежного оборота, имеют одинаковую денежную единицу (рубль), беспрепятственно переходят друг в друга; регулирование объема тех и других осуществляется с помощью кредитных операций. Распространение безналичных расчетов привело к возникновению новых денежных инструментов для совершения платежей без непосредственного оборота наличных денежных средств – различных ценных бумаг (обязательств предприятий и банков, например, векселей, банковских карточек, чеков, сертификатов и др.).

Помимо денежного безналичного и наличного оборота в хозяйственной практике выделяются и счетные деньги, которые не совершают оборота, но используются при проведении взаимных расчетов (клиринг, бартер).

4. Эмиссия и выпуск денег

Денежная масса

Определение оптимального уровня предложения денег и регулирование их выпуска в оборот в большинстве стран осуществляет центральный банк. Для этого ему необходимо использовать количественные величины, характеризующие денежное предложение. Такими величинами являются показатели денежной массы.

Совокупность всех денежных средств, находящихся в обращении в национальном хозяйстве в наличной и безналичной формах, образует денежную массу.

Факторы, влияющие на объем денежной массы:

- объем валового внутреннего продукта;
- темпы экономического роста;
- уровень развития и структура кредитной и банковской систем, финансовых рынков;
- соотношение наличного и безналичного денежных оборотов;
- денежно-кредитная, валютная и финансовая политика государства;
- скорость оборота денег; состояние платежного баланса страны и т.д. [12].

На практике для отслеживания динамики и структуры денежной массы используют специальные показатели – *денежные агрегаты*, отличающихся друг от друга степенью ликвидности – агрегаты строятся по принципу убывания ликвидности (степени затрат и скорости конверсии отдельных форм вкладов и сбережений в деньги как средство обращения и платежа).

Денежные агрегаты, рассчитываемые Национальным банком Республики Беларусь:

– Агрегат М0 (наличные деньги в обороте) – банкноты и монеты в обращении на руках у населения и в кассах небанковских кредитно-финансовых организаций и субъектов хозяйствования (исключая банки).

– Агрегат М1 (денежная масса «в узком смысле слова») – включает М0 плюс депозиты до востребования (текущие, расчетные и другие счета до востребования) населения, субъектов хозяйствования.

– Агрегат М2 (рублевая денежная масса в национальном определении) – включает М1 и другие депозиты (срочные депозиты), открытые в кредитных организациях в белорусских рублях, а также средства в ценных бумагах (кроме акций) у небанковских кредитно-финансовых организаций, коммерческих и некоммерческих организаций, индивидуальных предпринимателей и физических лиц – резидентов Республики Беларусь в белорусских рублях.

– Агрегат М3 (широкая денежная масса) – включает М2 и депозиты в иностранной валюте, а также ценные бумаги (кроме акций) в иностранной валюте небанковских кредитно-финансовых организаций, коммерческих и некоммерческих организаций, индивидуальных предпринимателей и физических лиц.

– Агрегаты М0, М1 характеризуют высоколиквидную часть денежной массы, все те средства денежного оборота, которые без предварительной продажи, конверсии или какой-либо другой финансовой операции используются в расчетах.

Денежная база

При проведении денежно-кредитной политики органы денежно-кредитного регулирования используют такой показатель, как денежная база.

Денежная база – это совокупность наличных денег в обращении и общего объема резервов коммерческих банков, находящихся на счетах в центральном банке.

Величина денежной базы представляет итог:

– суммы наличных денег в обращении и в кассах коммерческих банков;

– средств в фонде обязательных резервов банков;

– остатков на корреспондентских счетах коммерческих банков в национальном (центральном) банке.

Этот показатель называется денежной базой, т.к. входящие в него денежные средства могут использоваться банками в качестве источника для создания дополнительной денежной массы в обращении.

Динамика денежной базы оказывает значительное влияние на денежную массу в обращении. При росте величины денежной базы центрального банка происходит увеличение денежного предложения в стране и наоборот.

Изменение структуры денежной базы также влияет на денежную массу. Например, если при неизменной величине денежной базы центральный банк снизит резервные требования, то уменьшатся обязательные резервы коммерческих банков и возрастут их избыточные резервы. Это приведет к увеличению денежного предложения, т.к. избыточные резервы являются источниками ресурсов для проведения коммерческими банками активных операций (выдачи кредитов и т.д.), в процессе которых создаются новые депозиты, т.е. безналичная денежная масса.

Структура и величина денежной базы оказывают влияние также на величину депозитного и денежного мультипликаторов, которые определяют возможности коммерческих банков в увеличении массы безналичных денег.

Меры, предусмотренные денежно-кредитной политикой по регулированию объемов денежной массы и денежной базы:

- изменение учетной ставки при предоставлении ресурсов НБ в порядке рефинансирования коммерческих банков;
- установление норм образования Фонда обязательных резервов коммерческих банков, подлежащих хранению в НБ;
- применение нормативов, регулирующих деятельность коммерческих банков;
- ограничения операций коммерческих банков в НБ и т.д

Эмиссия и выпуск денег

Понятия «выпуск денег» и «эмиссия денег» неравнозначны.

Выпуск денег в оборот происходит постоянно. Безналичные деньги выпускаются в оборот, когда банки дают ссуду своим клиентам. Наличные деньги выпускаются в оборот, когда банки в процессе осуществления кассовых операций выдают их клиентам из своих операционных касс.

Однако одновременно клиенты погашают банковские ссуды и сдают наличные деньги в операционные кассы банков. При этом количество денег в обороте может и не увеличиваться.

Под *эмиссией* понимается такой выпуск денег в оборот, который приводит к общему увеличению денежной массы, находящейся в обороте. Существует эмиссия безналичных и наличных денег.

При существовании двухуровневой банковской системы механизм *безналичной эмиссии* действует на основе банковского (кредитного) мультипликатора. Мультипликация представляет собой процесс многократного увеличения денег на депозитных счетах коммерческих банков в период их движения от одного коммерческого банка к другому.

Банковский мультипликатор – это коэффициент, показывающий, во сколько раз возрастет общий объем депозитов в банковской системе при увеличении избыточных резервов коммерческих банков. Банковский мультипликатор обратно пропорционален норме обязательных резервов, установленной центральным банком для коммерческих банков, и определяется по формуле

$$m = \frac{1}{r_D},$$

где r_D – норма обязательных резервов.

Таким образом, если норма обязательных резервов составляет 10%, то коэффициент мультипликации будет составлять

$$m = \frac{1}{0,1} = 10.$$

В реальности он никогда не будет достигать 10, потому что часть свободных ресурсов всегда используется для других, не кредитных операций, вкладчики снимают часть денег в виде наличных и т.п.

Для учета влияния этих факторов используется формула *денежного мультипликатора*, который показывает, во сколько раз увеличится предложение денег в экономике в результате прироста денежной базы:

$$m = \frac{1 + \left\{ \frac{C}{D} \right\}}{r_D + \left\{ \frac{ER}{D} \right\} + \left\{ \frac{C}{D} \right\}},$$

где C – объем наличных денег в обращении;

D – сумма депозитов до востребования;

$\left\{ \frac{C}{D} \right\}$ – коэффициент «наличность – депозиты»;

ER – величина избыточных резервов банковской системы;

$\left\{ \frac{ER}{D} \right\}$ – норма избыточного резервирования.

Из формулы видно, что на величину денежного мультипликатора оказывает влияние целый ряд факторов.

Эмиссия наличных денег производится центральным банком страны, который наделен монопольным правом ее осуществления.

Эмиссия наличных денег – это выпуск центральным банком денежных знаков в оборот для удовлетворения дополнительной потребности экономических агентов в наличности, возникшей в результате превышения выдач наличных денег над их поступлением в банки в целом по стране.

Основные источники поступления в экономику наличных денег:

- кредитование центральным банком коммерческих банков;
- покупка центральным банком государственных ценных бумаг;
- покупка центральным банком иностранной валюты и золота.

Порядок налично-денежной эмиссии обычно таков: произведенные (напечатанные) денежные знаки центральный банк продает (передает, списывая при этом соответствующую сумму денег с корреспондентского счета коммерческого банка) коммерческому банку, который хранит наличность в своей операционной кассе, откуда и происходит их выдача субъектам экономики (или прием наличных денег от экономических субъектов).

5. Понятие и элементы денежной системы

В каждом государстве существует национальная денежная система – комплекс взаимосвязанных элементов, обеспечивающих денежное обращение в стране, сложившийся исторически и закрепленный законом. С изменением политического строя и общественных отношений изменяется и денежная система, что отражается на содержании элементов системы.

В большинстве стран денежная система в законченном виде сформировалась к XVI – XVII вв., хотя некоторые ее элементы существовали значительно раньше. Эволюция типов денежных систем определяется двумя основными факторами – потребностями общественного воспроизводства и политикой государства.

Несмотря на определенные особенности национальных денежных систем, каждой из них свойственны общие элементы. Основные из них:

1. Наименование денежной единицы и ее частей. Как правило, оно возникает исторически, но зависит от правительства, которое своим законодательным актом закрепляет (или изменяет) это наименование.

2. Виды государственных денежных знаков, имеющих законную платежную силу. Все денежные знаки, выпускаемые государством, обязательны к приему в погашение долга на территории данной страны. В большинстве стран используется 10 – 12 различных номиналов денежных знаков, среди которых монеты составляют 0 – 7 номиналов. Выделяются следующие виды денежных знаков (различия между ними обусловлены порядком выпуска в обращение и изъятия из обращения):

- а) банковские билеты (банкноты) – основной в настоящее время вид денежных знаков. Выпускаются центральным эмиссионным банком страны. По своей природе это кредитные деньги. Они стабильны (не обесцениваются), если обеспечивается возвратность кредита. Кредитная экспансия и, особенно, безвозвратное кредитование приводят к обесценению банковских билетов;
- б) казначейские билеты (бумажные деньги) попадают в оборот при бюджетной эмиссии, проводимой специальным органом министерства финансов – казначейством. В настоящее время редки;
- в) разменная монета выпускается для удобства обслуживания розничного оборота. Так как это один из видов неполноценных денег, то номинальная стоимость монеты, как правило, значительно превышает стоимость содержащегося в ней металла. В случае резкого либо продолжительного обесценения монеты выходят из обращения;
- г) памятные и юбилейные монеты. Изготавливаются из драгоценных металлов и медно-никелевых сплавов, всегда очень высокого качества изготовления. Ввиду того, что номинальная стоимость значительно (иногда в десятки тысяч раз) меньше реальной, в обычное обращение они не поступают. Обращаются в качестве инвестиционного товара на специальном рынке. Государство получает доход от эмиссии.

3. Масштаб цен – средство выражения стоимости товара через весовое содержание металла в выбранной денежной единице.

4. Валютный курс – соотношение между денежными единицами различных стран, определяемое в основном их покупательной способностью. Он характеризует «цену» денежной единицы одной страны, выраженную в денежных единицах других стран.

5. Порядок наличной и безналичной (депозитной) эмиссии и обращения денежных знаков. Регулируется внутренним законодательством.

6. Регламентация безналичного денежного оборота. Закрепляются формы и методы осуществления безналичных платежей в экономике.

7. Правила вывоза и ввоза национальной валюты и организации международных расчетов.

8. Государственный орган, осуществляющий денежно-кредитное и валютное регулирование.

В зависимости от сложившихся в стране экономических отношений денежные системы могут быть рыночного и нерыночного типа.

По степени включения национальной экономики в мировую выделяют денежные системы открытого и закрытого типа.

6. Основные типы денежных систем

В зависимости от того, как деньги обращаются в той или иной денежной системе, различают следующие их (денежных систем) типы:

- системы металлического обращения;
- системы обращения бумажных и кредитных денег.

В обращении металлических денег различают два типа денежных систем:

1. *Биметаллизм* – это денежная система, при которой за двумя металлами (как правило, золото и серебро) законодательно закреплена роль всеобщего стоимостного эквивалента. Монеты из данных металлов чеканятся и обращаются на равных основаниях. Различают три разновидности биметаллизма:

- 1.1. Система параллельной валюты, когда соотношение между золотыми и серебряными монетами устанавливается в соответствии с рыночными ценами металлов (свободно, на основе спроса и предложения).
- 1.2. Система двойной валюты, когда соотношение между золотыми и серебряными монетами устанавливается государством.
- 1.3. Система «хромающей» валюты, когда золотые и серебряные монеты являются законным платежным средством, но не на равных основаниях, так как чеканка серебряных монет была закрытой, в отличие от свободной чеканки золотых монет.

2. *Монометаллизм* – это система, в которой роль всеобщего эквивалента выполняет один металл и в обращении функционируют монеты и знаки стоимости, разменные на этот металл. Серебряный монометаллизм существовал в царской России, Швеции, Голландии. Золотой монометаллизм утвердился в начале XIX в. в Великобритании, а уже к концу XIX в. денежные системы практически всех европейских стран были основаны на золотом монометаллизме. Существовало три вида золотого монометаллизма, которые принято называть стандартами:

- 2.1. Золотомонетный стандарт характеризуется использованием золотых монет и полностью разменных на них банкнот. При этом обеспечивалась высокая устойчивость денежной системы, т.к. излишние монеты автоматически уходили из сферы

обращения в сферу накопления, а затем, при расширении хозяйственного оборота, так же автоматически возвращались в сферу обращения.

2.2. Золотослитковый стандарт отличается от золотомонетного тем, что в обращении находились исключительно банкноты – знаки стоимости, которые свободно обменивались на золотые слитки в Центральном банке.

2.3. Золотодевизный стандарт. Применялся в одно время с золотослитковым. Банкноты обменивались на иностранную валюту, разменную на золото.

Под ударами мирового экономического кризиса 1929 – 1933 гг. были ликвидированы все формы золотого монометаллизма: в Великобритании – в 1931 г., в США – в 1933 г., во Франции – в 1936 г.

Система обращения бумажных и кредитных денег начала устанавливаться с 30-х гг. XX в. Для нее характерно следующее:

- вытеснение золота из внутреннего и внешнего оборота, оседание его в резервах;
- эмиссия денег осуществляется путем кредитования народного хозяйства, кредитования государства, под прирост золотовалютных резервов страны;
- увеличение безналичного и сокращение наличного денежного оборота;
- хроническая инфляция;
- государственное регулирование денежного обращения.

Тема 3.2

ДЕНЕЖНЫЙ ОБОРОТ И ЕГО СТРУКТУРА

1. Сущность и содержание денежного оборота.
2. Структура и принципы организации денежного оборота.
3. Безналичные расчеты и принципы их организации.
4. Формы безналичных расчетов.
5. Платежная система и организация межбанковских расчетов.
6. Организация международных расчетов.

1. Сущность и содержание денежного оборота

Денежный оборот можно определить как движение денег, связанное с выполнением ими своих функций.

По своей сущности *денежный оборот* – это процесс непрерывного движения денег в наличной и безналичной формах, отражающий закономерности движения денег и товаров. Его материальной основой является товарное обращение. Денежный оборот – это совокупность всех потоков (каналов) движения денег.

Упрощенная модель денежного оборота выглядит следующим образом:

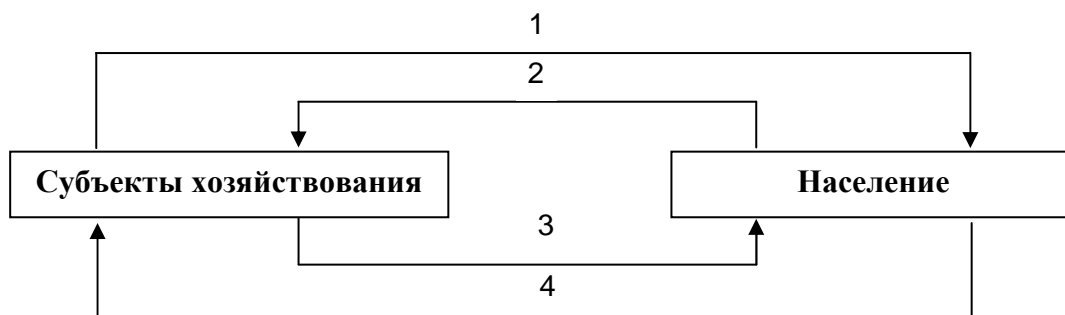

где 1 – поток товаров (услуг); 2 – поток денег (расходы населения на покупку товаров и услуг); 3 – поток денег (платежи за потребленные ресурсы); 4 – поток ресурсов, необходимых для производства товаров и услуг.

В этой модели первый кругооборот (товары и услуги в обмен на предоставляемые ресурсы), идущий по часовой стрелке, представляет собой товарный кругооборот, который может существовать при условии бартерного обмена. Второй кругооборот (против часовой стрелки) – денежный. Денежные потоки направлены навстречу товарным (ресурсным) потокам и уравнивают их. Из схемы кругооборота видно, что количество денег в обращении должно быть увязано с количеством товаров и услуг. Их неувязка может привести к обесценению денег и инфляции.

В экономической системе происходит не только обмен «деньги-товар», но и обмен «капитал-доход-капитал». В кругообороте денежных средств активное участие принимает государство. Поэтому такой кругооборот денег обслуживает не только товарный рынок, рынок услуг и рынок ресурсов, но и финансовый рынок (фондовый рынок, рынок недвижимости и т.д.).

Основные каналы денежного оборота действуют:

- между банками и предприятиями, организациями;
- банками и населением;
- банками (включая центральный и коммерческие банки);
- предприятиями и организациями;
- предприятиями, организациями и населением;

- населением;
- предприятиями, организациями, населением и государством;
- небанковскими кредитно-финансовыми организациями;
- небанковскими кредитно-финансовыми организациями и предприятиями, организациями;
- небанковскими кредитно-финансовыми организациями и банками;
- небанковскими кредитно-финансовыми организациями и населением и др.

Денежный поток каждой сферы народного хозяйства представляет относительно обособленную часть всего денежного оборота, в то же время связанную с другими его частями.

Объективной основой функционирования всего денежного оборота является денежный оборот отраслей производственной сферы, где особенно важно достижение необходимых соотношений между доходами и расходами субъектов хозяйствования при обеспечении наибольшего экономического эффекта.

Основные характеристики денежного оборота:

- денежный оборот – это совокупность всех потоков денежных средств предприятий, кредитных учреждений, населения и государства, которые образуются в процессе совершения платежей при посредстве денег, выступающих в функциях средства обращения и средства платежа;
- денежный оборот представляет собой единство обращения наличных и безналичных форм расчета. Расчеты – это предъявление требований и обязательств субъектами воспроизводственного процесса и удовлетворение в денежной форме требований и обязательств, которые возникают в процессе производства, потребления, распределения и обмена;
- денежный оборот охватывает весь процесс воспроизводства с его составными элементами;
- регулирование денежного оборота имеет кредитную основу;
- регулирование и прогнозирование денежного оборота осуществляется путем разработки финансовых и кредитных прогнозов и прогнозов по денежному обращению.

Роль денежного оборота: он объединяет усилия отдельных субъектов экономической системы в процессе их взаимодействия при создании, распределении, перераспределении и использовании совокупного общественного продукта и опосредует этот процесс.

2. Структура и принципы организации денежного оборота

Структура денежного оборота характеризует его отдельные целостные части. Она может определяться по различным признакам.

Различные части денежного оборота можно классифицировать следующим образом:

1. В зависимости от формы функционирующих в нем денег:
 - а) безналичный денежный оборот;
 - б) налично-денежный оборот.
2. В зависимости от особенностей платежа:
 - а) товарный оборот;
 - б) нетоварный оборот.
3. В зависимости от субъектов, между которыми осуществляется движение денег, и с учетом его каналов (потоков):
 - а) межбанковский;
 - б) банковский;
 - в) межхозяйственный;
 - г) оборот домашнего хозяйства.
4. По функциональной структуре денежный оборот подразделяют:
 - а) на денежный оборот сферы материального производства;
 - б) на денежный оборот непроеизводственной сферы;
 - в) на денежный оборот населения;
 - г) на денежный оборот финансово-кредитной системы.

Принципы денежного оборота – это основополагающие положения при организации денежного оборота.

К главным из них принято относить следующие:

- все предприятия, организации, учреждения, предприниматели обязаны хранить денежные средства на счетах в банках;
- предприятия, предприниматели, физические лица самостоятельно выбирают банк для расчетно-кассового обслуживания;
- порядок осуществления расчетов и платежей регулируется Национальным банком Республики Беларусь;
- во внебанковском обороте обращаются общегосударственные денежные знаки;
- формируется объективно необходимое количество денежных средств по структурным звеньям и в целом по хозяйству.

Безналичный денежный оборот (БДО) – это совокупность платежей, которые осуществляются без использования наличных денег (путем записей по счетам, путем зачета взаимных требований).

Классификация безналичных расчетов:

- по объекту расчетов: по товарным и нетоварным операциям;
- по месту проведения расчетов: внутриреспубликанские (одного-родные, междугородные) и межгосударственные;
- по гарантии платежа: гарантированные, негарантированные;
- по способу платежа: осуществляемые путем списания средств или путем зачета взаимных требований.

Можно выделить следующие уровни безналичного денежного оборота:

1. Безналичный оборот в пределах одного банка:

- а) безналичный оборот по счетам клиентов и внутрибанковские расчеты в пределах одного банка без использования филиальной сети;
- б) безналичный оборот по счетам клиентов и внутрибанковские расчеты в пределах одного банка с использованием филиальной сети.

2. Межбанковский безналичный оборот:

- а) безналичный оборот по счетам клиентов различных банков и перечисления собственных средств банков централизованно, через систему корреспондентских счетов в центральном банке;
- б) безналичный оборот по счетам клиентов различных банков децентрализованно, через систему взаимных корреспондентских счетов.

3. Безналичный оборот по счетам клиентов банков (резидентов и нерезидентов) и перечисления собственных средств банков децентрализованно, через систему взаимных расчетов.

Скорость безналичного оборота отражает время, в течение которого происходит операция по списанию и зачислению средств. В сокращении времени перевода заинтересованы как получатели средств, так и их плательщики.

Наличный денежный оборот (НДО) – это совокупность платежей, осуществляемых с использованием наличных денег (банкноты, казначейские билеты, разменные монеты).

Связь НДО и БДО проявляется в том, что они:

- являются двумя частями единого денежного оборота;
- оказывают влияние на стабильность денежного оборота в стране;
- свободно переходят друг в друга;
- обслуживают оборот совокупного общественного продукта;

- контролируются и регулируются Центральным банком;
- имеют отношение к коммерческим банкам.

Законы денежного оборота оказывают влияние как на НДО, так и на БДО.

Различия НДО и БДО:

- различен удельный вес в структуре всего денежного оборота и различны тенденции развития (90% – БДО, 10% – НДО);
- различна сфера их действия (БДО – предприятия, НДО – население);
- различны орудия оборота (НДО – денежные знаки, БДО – документы (платежи));
- различна степень регулирования и контроля (НДО – трудно контролировать);
- обслуживают различные функции денег (БДО – средство платежа и накопления, НДО – средство обращения и средство платежа).

Условия и закономерности поддержания денежного обращения определяются взаимодействием двух факторов: потребностями хозяйства в деньгах и фактическим поступлением денег в оборот. Если в обороте больше денег, чем требуется хозяйству, это ведет к обесценению денег – понижению покупательной способности денежной единицы.

3. Безналичные расчеты и принципы их организации

Под *безналичными расчетами* понимаются расчеты между юридическими лицами, а также расчеты с участием индивидуальных предпринимателей, физических лиц, проводимые через банк в безналичном порядке. Проведение безналичных расчетов требует особой организации, под которой подразумеваются принципы, условия, порядок и формы расчетов.

Основополагающим элементом в системе безналичных расчетов являются *принципы* их организации:

I. *Принцип правовой регламентации расчетов* отражает наличие правил, обязательных для соблюдения всеми сторонами и участниками.

II. *Принцип контроля всех сторон и участников за правильностью проведения расчетов* направлен на соблюдение нормативных требований и положений, а также порядка проведения расчетов. В случае осуществления неправомερных действий стороны несут материальную ответственность.

III. *Принцип согласия плательщика на платеж* отражает его права как собственника распоряжаться средствами на счете.

Основными условиями организации безналичных расчетов являются:

- наличие банковского счета у участников безналичных расчетов;
- договорная основа порядка ведения счетов и осуществления расчетов;
- самостоятельность клиента в выборе банка для открытия счета;
- свободный выбор участниками форм безналичных расчетов.

Безналичные расчеты могут быть классифицированы по различным признакам:

1. По составу участников:

- а) клиентские;
- б) банковские.

2. По месту проведения:

- а) внутренние;
- б) международные.

3. По размеру платежа:

- а) крупные;
- б) мелкие.

4. По объекту платежа:

- а) за товары и услуги;
- б) по нетоварным операциям.

5. По требуемому сроку платежа:

- а) срочные;
- б) обычные.

6. По способу осуществления платежа:

- а) на валовой основе;
- б) на клиринговой основе (зачет взаимных требований).

7. По форме расчетов:

- а) платежным поручением по исполнению кредитового перевода;
- б) платежным требованием-поручением по исполнению кредитового перевода;
- в) платежным требованием по исполнению дебетового перевода;
- г) документарным аккредитивом;
- д) чеком из чековой книжки или расчетным чеком;
- е) банковской пластиковой карточкой.

Организация безналичных расчетов предполагает наличие у субъектов экономической деятельности счетов в банках. Счета бывают следующих видов:

- текущие (расчетные);
- счета-контокорренты;

- субсчета;
- транзитные;
- благотворительные;
- временные;
- вкладные (депозитные);
- доверительные (трастовые);
- карт-счета;
- специальные;
- корреспондентские.

В Республике Беларусь установлена *очередность проведения операций с текущих счетов*.

Вне очереди производятся платежи на неотложные нужды (в размере до 10% средств на счете в предыдущем месяце); выплата заработной платы в размере бюджета прожиточного минимума; погашение кредитов, выданных на выплату заработной платы.

В первую очередь производятся платежи в бюджет и внебюджетные фонды; платежи по исполнительным документам о взыскании заработной платы, алиментов, сумм по возмещению вреда.

Во вторую очередь производятся платежи за полученные энергоносители; за коммунальные услуги; платежи в счет погашения задолженности по банковским кредитам и процентам (кроме кредитов на заработную плату).

В третью очередь осуществляются платежи за сельхозпродукцию, продовольственные товары, лекарственные препараты.

В четвертую очередь – все остальные платежи.

4. Формы безналичных расчетов

Форма безналичных расчетов – это совокупность способов платежа, расчетных документов и определенного документооборота.

Документооборот – это последовательное прохождение документами всех стадий, начиная от изготовления документа, представления его в банк, его дальнейшего перемещения из банка в банк до завершения расчетной операции.

Рассмотрим основные понятия и определения, знание которых необходимо для изучения форм безналичных расчетов.

Банковский перевод – последовательность операций, начинающаяся с выдачи инициатором платежа платежных инструкций, в соответствии с ко-

торыми один банк (банк-отправитель) осуществляет перевод денежных средств за счет плательщика в другой банк (банк-получатель) в пользу лица, указанного в платежных инструкциях (бенефициара).

Плательщик – банк или клиент, за счет денежных средств которого осуществляется банковский перевод.

Бенефициар – банк или клиент, в пользу которого осуществляется банковский перевод.

Взыскатель – банк или клиент, в пользу которого осуществляется списание денежных средств со счетов плательщиков в бесспорном порядке.

Стороны по банковскому переводу – плательщик и бенефициар (взыскатель).

Участники банковского перевода – банки, участвующие в операциях по осуществлению банковского перевода.

Банк-корреспондент – банк, с которым уполномоченным банком установлены корреспондентские отношения с открытием корреспондентского счета (корреспондент со счетом) или без открытия корреспондентского счета (корреспондент без счета). Банки, с которыми уполномоченными банками произведен только обмен образцами подписей уполномоченных лиц и/или тестирующими ключами, относятся к корреспондентам без счета.

Частный перевод – банковский перевод, не связанный с предпринимательской деятельностью, сторонами по которому являются физические лица.

Авизо – сообщение о кредитовании (дебетовании) счета, переданное по почте (почтовое сообщение), с использованием телетрансмиссионных средств (телетрансмиссионное сообщение) или на машинном носителе.

Безналичные расчеты проводятся на основании платежных инструкций клиента (платежных поручений, платежных требований, заявлений и др.). Вид, форма и обязательные реквизиты платежных инструкций устанавливаются Национальным банком. *Основанием* для осуществления безналичных расчетов является наличие заключенного договора (договора банковского вклада (депозита), договора текущего (расчетного) банковского счета или иного) между банком и клиентом, если обязательность принятия банком к исполнению (акцепту) платежных инструкций не установлена Национальным банком.

Краткая характеристики форм безналичных расчетов

Расчеты платежными поручениями

Платежное поручение – это платежная инструкция, согласно которой банк-отправитель по поручению плательщика осуществляет перевод

денежных средств в банк-получатель лицу, указанному в поручении (бенефициару).

Может использоваться в расчетах:

- по товарным и нетоварным операциям;
- при авансовых платежах;
- при предоплате товаров;
- при оплате товарных векселей.

Рассмотрим схему расчетов платежным поручением.

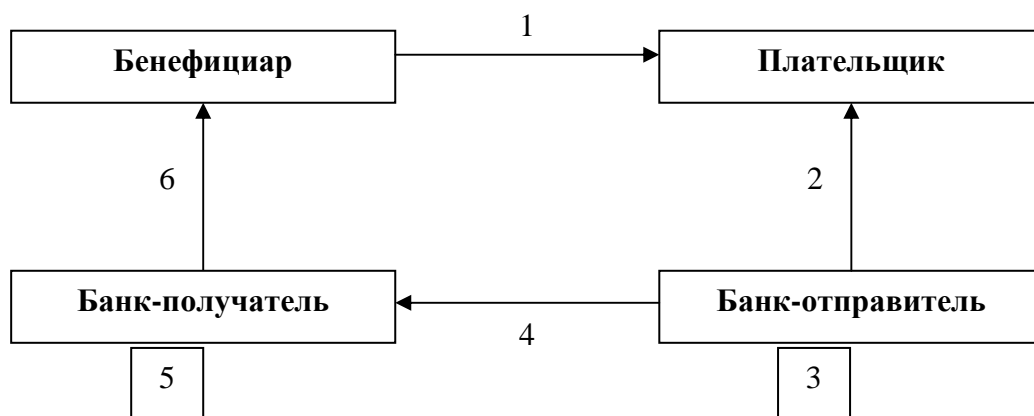

где 1 – отгрузка товара, оказание услуги или выполнение работы; 2 – передача платежного поручения; 3 – списание средств с расчетного счета плательщика (в случае достаточности средств на счете) или помещение платежного поручения в картотеку № 2 (внебалансовые счета) «Расчетные документы, не оплаченные в срок»; 4 – перевод платежа; 5 – зачисление средств на расчетный счет бенефициара; 6 – извещение о зачислении средств.

Расчеты платежными требованиями

Платежное требование – это платежная инструкция, которая содержит требование получателя денежных средств к плательщику об уплате определенной суммы через банк.

Использование данной формы расчетов оговаривается в договоре между бенефициаром и плательщиком. Для проведения банковского перевода посредством платежного требования банки осуществляют операции по инкассо в порядке, установленном Инструкцией о банковском переводе.

Инкассо – это банковская операция, при которой банк бенефициара берет на себя обязательство востребовать платеж с плательщика и зачислить его на счет бенефициара.

При расчетах платежными требованиями используется акцептная или безакцептная форма инкассо.

Акцептная форма используется:

- при расчетах за отгруженные товары;
- при расчетах по обязательствам, возникшим в результате проведения банковских операций;
- в иных случаях, предусмотренных законодательством.

Безакцептная форма используется при списании средств со счета плательщика в бесспорном порядке.

При акцептной форме платежное требование исполняется банком на основании полученного от плательщика акцепта.

Акцепт может быть предварительным и последующим.

Предварительный акцепт – это акцепт плательщика, полученный банком до поступления платежного требования. Он предполагает оплату платежного требования в день поступления.

Последующий акцепт – акцепт плательщика, полученный банком после поступления платежного требования в течение установленного срока. Срок представления заявления на последующий акцепт составляет 5 банковских дней, не считая дня поступления платежного требования в банк.

Акцепт может быть *полным* и *частичным*.

Рассмотрим схему расчетов платежными требованиями с предварительным акцептом.

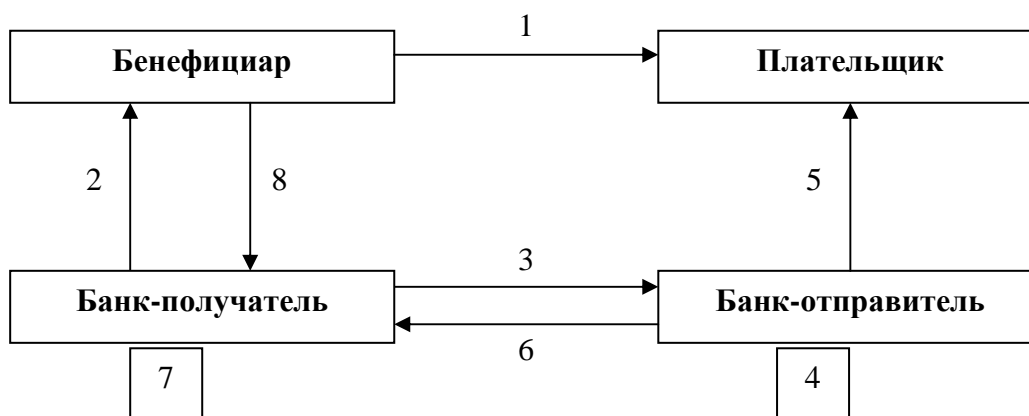

где 1 – отгрузка товара, оказание услуги или выполнение работы; 2, 3 – передача платежного требования; 4 – списание средств с расчетного счета плательщика (в случае достаточности средств на счете) или помещение платежного требования в картотеку № 2; 5 – сообщение плательщику о списании средств; 6 – перевод платежа; 7 – зачисление средств на расчетный счет бенефициара; 8 – извещение бенефициара о зачислении средств.

Рассмотрим схему расчетов платежными требованиями с последующим акцептом.

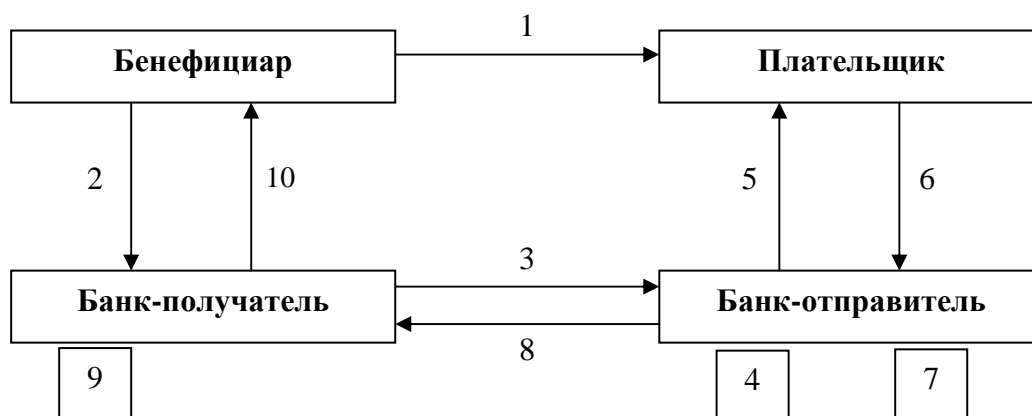

где 1 – отгрузка товара, оказание услуги или выполнение работы; 2, 3 – передача платежного требования; 4 – занесение платежного требования в картотеку № 1 «Расчетные документы, ожидающие акцепта для оплаты»; 5 – передача платежного требования для акцепта; 6 – акцепт платежного требования или отказ от его акцепта; 7 – списание средств с расчетного счета плательщика (в случае акцепта платежного требования) или помещение платежного требования в картотеку № 2; 8 – перевод платежа или сообщение об отказе от акцепта; 9 – зачисление средств на расчетный счет поставщика; 10 – извещение поставщика о зачислении средств или отказе от акцепта.

Расчеты платежными требованиями не дают гарантии платежа, документооборот усложнен.

Расчеты платежными требованиями-поручениями

Платежное требование-поручение – это платежная инструкция, содержащая требование получателя средств к плательщику оплатить стоимость поставленного по договору товара, провести платеж по другим операциям на основании направленных ему (минуя обслуживающий банк) расчетных, отгрузочных и других документов, предусмотренных договором.

Платежное требование-поручение принимается к исполнению банком в сумме, акцептованной плательщиком. При отсутствии средств на счете плательщика платежное требование-поручение помещается в картотеку. По принятым в картотеку требованиям-поручениям в банк бенефициара высылается извещение о причинах неоплаты.

Расчеты с помощью платежных требований-поручений характеризуются относительно простым документооборотом, что способствует снижению издержек по ведению расчетов. Однако отсутствует гарантия платежа, возможны необоснованные отказы от акцепта и, соответственно, замедление оборачиваемости средств.

Расчеты с использованием аккредитивов

Аккредитив – это соглашение между банком плательщика (банк-эмитент) и плательщиком (приказодатель по аккредитиву), в силу которого банк-эмитент по поручению приказодателя предоставляет в пользу получателя средств (бенефициар) обязательство произвести платеж против представленных в соответствии с условиями аккредитива документов.

Аккредитивы различаются в зависимости от их условий и порядка их исполнения:

1. Аккредитив может быть *отзывным* или *безотзывным*. Каждый аккредитив должен указывать, является ли он отзывным или безотзывным. При отсутствии такого указания аккредитив является безотзывным. Отзывной аккредитив может быть изменен или отменен в любой момент без предварительного уведомления бенефициара. Безотзывный аккредитив не может быть ни изменен, ни отменен без согласия банка-эмитента и бенефициара.

2. Аккредитивы по способу обеспечения платежа подразделяются на *покрытые* и *непокрытые*. Если при открытии аккредитива банк-эмитент предварительно предоставляет в распоряжение исполняющего банка денежные средства в сумме аккредитива (валютное покрытие) для исполнения этого аккредитива на срок действия обязательств банка-эмитента, такой аккредитив считается *покрытым*.

3. Аккредитив может быть *револьверным*. По мере совершения выплат по револьверному аккредитиву сумма аккредитива (квота) автоматически восстанавливается без внесения изменений в его условия, о чем делается специальная оговорка. Квота может восстанавливаться сразу после каждой выплаты по аккредитиву либо с определенной периодичностью в пределах установленной общей суммы лимита и срока для представления документов по аккредитиву.

4. Бенефициар аккредитива может просить банк открыть под обеспечение аккредитива другой аккредитив, который в таком случае называется *компенсационным* (встречным, back-to-back).

5. *Аккредитив с красной оговоркой* предполагает наличие среди его условий специальной оговорки, согласно которой банк-эмитент уполномочивает исполняющий банк произвести авансовый платеж на оговоренную сумму бенефициару до представления им всех документов по аккредитиву (до отгрузки товара или оказания услуг). Такая оговорка включается в аккредитив по требованию приказодателя.

Аккредитив применяется в следующих случаях:

- когда такая форма расчетов предусмотрена договором между плательщиком и поставщиком;
- поставщик может перевести плательщика на данную форму расчетов при систематическом нарушении плательщиком условий договора.

Рассмотрим схему расчетов аккредитивами.

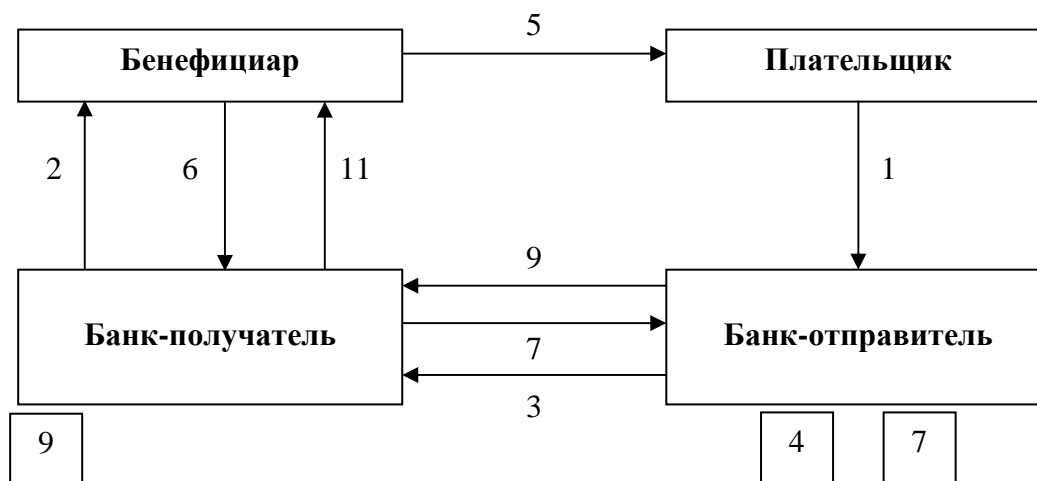

где 1 – заявление на открытие аккредитива; 2 – депонирование средств на специальном счете «Аккредитивы». Аккредитив может быть открыт либо за счет собственных средств, либо за счет кредита банка; 3, 4 – сообщение об открытии аккредитива; 5 – отгрузка товара, оказание услуги или выполнение работы; 6, 7 – передача документов, оговоренных в заявлении на открытие аккредитива; 8 – списание средств со специального счета «Аккредитивы»; 9 – перевод платежа; 10 – зачисление средств на счет бенефициара; 11 – извещение бенефициара о зачислении средств.

Аккредитивная форма расчетов характеризуется наличием гарантии платежа. В то же время, это трудоемкая форма расчетов (большое значение придается правильности оформления документации), что может привести к замедлению расчетов.

Расчеты чеками

В Республике Беларусь для расчетов используются чеки из чековых книжек и банковские (расчетные) чеки.

Чек – это ценная бумага, содержащая распоряжение чекодателя банку произвести выплату указанной в ней суммы наличных денежных средств чекодержателю (либо произвести указанный платеж в пользу чекодержателя в безналичном порядке). Расчеты чеками – это расчеты, при которых плательщик (чекодатель) выписывает получателю платежа чек для последующего предъявления его к оплате в банк чекодателя и получения по нему денежных средств с указанного в чеке счета плательщика.

Рассмотрим схему расчетов чеками.

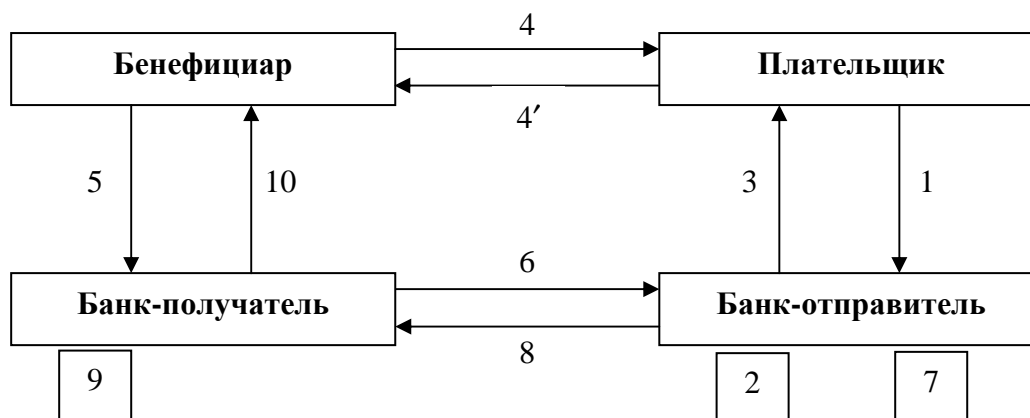

где 1 – заявление на получение чековой книжки (расчетного чека); 2 – зачисление средств; 3 – выдача чековой книжки (расчетного чека); 4 – отгрузка товара, оказание услуги или выполнение работы; 4' – одновременная передача чека; 5, 6 – передача чека; 7 – списание средств со специального счета; 8 – перевод платежа; 9 – зачисление средств на расчетный счет бенефициара; 10 – извещение бенефициара о зачислении средств.

Данной форме расчетов присуща гарантия платежа, относительная простота оформления. В то же время, расчеты чеками не распространены в республике и, следовательно, их применение ограничено. Кроме того, это достаточно дорогая форма расчетов.

Расчеты с использованием банковских пластиковых карт

Пластиковая карточка – это платежный инструмент, посредством которого ее держатели могут осуществлять безналичные расчеты за товары, работы и услуги или получать наличные денежные средства.

Пластиковая карточка является только средством доступа к денежным средствам на счете держателя, за счет которых он и осуществляет вышеуказанные операции. На карточке содержится определенная информация, с помощью которой, а также индивидуального кода (PIN-кода) и происходит доступ держателя к денежным средствам на своем счете.

В зависимости от осуществляемых операций при выпуске и обращении пластиковые карточки подразделяются на *банковские* и *небанковские* (торговые).

В зависимости от механизма расчетов по операциям, карточки подразделяются:

- на *дебетовые* (иначе называются расчетными картами). Расчетная карта – это банковская карта, выданная владельцу средств на банковском

счете, использование которой позволяет ее держателю согласно условиям договора между банком-эмитентом и клиентом, распоряжаться денежными средствами в пределах расходного лимита, установленного эмитентом для оплаты товаров и услуг и/или получения наличных денег;

– *кредитные* (при использовании кредитной карточки держатель может и не вносить предварительно денежные средства на счет. Осуществление расчетов по операциям держателя производится за счет кредита, предоставляемого ему банком. В данном случае лимит средств, доступных для расчета, связан с величиной предоставленного кредита).

В зависимости от того, кто является владельцем счета, различают *корпоративные* и *личные* карточки.

В зависимости от используемого носителя идентификационной информации существуют карточки с *магнитной полосой* и *смарт-карты*.

Банк, который выпускает карточку, называется *банком-эмитентом*. Банк, который осуществляет обслуживание операций с карточками, называется *банком-агентом*. Банк, занимающийся обслуживанием предприятий торговли и сервиса, принимающих карточки к оплате, называется *банком-эквайером*. К устройствам эквайера относятся банкоматы, электронные терминалы, импринтеры и другие технические средства, предназначенные для осуществления эквайером операций с использованием банковских карт.

Держатель карточки – это физическое лицо или юридическое лицо, которое является владельцем карт-счета и которое заключает с банком договор об использовании платежного средства.

Пользователь карточки – это физическое лицо, которое получает право на осуществление операций с карточкой на основании доверенности (заявления) держателя.

Карт-счет – банковский счет, открываемый банком-эмитентом клиенту, на котором отражаются операции, произведенные с использованием карточки (карточек). При осуществлении операций по карт-счету возможен овердрафт в пределах лимита

Платеж по карточке фиксируется в *карт-чеке*, который затем вместе с реестром торговой организации сдается в банк для зачисления выручки на расчетный счет торговой организации.

Преимущество расчетов с использованием банковских пластиковых карт заключается в сокращении затрат по обслуживанию денежного оборота, в ускорении оборачиваемости средств.

5. Платежная система и организация межбанковских расчетов

Платежная система – это совокупность правил, платежных инструментов, институтов и технических средств, которые используются для обеспечения платежей и расчетов по выполнению денежных обязательств юридических и физических лиц.

Платежная система Республики Беларусь ведет свое начало с 1993 года. С января 1993 года введен механизм осуществления межбанковских расчетов через единый корреспондентский счет банка, открытый в Национальном банке.

Общая структура платежной системы РБ представлена следующими элементами:

- система безналичных расчетов между предприятиями, организациями и учреждениями;
- система «Белкарт»;
- автоматизированная система межбанковских расчетов.

Система «Белкарт» – это составная часть национальной платежной системы, которая представляет собой совокупность правил, институтов, платежных инструментов и программно-технических средств, используемых для обеспечения безналичных расчетов за товары, работы и услуги, получения наличных денег и оказания других банковских услуг, где в качестве платежных инструментов используются банковские пластиковые карты «Белкарт».

Межбанковские расчеты – это расчеты между Национальным банком и другими банками, а также между банками по выполнению денежных требований и обязательств как по собственным платежам, так и по платежам, инициированным клиентами.

Институциональная структура платежной системы Республики Беларусь представлена НБ Республики Беларусь: сетью коммерческих банков и их филиалов; Белорусским межбанковским расчетным центром (БМРЦ), являющимся оператором системы; Межбанковской валютно-фондовой биржей, а также Центральным депозитарием государственных ценных бумаг.

Межбанковские расчеты осуществляются посредством Автоматизированной системы межбанковских расчетов (АС МБР). АС МБР – это составная часть национальной платежной системы, состоящая из совокупности правил и программно-технических средств, при помощи которых осуществляются межбанковские расчеты в целях выполнения:

– платежного поручения клиента банка, осуществляющего финансовый расчет с юридическим или физическим лицом, имеющего счет в другом банке;

– собственного платежного поручения банка, осуществляющего финансовый расчет с другим банком, юридическим либо физическим лицом, владеющим счетом в другом банке.

Межбанковские расчеты между участниками осуществляются путем передачи электронных расчетных документов через телекоммуникационную систему и их обработки программно-техническими комплексами.

В настоящее время в состав АС МБР входят две подсистемы:

1. Система валовых расчетов в режиме реального времени с постановкой платежей в очередь и возможностью минимизации очереди путем проведения взаимозачета стоящих в ней платежей – *система BISS* (Belarus Interbank Settlement System).

2. *Клиринговая система* расчетов по мелким и несрочным платежам.

Потоки межбанковских платежей распределяются по двум подсистемам. Расчеты по срочным и крупным платежам осуществляются в подсистеме BISS на валовой основе в режиме реального времени. Расчеты по прочим платежам (несрочные и мелкие суммы) осуществляются в течение клиринговых сеансов на чистой основе в подсистеме клиринговых расчетов.

Принципы функционирования АС МБР:

– расчеты осуществляются через корреспондентские счета банков, открытые в Национальном банке в пределах средств на корреспондентском счете банка, овердрафт не допускается;

– платежи в системе BISS проводятся на валовой основе, в клиринговой системе — на чистой основе;

– платежи обрабатываются системой BISS по мере их поступления, банки могут устанавливать платежам приоритеты;

– в системе BISS отправленные платежи с момента приема системой не могут быть отозваны, в клиринговой системе возможен отзыв электронных расчетных документов до наступления расчетного времени текущего клирингового сеанса;

– платежи, не исполненные к моменту завершения рабочего дня, автоматически аннулируются;

– окончательность платежа наступает после отражения операции по корреспондентским счетам банков-участников;

– информационное обеспечение участников позволяет прогнозировать состояние межбанковских расчетов, контролировать и беспрепятственно переводить имеющуюся ликвидность из одной системы в другую.

Система BISS – это система межбанковских расчетов по крупным либо срочным денежным переводам (независимо от суммы), построенная на принципах системы расчетов на валовой основе в режиме реального времени.

Система BISS обрабатывает следующие электронные платежные документы:

- по операциям, связанным с выполнением мероприятий денежно-кредитной политики Национального банка, обслуживанием кредитных, депозитных, валютных и других сделок НБ Республики Беларусь;
- по межбанковским расчетам на рынке государственных ценных бумаг, валютном рынке;
- по платежам на крупные суммы;
- по операциям, связанным с использованием банками средств фонда обязательных резервов при проведении межбанковских расчетов;
- по отражению результатов клиринговых сеансов по корреспондентским счетам банков-участников;
- по отражению результатов клиринга по операциям с использованием пластиковых карточек системы EUROPAY;
- по отражению результатов клиринга по сделкам купли-продажи государственных ценных бумаг и ценных бумаг НБ Республики Беларусь.

В *клиринговой системе* обрабатываются так называемые «прочие платежи» (несрочные и по сумме не относящиеся к категории крупных платежей). Межбанковские расчеты по этим группам платежей производятся путем двустороннего и многостороннего зачета на основе клиринга. Клиринг, помимо сверки и подтверждения платежных сообщений, включает операции по взаимозачету требований и обязательств и определению конечного расчетного сальдо. При клиринге оплата поступившего документа специально откладывается, пока не сформируется пакет неоплаченных платежных документов. Затем оплата сформированного пакета осуществляется не последовательно по каждому документу, а окончательными платежными документами с учетом погашения встречных платежей. Целью клиринга является уменьшение ликвидных средств, необходимых для осуществления расчетов. Таким образом, клиринговая система расчетов – система межбанковских расчетов по несрочным и мелким переводам средств, в которой осуществляется вычисление позиций каждого участника на чистой основе.

6. Организация международных расчетов

Международные расчеты – система организации и регулирования платежей по денежным требованиям и обязательствам, которые возникают при осуществлении внешнеэкономической деятельности между юридическими и физическими лицами, которые находятся на территории различных государств.

Основными формами международных расчетов являются документарный аккредитив, инкассо с предварительным акцептом и банковский перевод. Международные расчеты при этом производятся только через банки, имеющие между собой корреспондентские отношения, представляющие собой наличие договоренности о порядке и условиях проведения банковских операций.

Инкассо – это операция, которая осуществляется банком в соответствии с полученными от клиента инструкциями в целях получения от плательщика платежа или акцепта, либо в целях выдачи документов против платежа или акцепта, или на других условиях.

В основе инкассовой формы расчетов лежит договоренность экспортера со своим банком, предусматривающая его обязательство передать товарораспорядительную документацию импортеру только при условии выплаты последним стоимости отгруженного товара либо договориться об этом с банком, расположенным в стране импортера.

Виды инкассо:

– *чистое* – это инкассо финансовых документов – переводных и простых векселей, банкнот, чеков и иных документов, используемых для получения платежей), не сопровождаемых коммерческими документами). К числу коммерческих документов относятся счета, транспортные, товарораспорядительные и иные документы, не являющиеся финансовыми.

– *документарное* – это инкассо финансовых документов, сопровождаемое коммерческими.

Международный аккредитив – аккредитив, при котором одна из сторон по аккредитиву является юридическим лицом иностранного государства. Во внешней торговле используются исключительно документарные аккредитивы (при расчетах за товары и услуги при предоставлении указанных в аккредитиве документов).

В международных расчетах с использованием аккредитива участвуют следующие субъекты:

– *банк-эмитент* – банк, открывающий аккредитив;

- *приказодатель* – клиент, в соответствии с инструкциями которого открывается аккредитив;
- *бенефициар* – получатель по аккредитиву;
- *авизующий банк* – банк, который сообщает лицу, в пользу которого открыт аккредитив, об открытии аккредитива, без каких-либо других обязательств со своей стороны;
- *подтверждающий банк* – банк, добавляющий к аккредитиву свое подтверждение, то есть принимающий по отношению к обязательству банка-эмитента дополнительные обязательства провести платеж по аккредитиву, акцептовать и оплатить переводные векселя либо выполнить иные действия в соответствии с условиями аккредитива;
- *исполняющий банк* – банк, который по поручению банка-эмитента уполномочен произвести платеж или совокупность других действий в случае, если выполнены все условия аккредитива;
- *рамбурсирующий банк* – это банк, предоставляющий денежные средства исполняющему банку для осуществления платежа по аккредитиву или возмещающий выплаченные по аккредитиву денежные средства;
- *рекламирующий банк* – исполняющий банк или выступающий от его имени другой банк, выставяющий рамбурсное требование на рамбурсирующий банк.

Документарный аккредитив может быть отзывным и безотзывным, подтвержденным, револьверным, компенсационным (встречным), а также переводным.

Банковский перевод – это простое поручение одного банка другому выплатить переводополучателю определенную сумму по просьбе переводателя.

Используется по любым операциям с юридическими и физическими лицами. Осуществляются с помощью платежных поручений, адресуемых одним банком другому, а также посредством банковских чеков или иных платежных документов.

Тема 3.3

УСТОЙЧИВОСТЬ ДЕНЕЖНОГО ОБРАЩЕНИЯ (ИНФЛЯЦИЯ)

1. Понятие, виды и формы инфляции.
2. Причины и социально-экономические последствия инфляции.
3. Измерение и прогнозирование инфляции.
4. Методы регулирования инфляции.

1. Понятие, виды и формы инфляции

Инфляция – это процесс обесценения денег, проявляющийся, как правило, в продолжительном устойчивом росте общего уровня цен и связанный с появлением в обращении избыточной по отношению к товарному предложению денежной массы. Инфляция инициирует процесс скрытого перераспределения реальных доходов и накоплений между экономическими субъектами, в т.ч. отраслями, территориями и социальными группами населения, что связано с различными темпами инфляционного обесценения отдельных видов доходов и активов, а также деформацией кредитных отношений.

По *форме* инфляция представляет собой рост цен на товары и услуги, обусловленный несбалансированностью воспроизводственного процесса и денежного оборота и связанное с ним обесценение национальной денежной единицы. По *содержанию* инфляция представляет собой единство трех взаимообусловленных процессов – балансирования номинального спроса и предложения на макроуровне, перераспределения добавленной стоимости между отдельными субъектами воспроизводства и извлечение ими инфляционного дохода.

Взаимосвязь инфляции с воспроизводственными процессами имеет двухсторонний характер:

1. Темпы инфляции формируются под воздействием с одной стороны – динамики спроса, с другой – давления затрат на выпуск продукции.

2. В то же время, инфляция сама активно влияет на воспроизводственный процесс. Такое взаимодействие осуществляется по трем важнейшим направлениям:

- а) влияние инфляции на формирование доходов и расходов экономических агентов;
- б) перераспределение финансовых ресурсов между ними;
- в) воздействие инфляции на основные параметры поведения субъектов экономики (склонности к потреблению и инвестициям, норма сбережений и т.п.).

Таким образом, инфляция это сложное социальное явление, порожаемое диспропорциями воспроизводства в различных сферах рыночного хозяйства.

Различают следующие *формы инфляции*:

- *открытую* (характеризуется хроническим ростом цен);
- *скрытую* (она наблюдается при сохранении стабильных цен при одновременном снижении качества товаров или неотражении статистикой роста цен вследствие неверно выбранной потребительской корзины);

– *подавленную* (не выражается в росте централизованно установленных цен, но проявляется в хроническом дефиците товаров).

В зависимости от темпов роста цен в международной практике принято выделять три типа инфляции:

- *ползучую* – если среднегодовой темп прироста цен не выше 5 – 10 %;
- *галопирующую* – при среднегодовом темпе прироста цен до 50% (иногда до 100%);
- *гиперинфляцию* – темпы роста цен 50% и более в месяц.

Помимо того, выделяют следующие *виды* инфляции:

1. В зависимости от характера движения цен:
 - а) ползучая;
 - б) ступенчатая.
2. В зависимости от места возникновения:
 - а) внутренняя;
 - б) импортируемая.
3. В зависимости от сферы распространения:
 - а) локальная;
 - б) мировая.
4. В зависимости от соотношения роста цен по различным товарным группам:
 - а) сбалансированная;
 - б) несбалансированная.
5. В зависимости от ожидаемости:
 - а) ожидаемая;
 - б) неожиданная.
6. В зависимости от причин возникновения:
 - а) инфляция спроса (темпы роста денежной массы выше темпов роста объемов реализуемых товаров и услуг);
 - б) инфляция издержек (вызывается увеличением издержек производства, произведенных затрат на единицу продукции);
 - в) структурная (вследствие диспропорций в экономике).

2. Причины и социально-экономические последствия инфляции

Факторы, вызывающие инфляцию, можно разделить на внешние и внутренние. К *внешним* причинам относятся:

- рост цен на мировых рынках;
- сокращение поступлений от внешней торговли;
- отрицательное сальдо платежного баланса.

Внутренние причины инфляции – это:

- деформация экономики в сторону отставания отраслей потребительского сектора и гипертрофированного развития отраслей тяжелой индустрии и, особенно, военно-промышленного комплекса;
- злоупотребление монопольным правом денежной эмиссии со стороны правительства и центрального банка;
- монополия крупнейших корпораций, фирм, компаний на установление цен, не согласующихся с их собственными издержками;
- монопольное положение профсоюзов в области регулирования ставок заработной платы своих членов путем заключения трудовых соглашений с предпринимателями, включающих обязательство последних повышать ставки в соответствии с ростом инфляции;
- непомерно высокие налоги или процентные ставки за кредит;
- неоправданное расширение масштабов кредитования;
- повышение скорости оборота денег;
- различные кризисы в экономике, а также стихийные бедствия;
- сокращение объемов производства;
- ускорение прироста издержек производства на единицу продукции;
- инфляционные ожидания.

Экономические и социальные *последствия инфляции* разнообразны. Небольшие ее темпы содействуют росту цен и норм прибыли, являясь, таким образом, фактором временного оживления конъюнктуры. По мере углубления инфляция превращается в серьезное препятствие для воспроизводства, обостряет экономическую и социальную напряженность в обществе.

Галопирующая инфляция дезорганизует хозяйство, наносит серьезный экономический ущерб как крупным корпорациям, так и мелкому бизнесу, прежде всего из-за неопределенности рыночной конъюнктуры. Инфляция затрудняет проведение эффективной макроэкономической политики. К тому же, неравномерный рост цен усиливает диспропорцию между отраслями экономики и обостряет проблемы реализации товаров на внутреннем рынке. Такая инфляция активизирует бегство от денег к товарам, превращая этот процесс в лавинообразный, обостряет товарный голод, подрывает стимул к денежному накоплению, нарушает функционирование денежно-кредитной системы.

Кроме того, в условиях инфляции обесцениваются сбережения населения, потери несут банки и учреждения, предоставляющие кредиты. Ин-

тернационализация производства облегчает перенос инфляции из страны в страну, осложняя международные валютные и кредитные отношения. Инфляция подавляет мотивы к высокопроизводительному труду, обрекает производство на низкую эффективность и технологическую отсталость.

Инфляция имеет и социальные последствия: она ведет к перераспределению национального дохода, является как бы сверхналогом для населения, что обуславливает отставание темпов роста номинальной, а также реальной заработной платы от резко возрастающих цен на товары и услуги.

Отрицательное влияние инфляции оказывает также на производство и занятость населения.

Таким образом, последствия инфляции включают в себя:

- возникновение несбалансированности экономики;
- разорение мелкого и среднего бизнеса;
- деформацию кредитных вложений банков (рост доли краткосрочных ссуд и уменьшение удельного веса долгосрочных);
- перелив капитала из сферы производства в денежно-кредитную сферу;
- трудности с обновлением основного капитала;
- невыгодность денежных накоплений;
- неопределенность в хозяйственной деятельности, ухудшение управления экономикой и субъектами хозяйствования;
- отставание темпов роста номинальной заработной платы от темпов роста цен;
- ускоренную материализацию денежных средств;
- усугубление имущественного неравенства;
- падение уровня жизни населения;
- эрозию стимулов к труду;
- падение валютного курса национальной денежной единицы.

3. Измерение и прогнозирование инфляции

Важное значение имеет измерение и прогнозирование инфляции. Существует несколько методов прогнозирования инфляции, среди которых можно выделить следующие:

- на основе индекса потребительских цен;
- на основе классического уравнения денежного обмена.

Последний метод основан на показателях изменения денежной массы, поэтому индекс роста цен рассчитывается как соотношение индексов

денежной массы, скорости денежного обращения и реального валового внутреннего продукта по следующей формуле

$$I_{PC} = \frac{I_{DM} \cdot I_{CDO}}{I_{RVVP}},$$

где I_{PC} – индекс роста цен;

I_{DM} – индекс денежной массы (рассчитывается по агрегату M1);

I_{CDO} – индекс скорости денежного обращения;

I_{RVVP} – индекс реального ВВП.

Темп инфляции в прогнозном периоде можно определить на основе прогнозных темпов роста денежной массы, изменения скорости ее обращения и темпов роста реального ВВП. Для прогнозирования инфляции важное значение имеет учет временного лага, поскольку для поступления введенных в обращение денег на потребительский рынок требуется определенный промежуток времени. Продолжительность этого периода зависит от развития финансовых рынков и уровня инфляции в предыдущие периоды.

4. Методы регулирования инфляции

Излишек денежной массы государство может регулировать с помощью различных методов исключения их из оборота. Среди них:

- эмиссия государственных долгосрочных облигаций;
- долгосрочные депозиты в банковскую систему;
- направление денежных средств в реальные инвестиции;
- акционирование государственных предприятий и продажа акций субъектам хозяйствования и населению;
- приватизация жилья, земли и прочей собственности.

Все эти методы не уменьшают общую величину денежной массы и поэтому могут лишь временно снизить инфляционное напряжение в экономике. Преодолеть инфляцию они смогут только в том случае, если приведут к росту объемов производства и реализации товаров и услуг.

Основными формами активной стабилизации денежного обращения являются *антиинфляционная политика* и *денежные реформы*.

Денежная реформа предполагает переход от одной денежной системы к другой, и обычно сопровождается ужесточением финансовой и денежно-кредитной политики и проведением антикризисных мер.

Денежные реформы различных стран проводились с помощью следующих методов:

- изменение порядка эмиссии и обеспечения национальной денежной единицы;
- введение параллельной валюты и постепенное расширение сферы ее обращения;
- нуллификация, т.е. устранение старой и введение новой валюты;
- деноминация: укрупнение масштаба цен, метод «зачеркивания нулей»;
- девальвация – снижение официального курса национальной денежной единицы;
- ревальвация – повышение официального курса национальной денежной единицы;
- реставрация – восстановление прежнего валютного курса.

Проведение денежной реформы с помощью метода «шоковой терапии» включает:

- обмен бумажных денег по дефляционному курсу на новые деньги с целью резкого уменьшения массы бумажных денег в обращении;
- временное (полное или частичное) замораживание банковских вкладов населения и предпринимателей.

Антиинфляционная политика – это комплекс мер по государственному регулированию экономики, направленных на борьбу с инфляцией. Существует два основных метода антиинфляционной политики – дефляционная политика и политика доходов.

Дефляционная политика – это методы ограничения денежного спроса через денежно-кредитный и налоговый механизмы путем снижения государственных расходов, повышения процентной ставки за кредит, усиления налогового пресса, ограничения денежной массы и т.п. Особенность действия дефляционной политики заключается в том, что она, как правило, вызывает замедление экономического роста и даже кризисные явления. Поэтому применяют ее осторожно.

Политика доходов предполагает параллельный контроль над ценами и заработной платой путем их полного замораживания или установления пределов их роста. По социальным мотивам этот вид антиинфляционной политики применяется редко.

Антиинфляционное регулирование включает в себя следующие мероприятия:

- в сфере экономики: ликвидация убыточности предприятий, проведение структурной перестройки, ограничение деятельности монополий;

- в сфере финансов: сокращение государственных расходов, сокращение льгот и изменение порядка налогообложения, сокращение дефицита бюджета и госдолга;
- в денежно-кредитной сфере: ограничение или прекращение эмиссии денег, стимулирование сбережений, проведение рестрикционной кредитной политики (сокращение объемов кредитования);
- в сфере ценообразования: регулирование монопольного ценообразования, установление пределов роста цен, замораживание цен, контроль над ценами в госсекторе;
- в валютной сфере: ограничение притока краткосрочного иностранного капитала, проведение ревальвации и девальвации национальной валюты;
- в рамках политики доходов: ограничение платежеспособности населения путем регулирования их доходов; лимитирование роста зарплаты, централизованная система трудовых соглашений, применение фискальных инструментов роста доходов.

Важное значение в антиинфляционной политике государства отводится жесткому лимитированию годового прироста денежной массы и сокращению бюджетного дефицита. Однако инфляция может развиваться и при стабильной денежной массе в случае повышения скорости ее обращения. В условиях сокращения производства и неизменной денежной массе ускорение обращения денег по своему эффекту эквивалентно эмиссии дополнительных денежных знаков.

Тема 3.4

ДЕНЬГИ В МЕЖДУНАРОДНЫХ ЭКОНОМИЧЕСКИХ ОТНОШЕНИЯХ

1. Валютная система и ее элементы.
2. Конвертируемость валюты. Валютные ограничения и валютный контроль.
3. Валютный курс. Режимы валютного курса.
4. Международные финансово-кредитные организации.
5. Платежный баланс.

1. Валютная система и ее элементы

Различают валютные системы:

- национальную;
- региональную;
- мировую.

Национальная валютная система – это валютная система, которая функционирует на уровне одного государства; это государственно-правовая форма организации международных валютных отношений страны.

Региональная валютная система – организационно-экономическая форма взаимодействия нескольких государств, целью которого является стабилизация и укрепление курсов национальных валют и стимулирование интеграционных процессов в валютной сфере.

Мировая валютная система – это форма организации международных валютных отношений, сложившаяся на основе развития мирового хозяйства и закреплённая международными соглашениями.

Элементы, формирующие валютную систему – это:

1. Валюта.
2. Условия конвертируемости валюты.
3. Валютные ограничения, валютный контроль/.
4. Паритет национальной валюты (представляет собой законодательно установленное соотношение национальной валюты к другой валюте или иному товару). Паритет устанавливается законодательно.
5. Режим обменного курса.
6. Регулирование международной валютной ликвидности страны (понимается как способность государства в установленные сроки отвечать по своим внешним обязательствам).
7. Регламентация использования международных кредитных орудий и организация международных расчетов страны (осуществляется в соответствии с унифицированными международными нормами. В их числе – Женевские конвенции (вексельная и чековая). Регламентация международных расчетов осуществляется на уровне национальной и мировой валютных систем в соответствии с Унифицированными правилами для документарных аккредитивов и инкассо).
8. Режим валютного рынка и рынка золота (является объектом национального и международного регулирования).
9. Органы, управляющие и регулирующие валютные отношения (центральные банки, министерства финансов и т.д.).

2. Конвертируемость валюты.

Валютные ограничения и валютный контроль

Конвертируемость – это способность резидентов и нерезидентов свободно, без всяких ограничений, обменивать национальную валюту на иностранную и наоборот, а также использовать ее в различных международных расчетах.

В зависимости от национальной принадлежности, места постоянного проживания и деятельности владельца валюты конвертируемость может быть:

- *внешней* (когда ограничены возможности конверсии для резидентов);
- *внутренней* (когда ограничены возможности конверсии для нерезидентов).

Степень конвертируемости валюты зависит от количества и вида установленных валютных ограничений. *Валютные ограничения* – это введенные в законодательном или административном порядке ограничения операций с национальной и иностранной валютой, золотом и другими валютными ценностями. Ограничение может проявляться в форме запрета, лимитирования, регламентации, задержки совершения операций с валютными ценностями или распоряжения ими.

По *степени конвертируемости* различают следующие виды валют:

- *свободно конвертируемая* валюта – свободно и неограниченно обменивается на валюты других стран, обладает полной внутренней и внешней конвертируемостью, применяется во всех видах международного платежного оборота (американский доллар, английский фунт стерлингов, японская йена, евро, канадский доллар и др.);

- *частично (ограниченно) конвертируемая* валюта – обменивается на ограниченное число иностранных валют и применяется не во всех видах международного платежного оборота. Страны, которые имеют эту валюту, применяют различные валютные ограничения для резидентов и нерезидентов, а также по отдельным видам валютных операций;

- *замкнутая (неконвертируемая)* валюта – в стране имеется большое число валютных ограничений, существует запрет (значительные ограничения) обмена национальной валюты на иностранные. Такая валюта обычно выступает законным платежным средством только внутри страны.

Система валютного контроля представляет собой совокупность мер по регулированию перемещения различных форм валютных ценностей внутри страны. В качестве главных целей валютных ограничений и валютного контроля можно выделить обеспечение экономической безопасности и формирование валютных резервов страны.

Основным требованием валютного контроля является соблюдение валютного законодательства, которое, как правило, предусматривает комплекс мероприятий по контролю за выполнением текущих операций и операций, связанных с движением капитала.

3. Валютный курс. Режимы валютного курса

Валютный курс представляет собой соотношение между денежными единицами разных стран и является ценой денежной единицы одной страны, выраженной в денежной единице другой страны. Валютный курс, как и любая цена товара, имеет свою стоимостную основу и колеблется вокруг нее в зависимости от спроса и предложения. В условиях золотого стандарта такой основой был монетный паритет, с формированием бумажного денежного обращения этой основой стал паритет покупательной способности валют.

Факторы, влияющие на валютный курс, это:

– состояние экономики: покупательная способность денег, темп инфляции; уровень процентных ставок в разных странах; состояние платежного баланса; деятельность валютных рынков и спекулятивные валютные операции; степень использования национальной валюты в международных расчетах; государственное регулирование валютного курса;

– степень доверия к валюте на национальном и мировом рынках.

Периодическая оценка иностранных валют в валюте данной страны носит название *котировки*. Исторически сложились два метода котировки иностранной валюты к национальной – *прямая* и *косвенная*. Наиболее распространена прямая котировка, при которой курс единицы иностранной валюты выражается в национальной валюте. При косвенной котировке за единицу принимается национальная валюта, курс которой выражается в определенном количестве иностранных денежных единиц.

Режим валютного курса (валютный режим) – это совокупность форм и методов, используемых при установлении валютного курса. Различают административный и рыночный механизм курсообразования. В мировой практике исторически сложились различные способы определения валютного курса национальной денежной единицы:

1. На основе монетного паритета, соотношения между весовым содержанием золота в двух сравниваемых валютах.

2. На базе валютной корзины (это метод измерения средневзвешенного курса одной валюты по отношению к определенному набору других валют).

3. На основе относительного паритета покупательной способности валют (для этого объем экспортной продукции страны за год определяется в ценах мирового рынка и во внутренних оптовых ценах, затем рассчитывается соотношение между ними).

4. На основе кросс-курсов (это курс валюты, определяемый как соотношение между двумя валютами, которое рассчитано на основе курса этих валют по отношению к какой-либо третьей валюте).

В реальной практике международных валютных отношений складываются *фиксированные* и *плавающие* валютные курсы.

Фиксированные курсы – это система, предполагающая наличие зарегистрированных паритетов, лежащих в основе валютных курсов, поддерживаемых государственными валютными органами. Они устанавливаются на основе договоров между странами.

Плавающие валютные курсы подразделяются:

– *свободно плавающие* курсы – курсы, изменяющиеся в зависимости от спроса и предложения на рынке;

– *на плавающие курсы, изменяющиеся в зависимости от спроса и предложения на рынке*, но корректируемые центральными банками в целях сглаживания временных резких колебаний.

4. Международные финансово-кредитные организации

Международные и региональные финансово-кредитные организации (ФКО) – это институты, созданные на основе международных соглашений с целью регулирования международных экономических, в том числе, валютно-кредитных и финансовых отношений. Создание международных ФКО явилось результатом поиска эффективных мер для разрешения чрезвычайных или кризисных ситуаций в рамках всего мира. Региональные ФКО были созданы в результате завоевания политической независимости странами ряда регионов и повышения их роли в международных экономических отношениях.

Международный валютный фонд ((МВФ), International Monetary Fund (IMF)) – это межправительственная организация, имеющая статус специализированного учреждения ООН. Он был создан в 1944 г. в Бреттон-Вудсе для регулирования валютно-кредитных отношений между государствами и оказания финансовой помощи странам-членам для ликвидации валютных затруднений, вызванных нарушениями равновесия платежных балансов.

Цели деятельности МВФ:

– содействие развитию международной торговли и валютного сотрудничества;

– предоставление государствам-членам средств в иностранной валюте для выравнивания платежных балансов;

– служить форумом для консультаций и сотрудничества в области международных валютных вопросов.

Основные функции МВФ:

- осуществление надзора за международной валютной системой;
- оказание помощи всем членам, которые испытывают трудности с платежным балансом путем предоставления кредитов;
- содействие стабилизации курсов валют и упорядочение валютных отношений между членами;
- пополнение запасов валюты своих членов через выпуск и распределение SDR;
- образование финансовых ресурсов за счет квот взносов членов.

МВФ устроен в виде акционерного общества, и поэтому возможность каждого участника оказывать воздействие на его деятельность определяется долей в капитале.

Группа *Всемирного банка*. Всемирный банк – это межправительственная финансово-кредитная организация, мощнейший мировой финансовый институт. Учрежден одновременно с МВФ. С 50-х гг. XX в. его основной целью является сохранение освободившихся государств в рамках мировой экономической системы путем развития в них рыночных отношений (для этого предоставляет гранты, займы и техническую помощь в первую очередь в инфраструктурных отраслях экономики, стимулирует поток инвестиций в страну из других источников). В момент учреждения Всемирного банка он представлял собой одну организацию – Международный банк реконструкции и развития (МБРР). В последующие годы у Банка появились подразделения:

- *Международная ассоциация развития* (МАР, 1960 г.) – с целью предоставления льготных кредитов развивающимся странам на срок до 50 лет.

- *Международная финансовая корпорация* (МФК, 1956 г.) – для поощрения помещения частного капитала в промышленность развивающихся стран. Предоставляет кредиты высокорентабельным частным предприятиям без гарантии правительства до 15 лет.

- *Международное агентство по гарантированию инвестиций* (МАГИ) – осуществляет страхование капитальных вложений от политического риска на случай экспроприации, войны, гражданских волнений и срыва контрактов;

- *Международный центр по урегулированию инвестиционных споров*.

МБРР и его дочернее предприятие МАР образуют Всемирный банк.

Банк международных расчетов (БМР) является старейшей международной валютно-финансовой организацией (основан в 1930 г.). Цели деятельности – это:

- содействие сотрудничеству между центральными банками;
- обеспечение благоприятных условий для международных финансовых операций;
- выполнение роли доверенного лица или агента по проведению международных расчетов своих членов.

Выделяют также и другие международные банки.

Среди наиболее новых и одновременно значимых международных организаций можно выделить *Европейский банк реконструкции и развития* (ЕБРР) – основан в 1990 г. ЕБРР финансирует проекты путем предоставления кредитов, инвестирования капитала и предоставления гарантий. Параллельно он оказывает техническую помощь, содействует привлечению иностранных и отечественных инвесторов и кредиторов, содействует структурной и отраслевой экономическим реформам, демонополизации, децентрализации, приватизации. Поддерживает частный сектор, финансирует средний и малый бизнес.

5. Платежный баланс

Платежный баланс представляет собой соотношение платежей, произведенных данной страной за границей, и поступлений, полученных ею из-за границы, за определенный период времени.

Различают платежный баланс за определенный период (год, квартал, месяц) и на определенную дату. Платежный баланс на дату не фиксируется в форме публикуемых статистических показателей. Платежный баланс за определенный период представляет собой соотношение платежей и поступлений за данный отрезок времени и позволяет выявить изменения в международных экономических отношениях страны, состояние и развитие ее экономики.

Платежный баланс активен, если валютные поступления превышают платежи, и пассивен, если платежи превышают поступления.

Платежный баланс РБ включает в себя:

1. Счет текущих операций:

- а) сальдо по товарным операциям;
- б) сальдо по предоставленным услугам;
- в) сальдо полученных и выплаченных доходов;
- г) сальдо текущих трансфертных платежей.

2. Счет операций с капиталом и финансовых операций:

- а) счет операций с капиталом:
 - капитальные трансферты;
- б) финансовый счет:
 - прямые инвестиции;
 - портфельные инвестиции;
 - другие инвестиции;
 - резервные активы.

3. Статистические расхождения.

4. Общий баланс.

В Республике Беларусь ответственным за разработку платежного баланса является Национальный банк.

Классификация разработанных платежных балансов:

1. По детализации представления:

- а) основные агрегаты платежного баланса;
- б) платежный баланс в детальном постатейном представлении.

2. По стоимостному представлению:

- а) платежный баланс в рублях;
- б) платежный баланс в долларах.

3. По региональной разбивке:

- а) платежный баланс Республики Беларусь в целом;
- б) платежный баланс со странами СНГ;
- в) платежный баланс с остальными странами.

4. По форме представления:

- а) нейтральное представление платежного баланса;
- б) аналитическое представление платежного баланса.

К методам покрытия отрицательного сальдо платежного баланса относят:

1. Временные:

- а) займы;
- б) кредиты банковских консорциумов;
- в) облигационные займы;
- г) ввоз предпринимательского капитала;
- д) резервные кредиты членам МВФ;
- е) льготные кредиты по линии иностранной помощи.

2. Окончательные:

- а) расчеты из официальных золотовалютных резервов;
- б) субсидии и дары иностранных государств;
- в) продажа ценных бумаг за иностранную валюту.

Раздел 4 ИПОТЕЧНОЕ КРЕДИТОВАНИЕ

Тема 4.1 СУЩНОСТЬ, ФУНКЦИИ, РОЛЬ И ФОРМЫ КРЕДИТА

1. Сущность, функции и роль кредита.
2. Законы и границы кредитных отношений.
3. Формы кредита и их классификация.

1. Сущность, функции и роль кредита

Кредит – это совокупность экономических отношений по поводу возвратного движения ссуженной стоимости на условиях срочности, платности, возвратности.

Субъектами кредитных отношений являются кредитор и заемщик. Особенности субъектов кредитных отношений:

- заемщик не является владельцем ссужаемой средств, но может их использовать и распоряжаться ими (не совсем свободно, а в рамках целевого использования средств согласно кредитному договору);
- кредитор аккумулирует и размещает свободные ресурсы, как правило, в сфере обращения. Заемщик же использует их как в сфере обращения, так и в сфере производства;
- заемщик должен эффективно организовать воспроизводственный процесс, чтобы возратить кредитору основную сумму долга и начисленные проценты.

Объектом кредитных отношений является ссуженная стоимость.

Ссуженная стоимость имеет следующие характерные черты:

1. Возвратный характер движения.
2. Сохранение кредитором прав собственности на ссуженную стоимость.
3. Авансирующий характер ссуженной стоимости.
4. Свойство обеспечивать непрерывность производства и ускорять воспроизводственный процесс.

Условия, необходимые для возникновения кредитных отношений:

1. Юридическая самостоятельность и дееспособность участников кредитных отношений.

2. Материальная ответственность участников за выполнение взятых на себя обязательств.

3. Совпадение экономических интересов кредитора и заемщика.

Стадии движения ссуженной стоимости:

- аккумуляция средств;
- предоставление этих средств в кредит;
- использование кредита;
- высвобождение средств у заемщика;
- возврат средств кредитору;
- уплата процентов по кредиту.

Основные *функции кредита* (признаваемые всеми экономистами):

1. Перераспределительная функция.

2. Функция замещения наличных денег кредитными орудиями обращения.

Содержанием *перераспределительной функции* кредита является осуществление через рыночный механизм перелива денежного капитала из одних отраслей и сфер предпринимательства в другие. Перелив всегда осуществляется в направлении из низкорентабельных сфер бизнеса в высокодоходные сферы.

Функция замещения наличных денег кредитными орудиями обращения связана со спецификой организации денежного оборота. Основная часть расчетов и предоставление кредитов осуществляется через банки. Храня деньги в банке, клиент вступает с банком в кредитные отношения, и при этом создаются условия для замены наличных денег кредитными орудиями обращения в виде записей по счетам, чеков, векселей и депозитных сертификатов. Замещение денег в обороте способствует ускорению их оборачиваемости в экономике страны.

Помимо этих функций, иногда выделяют следующие функции кредита:

- функцию аккумуляции временно свободных денежных средств;
- контрольно-стимулирующую функцию;
- функцию централизации капитала;
- функцию экономии издержек обращения;
- эмиссионную функцию.

Понятие роли кредита характеризует конкретное проявление его функций в данных социально-экономических условиях.

Направления, в которых проявляется воздействие кредита:

- перераспределение материальных ресурсов в интересах развития производства и реализации продукции с помощью операций по предоставлению ссуд и привлечению средств юридических и физических лиц;
- влияние на бесперебойность процессов воспроизводства путем предоставления ссуд, обеспечивающих устранение задержек в осуществлении таких процессов;
- участие в расширении производства, в т.ч. с помощью выдачи заемных средств на увеличение основных фондов, выполнение лизинговых операций и др.;
- экономное использование заемщиками как собственных, так и заемных средств, что достигается под воздействием процента;
- ускорение получения потребителями товаров, услуг и жилья (за счет предоставления заемных средств);
- регулирование выпуска в обращение и изъятия из обращения наличных денег на основе применения кредита и обеспечение безналичного денежного оборота платежными средствами.

2. Законы и границы кредитных отношений

В кредитной сфере действуют определенные законы, которым подчиняются кредитные отношения:

- закон возвратности кредита (средства, предоставленные во временное пользование, должны быть возвращены кредитору через определенный срок);
- закон экономических пределов кредитования (утверждает, что выдача кредита имеет определенные границы, обусловленные экономическими факторами);
- закон равновесия между размерами высвобождаемых и распределяемых средств (с помощью кредита могут быть перераспределены средства в размере ранее высвобожденных из хозяйственного оборота);
- закон сохранения ссуженной стоимости (средства, выданные в форме кредита, должны быть не просто возвращены кредитору, но возвращены в сумме, реально не меньшей выданной, т.е. ссуженная стоимость должна быть сохранена);
- закон, постулирующий временный характер функционирования кредита.

Как любое экономическое явление, кредит имеет границы, в рамках которых реализуется его сущность. Границы кредита следует понимать как предел распространения отношений по поводу возвратного движения ссу-

женной стоимости. Развитие кредитных отношений сверх экономически обоснованного предела неизбежно приводит к их перерождению, искажению сущности кредита.

Границы кредита подразделяют:

– на *внешние* – под ними понимают качественное обособление кредитных отношений от всех других экономических отношений. Внешние границы включают в себя всю совокупность кредитных отношений, показывают объективные пределы их функционирования, место кредита в экономических отношениях общества. Факторы, влияющие на внешние границы кредита – это уровень развития производства; объем и структура кредитных ресурсов; степень полноты хозрасчета предприятий; потребности обеспечения денежного оборота платежными средствами; структура кредитной системы; действующий кредитный механизм; финансовое состояние субъектов хозяйствования, социально-экономическая политика государства и множество других факторов;

– *внутренние* – показывают допустимую меру развития отдельных форм кредита в пределах внешних границ. Здесь действует следующий принцип. Количественные параметры отдельных форм кредита определяются соотношением между потребностями в каждой форме кредита и имеющейся ресурсной базой.

Внутренние и внешние границы кредита взаимосвязаны: они изменяются под воздействием одних и тех же факторов; изменение одних влечет за собой изменение других.

Как материальный процесс, кредит имеет пространственную, временную и качественную определенность. Это означает, что кредитные отношения занимают строго определенное положение в пространстве (кредитные потоки обособлены от других стоимостных потоков), кредит конечен во времени и обладает совокупностью специфических, присущих только ему свойств.

3. Формы кредита и их классификация.

Форма кредита характеризует внешнее проявление и организацию кредитных отношений. Кредит как экономическая категория имеет несколько форм. Форма кредита определяется рядом характерных признаков:

- содержанием кредитных отношений;
- характеристиками ссуженной стоимости (объекта кредитной сделки);
- составом участников (субъектов) кредитных отношений;
- целевым направлением кредита;

- способом обеспечения возврата кредита;
- методами формирования и уплаты процента;
- особенностями формирования ресурсной базы для кредитования и др.

Внутри форм выделяют *виды* кредита. Вид кредита – это более детальная его характеристика по организационно-экономическим признакам, используемая для классификации кредитов.

В зависимости от формы ссуженной стоимости различают товарную, денежную и смешанную (товарно-денежную) формы кредита.

В зависимости от того, кто в кредитной сделке является кредитором и кредитополучателем, различаются следующие формы кредита: *банковский, государственный, ипотечный, лизинговый, коммерческий кредит* и др.

Если кредитор и кредитополучатель (заемщик) находятся внутри одного государства, то это *национальная* форма кредита. *Международная* форма кредита предполагает, что один из участников кредитной сделки – иностранный субъект.

Кроме того, выделяют *производительную* и *потребительскую* форму кредита.

Представим общую характеристику некоторых форм кредитных отношений.

Банковский кредит – одна из наиболее распространенных форм кредитных отношений в экономике, объектом которых выступает ссудный капитал, предоставляемый банками займы за плату во временное пользование. В роли заемщика выступают юридические лица, инструментом кредитных отношений является кредитный договор. Доход по этой форме кредита банк получает в виде ссудного или банковского процента.

Банковский кредит классифицируется по ряду признаков:

1. По срокам погашения:

- а) *сверхкраткосрочные* кредиты выдаются на срок в несколько дней, неделю;
- б) *краткосрочные* кредиты предоставляются на восполнение временного недостатка собственных оборотных средств заемщика. Срок до года. Краткосрочный кредит обслуживает сферу обращения;
- в) *среднесрочные* кредиты (в Республике Беларусь этот вид кредита официально не признан), предоставляются на срок от од-

ного года до трех лет на цели производства и коммерческого характера;

- г) *долгосрочные* кредиты используются в инвестиционных целях. Они обслуживают движение основных средств, отличаясь большими объемами передаваемых кредитных ресурсов. Средний срок погашения от 3 до 5 лет.

2. По способам погашения:

- а) кредиты, погашаемые *единовременным взносом* со стороны заемщика. Это традиционная форма возврата краткосрочных кредитов;
- б) кредиты, погашаемые *в рассрочку* в течение всего срока действия кредитного договора. Конкретные условия возврата определяются договором. Всегда используются при выдаче долгосрочных кредитов.

3. По способам взимания ссудного процента:

- а) кредиты, процент по которым выплачивается в момент погашения всей суммы долга;
- б) кредиты, процент по которым выплачивается равномерными взносами заемщика в течение всего срока действия кредитного договора;
- в) кредиты, процент по которым удерживается банком в момент непосредственной выдачи заемщику кредита (дисконт). В РБ предоставление кредитов методом дисконта запрещено.

4. По способам предоставления кредита:

- а) *компенсационные* кредиты, направляемые на расчетный счет заемщика для компенсации последнему его собственных затрат, в т.ч. авансового характера;
- б) *платные* кредиты. В этом случае кредиты поступают непосредственно на оплату расчетно-денежных документов, предъявленных заемщику для погашения.

5. По методам кредитования:

- а) *разовый кредит*;
- б) *кредитная линия*;
- в) *овердрафт*;
- г) *кредитование по счету-контокорренту*.

6. По видам процентных ставок:

- а) кредиты с *фиксированной процентной ставкой*, которая устанавливается на весь период кредитования и не подлежит пересмотру;

- б) *плавающие процентные ставки*. Это ставки, которые постоянно изменяются в зависимости от ситуации, складывающейся на кредитном и финансовом рынке.
7. По числу кредиторов:
- а) кредит, предоставленный *одним банком*;
 - б) *синдицированный кредит* предоставляется двумя или более кредиторами, объединившимися в синдикат, одному заемщику.
8. В зависимости от наличия обеспечения:
- а) *доверительные ссуды*, единственной формой обеспечения возврата которых является кредитный договор;
 - б) *зalog различных активов*;
 - г) *поручительство*;
 - д) *гарантия*;
 - е) *страхование кредитных рисков*;
 - ж) *гарантийный депозит денег*.
9. В зависимости от целевого назначения кредита:
- а) *кредиты общего характера*, используемые заемщиком по своему усмотрению для удовлетворения любых потребностей в финансовых ресурсах;
 - б) *целевые кредиты*, предполагающие необходимость для заемщика использовать выделенные банком ресурсы исключительно для решения задач, определенных условиями кредитного договора.
10. В зависимости от категории потенциальных заемщиков:
- а) *промышленные кредиты* – кредиты, выдаваемые предприятиям промышленности;
 - б) *аграрные кредиты* – одна из наиболее распространенных разновидностей кредитных операций, определивших появление специализированных кредитных организаций – агробанков;
 - в) *торговые кредиты*, предоставляемые субъектам хозяйствования, функционирующим в сфере торговли и услуг. В основном они имеют срочный характер, удовлетворяя потребности в заемных ресурсах в части, не покрываемой коммерческим кредитом;
 - г) *кредиты посредникам на фондовой бирже*, предоставляемые банками брокерским и дилерским фирмам, осуществляющим операции по купле-продаже ценных бумаг. В РБ не распространены;
 - д) *межбанковские кредиты* – одна из наиболее распространенных форм хозяйственного взаимодействия кредитных организаций.

Текущая ставка по межбанковским кредитам является важнейшим фактором, определяющим процентную политику конкретного коммерческого банка по остальным видам выдаваемых им ссуд.

11. По степени риска:

- а) *стандартные* – к ним относятся кредиты, полностью обеспеченные и погашаемые в оговоренный срок;
- б) *субстандартные* (с повышенным риском) – срок их возврата еще не наступил, но финансовое состояние заемщика таково, что возникают некоторые сомнения в своевременном погашении кредита;
- в) *сомнительные* – не полностью обеспеченные кредиты либо кредиты с признаками резкого ухудшения финансового состояния заемщика;
- г) *безнадежные* – кредиты, просроченные свыше 90 – 180 дней и не имеющие обеспечения, которое может быть реально реализовано.

Коммерческий кредит – одна из первых форм кредитных отношений в экономике. Коммерческий кредит характеризует кредитную сделку между предприятием-продавцом, выступающим в роли кредитора, и покупателем, выступающим в роли заемщика. Кредит предоставляется в товарной форме в виде отсрочки платежа при продаже товара (услуги). Взамен покупатель выдает вексель с обязательством осуществить платеж в установленный срок и оплатить проценты, сумма которых включается в цену товара и сумму векселя.

В современных условиях функции векселя часто принимает на себя стандартный договор между поставщиком и потребителем, регламентирующий порядок оплаты реализуемой продукции на условиях коммерческого кредита.

Коммерческий кредит принципиально отличается от банковского:

- он предполагает взаимосвязь торговой и кредитной сделки;
- в роли кредитора выступают не кредитно-финансовые организации, а любые юридические лица, связанные с производством либо реализацией товаров или услуг;
- предоставляется исключительно в товарной форме;
- ссудный капитал интегрирован с промышленным или торговым, что в современных условиях нашло практическое выражение в создании финансовых компаний, холдингов и других аналогичных структур, вклю-

чающий в себя предприятия различной специализации и направлений деятельности;

- средняя стоимость коммерческого кредита всегда ниже средней ставки банковского процента на данный период времени;
- при юридическом оформлении сделки между кредитором и заемщиком плата за этот кредит включается в цену товара, а не определяется специально, например, через фиксированный процент от базовой суммы;
- предприятие может одновременно получать коммерческий кредит и выдавать его.

Коммерческий кредит носит краткосрочный характер и имеет следующие ограничения:

- он может предоставляться отраслями, которые производят средства производства, отраслям, которые их потребляют, но не наоборот;
- кредитор и заемщик являются либо производителями продукта, либо посредниками при его реализации.

Коммерческий кредит выгоден предприятию-поставщику, то есть он позволяет ускорить реализацию продукции и приносит дополнительный доход в виде процента.

Заемщик получает следующие выгоды: отпадает необходимость в авансировании денежных средств; коммерческий кредит значительно проще (оперативнее, дешевле, с меньшим документооборотом) получить, чем банковский.

Потребительский кредит отражает экономические отношения между кредитором и заемщиком по поводу кредитования конечного потребителя. Он выдается населению для удовлетворения его потребительских нужд и отличается от кредитов, предоставляемых предприятиям для производственных целей, по составу участников сделки, объектам, условиям предоставления, размеру процента и др. Кредит ускоряет получение населением определенных благ (товаров, услуг), которые оно могло бы иметь только в будущем (при условии накопления суммы денежных средств, необходимой для покупки данных товарно-материальных ценностей, строительства и др.). Выдача потребительского кредита населению, с одной стороны, увеличивает его текущий платежеспособный спрос, повышает жизненный уровень, с другой – ускоряет реализацию товарных запасов, услуг, способствует увеличению капитала производителей товаров.

В роли кредитора могут выступать как банки, специализированные кредитные организации (ломбарды, кассы взаимопомощи, кредитные коо-

перативы, пункты проката), так и любые юридические лица, осуществляющие реализацию товаров или услуг. В денежной форме предоставляется ссуда физическому лицу для приобретения недвижимости, оплаты дорогостоящего лечения и т.п., в товарной – в процессе розничной продажи товаров с отсрочкой платежа.

Классификация потребительского кредита:

1. По субъектам кредитных отношений:
 - а) банковский;
 - б) небанковский.
2. По формам выдачи:
 - а) товарный;
 - б) денежный.
3. По способу погашения:
 - а) погашаемый единовременно;
 - б) в рассрочку.
4. По срокам выдачи:
 - а) краткосрочный;
 - б) долгосрочный.
5. По целевому назначению:
 - а) инвестиционный;
 - б) на покупку товаров или оплату услуг;
 - в) на развитие личных хозяйств;
 - г) целевые кредиты отдельным социальным группам (молодые семьи, студенты, молодые специалисты);
 - д) кредит на текущие (неотложные) нужды.
6. По степени покрытия кредитом стоимости потребительских товаров, услуг:
 - а) кредиты на полную стоимость;
 - б) кредиты с частичной оплатой товаров.

Лизинг представляет собой финансовую операцию по передаче права пользования на длительный срок недвижимым или движимым имуществом, остающимся собственностью лизингодателя на весь срок действия договора.

Лизинг может рассматриваться как своеобразный способ кредитования предпринимательской деятельности.

Объектом лизинга может выступать любое движимое и недвижимое имущество, которое относится к основным фондам, программные средства

и рабочие инструменты, которые обеспечивают функционирование переданных в лизинг основных фондов, а также имущественные права.

Субъекты лизинга:

- лизингодатель – передает имущество в лизинг;
- лизингополучатель – пользуется объектом лизинга;
- производитель – продает объект лизинга лизингодателю;
- косвенными участниками лизинговых отношений могут быть банки, страховые компании, различные посреднические фирмы.

Преимущества лизинга заключаются в следующем:

- возможность использовать оборудование без крупных капиталовложений;
- возможность использовать сезонное оборудование только в течение периода, когда оно необходимо;
- не привлекается заемный капитал и не «утяжеляются» активы;
- лизинговые платежи могут производиться из выручки от продажи производимой на арендуемом оборудовании продукции и не только в денежной, но и в товарной форме (компенсационный лизинг);
- налоговые льготы;
- лизинг освобождает арендатора от процедур и расходов, связанных с владением имуществом, поскольку юридическим собственником остается арендодатель;
- расширяются возможности сбыта продукции для фирм-производителей;
- лизинг направлен на ускорение обновления техники и технологии производства, а значит на повышение эффективности национальной экономики (производительность труда, ресурсоемкость, капиталоемкость, качество продукции, ускорение оборачиваемости капитала).

Выделяют следующие *виды* лизинга:

1. В зависимости от условий возмещения лизингодателю затрат на объект лизинга:

- а) финансовый (лизинговые платежи возмещают лизингодателю от 75 до 100% стоимости имущества);
- б) оперативный (лизинговые платежи возмещают неполную стоимость имущества, срок – менее года).

2. В зависимости от состава сторон:

- а) внутренний;
- б) международный.

3. В зависимости от состава и функций участников:

- а) прямой (стандартный);
- б) косвенный;
- в) групповой;
- г) возвратный;
- д) возобновляемый (револьверный).

4. В зависимости от типа имущества:

- а) лизинг движимого имущества;
- б) лизинг недвижимости.

5. В зависимости от объема дополнительных услуг, предоставляемых лизингодателем:

- а) чистый;
- б) лизинг с полным набором услуг (мокрый);
- в) лизинг с частичным набором услуг.

Международный кредит – это предоставление денежно-материальных ресурсов одних стран другим во временное пользование. Эти отношения осуществляются путем предоставления валютных и товарных ресурсов иностранным заемщикам на условиях срочности, платности и возвратности, преимущественно в виде займов.

Средства для международного кредита мобилизуются на мировом рынке ссудных капиталов, на рынках ссудного капитала зарубежных стран, а также за счет использования ресурсов государственных, региональных и международных организаций. Размер кредита и условия его представления фиксируются в кредитном соглашении (договоре) между кредитором и заемщиком.

Международный кредит в современной практике по срокам подразделяется на:

- краткосрочный (до 1 года);
- среднесрочный (от 1 до 5 лет);
- долгосрочный (свыше 5 лет).

С точки зрения обеспечения он делится на обеспеченные кредиты (товарами, коммерческими документами и другими ценностями) и необеспеченные (бланковые).

В зависимости от числа кредиторов:

- кредит, предоставляемый одним банком;
- консорциальный – через несколько банков.

По форме предоставления кредиты подразделяются на товарные и валютные.

Используются различные методы предоставления международных кредитов:

- сумма кредита полностью зачисляется на отдельный счет в пользу страны-заемщика;
- на ссудном счете постепенно учитываются суммы поставленных товаров, т.е. величина кредита увеличивается по мере осуществления поставок до тех пор, пока ссуда не будет полностью использована;
- предоставляется компенсационный кредит;
- применяется лизинг и др.

В зависимости от категории кредитора международные кредиты делятся:

- на частные кредиты – это материально-денежные средства, которые представляются частными фирмами и банками и подразделяются соответственно на фирменные и банковские (преобладают);
- правительственные кредиты (межправительственные, государственные займы) предоставляются правительственными кредитными учреждениями;
- кредиты международных и региональных организаций.

Специфические формы кредита: ломбардный кредит, факторинг.

Ломбардный кредит – это краткосрочный потребительский кредит, который обеспечивается залогом имеющих хождение на рынке и потому легко реализуемых товарных ценностей (движимого имущества) или прав.

Факторинг является одной из форм прогрессивного банковского обслуживания. Факторинг – это разновидность торгово-комиссионной деятельности, сочетающейся с кредитованием оборотного капитала клиента и связанной в любой своей форме с переуступкой факторинговой компании (банку) неоплаченных платежных требований (счетов-фактур), возникающих между хозяйствующими субъектами в процессе реализации товаров и услуг. Целью факторингового обслуживания является своевременное инкассирование долгов для минимизации потерь от просрочки платежа и предотвращения появления безнадежных долгов.

В операции факторинга обычно участвуют 3 участника сделки:

- фактор (банк) – покупатель требования;
- первоначальный кредитор (клиент);
- должник, получивший от клиента товары с отсрочкой платежа.

Факторинг может быть как открытым (с уведомлением должника о заключении сделки), так и закрытым (конфиденциальным). В договоре факторинга также определяется, имеет ли фактор право регресса к поставщику.

Тема 4.2

ТЕОРЕТИЧЕСКИЕ ОСНОВЫ ИПОТЕКИ

1. Эволюция банковского кредитования строительства и покупки жилья.
2. Экономическое содержание ипотеки, классификация видов.
3. Классификация ипотечного кредитования. Риски, учитываемые при расчете процента по ипотечным кредитам.
4. Основные модели ипотечного жилищного кредитования. Факторы, влияющие на развитие ипотечного кредитования.

1. Эволюция банковского кредитования строительства и покупки жилья

Становление и развитие банковского кредитования строительства и покупки жилья на различных исторически этапах формирования белорусского государства обладает рядом характерных особенностей.

Зарождение банковского жилищного кредитования на территории белорусских земель относится ко времени XVI в., когда ипотечный жилищный кредит являлся основным источником приобретения жилья. Статуты Великого княжества Литовского, регулируя кредитные отношения, предусматривали письменную форму кредитного договора. Практика кредитных отношений данного периода допускала возможность залога одного имения в двух и более кредитных сделках, т.е. перезакладываться [36]. Во второй половине XVIII в. в России, в состав которой входили белорусские земли, начали появляться банки ипотечного кредитования. Обеспечением ипотечного кредита служило населенное поместье, т.е. в случае неуплаты долга продаже подлежала земля вместе с прикрепленными к не крестьянами.

В 1861 г. была создана первая частная организация долгосрочного кредита – Санкт-Петербургское городское кредитное общество. Немного позже были учреждены Общества взаимного кредита и взаимного поземельного кредита всероссийского масштаба.

Значительному развитию ипотечного кредитования способствовало открытие акционерных земельных банков. Предоставлялись краткосрочные (в размере не более 10% оценки закладываемых имений) и долгосрочные (в размере до 60% оценочной стоимости имущества) ссуды. Процентная ставка по кредиту различалась в зависимости от срока кредитования и предмета залога [34].

В 80-е годы XIX в. сформировалась система государственного ипотечного кредита. Объем выдачи ипотечных кредитов ежегодно уве-

личивался. К концу XIX в. сложилась развитая кредитно-банковская система долгосрочного ипотечного кредитования. Однако с провозглашением земли всенародным достоянием, которая не могла быть объектом купли-продажи и залога, в декабре 1917 г. были упразднены основные ипотечные банки. Перераспределение жилищного фонда от богатых к бедным не решило проблемы обеспечения граждан жильем, что обусловило необходимость строительства нового жилья. На территории БССР были открыты филиалы общесоюзных банков и сформирована сеть местных кредитных учреждений. В 1926 г. доля долгосрочных ссуд, направляемых в жилищно-коммунальное строительство, составила около 30% в объеме учетно-ссудных операций банков [34].

Начало 30-х годов XX в. характеризуется переходом к командно-административной системе, централизации всех денежных ресурсов. Банковское кредитование строительства и покупки жилья осуществлялось посредством перераспределения бюджетных ресурсов в соответствии с плановыми объемами финансирования.

Великая Отечественная война привела к приостановлению жилищного строительства. В первые послевоенные годы в СССР строительство жилья осуществлялось с учетом роста численности населения. Наиболее интенсивное развитие жилищное строительство получило после принятия постановления правительства от 31.07.1957 г. «О развитии жилищного строительства в СССР». В связи с этим была реорганизована система банков долгосрочного кредитования.

Банковские кредиты на строительство и покупку жилья в БССР предоставлялись как жилищно-строительным кооперативам, так и индивидуальным застройщикам. Сроки и размеры банковского кредита устанавливались в зависимости от доходов членов ЖСК и индивидуальных застройщиков. Как правило, кредит предоставлялся в размере до 60% стоимости дома с погашением в течение 10 – 15 лет.

С созданием в 1987 г. системы государственных специализированных банков операции по кредитованию жилищно-строительных кооперативов перешли ко вновь образованному Жилсоцбанку СССР, а по кредитованию индивидуальных заемщиков – к Сбербанку СССР. С осени 1991 г. в связи с распадом СССР и образованием самостоятельных государств начался процесс формирования национальных кредитных систем. На базе отделений Сбербанка, Агропромбанка, Жилсоцбанка СССР были образованы крупнейшие банки республики: Акционерный сберегательный банк, «Белагропромбанк» и др.

В течение 1996 – 2000 гг. в условиях низкого уровня доходов населения и недостатка бюджетных ресурсов основным источником жилищного финансирования выступали льготные кредиты за счет эмиссионных средств, что привело к дестабилизации денежного обращения и росту стоимости жилья. В связи с этим с 2000 г. было прекращено выделение Национальным банком Республики Беларусь эмиссионных средств на цели жилищного строительства. Льготные жилищные кредиты стали предоставляться за счет ресурсов уполномоченных банков республики.

В современных условиях развития рыночных отношений отказ от использования централизованных ресурсов обусловил усиление роли кредита как основного способа обеспечения граждан жильем.

Приоритетность развития банковского кредитования, в т.ч. ипотечного жилищного кредитования как альтернативы бюджетному финансированию в жилищной сфере, была определена Концепцией развития розничных банковских услуг в Республике Беларусь до 2010 г. и Концепцией создания системы ипотечного жилищного кредитования.

В 2008 г. с принятием Закона Республики Беларусь «Об ипотеке» создана правовая основа для функционирования института ипотеки. Кроме того, вопросы ипотеки регулируют Конституция Республики Беларусь, Кодекс Республики Беларусь о земле, Жилищный кодекс Республики Беларусь, Гражданский кодекс Республики Беларусь и иные нормативно-правовые акты. Несмотря на принятые нормативные документы ипотека не реализовывалась в полной мере по ряду причин:

- высокая стоимость жилья и одновременно низкая платежеспособность потенциальных заемщиков. Мало, кто способен купить квартиру в столице за сумму, эквивалентную 100 и более тыс. долларов, выплачивая затем по кредиту сумму, эквивалентную 500 – 700 долл. каждый месяц;
- высокие процентные ставки по кредитам на строительство и приобретение жилья;
- отсутствие у банков дешевых долгосрочных ресурсов, которые могли бы быть направлены на выдачу кредитов на недвижимость;
- отсутствие подменного фонда жилья. Зачастую нужно вначале продать свою квартиру и выплатить так называемый взнос собственными средствами, а уже затем построить (или купить) новую, ипотечную;
- отсутствие вторичного рынка закладных;
- проблемы может вызвать обращение взыскания на заложенный жилой дом или квартиру. Действующий Жилищный кодекс Республики Беларусь не предусматривает возможности выселения собственника из его жилого помещения в случае неисполнения им обеспеченного ипоте-

кой обязательства. Кроме того, члены семьи собственника, даже если они перестали быть таковыми, но продолжают проживать в этом жилом помещении, имеют право пользования им. Выселить их принудительно практически невозможно.

Отдельные банки Республики Беларусь выдают кредиты на финансирование недвижимости под ее залог, такие кредиты вряд ли можно считать ипотечными в классическом понимании. Срок, на который выдаются рассматриваемые кредиты, не превышает 20 лет, а в большинстве банков он и того меньше – от 10 до 15 лет. Процентными ставками кредиты на недвижимость также мало похожи на ипотечные. К тому же размер кредита ограничивается суммой, равной в лучшем случае 90% стоимости приобретаемой недвижимости. Главной же особенностью, которая не позволяет отнести рассмотренные кредиты на недвижимость к ипотечным, является то, что в большинстве банков существует требование дополнительного обеспечения в виде поручительства физических лиц.

С целью совершенствования белорусского законодательства об ипотеке 1 марта издан Декрет Президента РБ № 3 «О некоторых вопросах залога имущества». Документ направлен на совершенствование процедур залога имущества. В нем предусматривается расширение применения залога (в т.ч. ипотеки) посредством предоставления в залог имущества, закрепленного за организацией на праве оперативного управления. Вводится норма о внесудебном порядке удовлетворения требования залогодержателя за счет заложенного имущества.

Таким образом, правовая база по вопросам ипотечного кредитования совершенствуется, давая больше возможностей для полноценного развития ипотеки в стране.

2. Экономическое содержание ипотеки, классификация видов

Ипотечный кредит – это особый тип экономических отношений по поводу предоставления кредитов под залог земли, недвижимого имущества.

Согласно Закону Республики Беларусь «Об ипотеке» от 20.06.2008 г. с последующими изменениями и дополнениями, *ипотека* – залог недвижимого имущества (земельных участков, капитальных строений (зданий, сооружений) и др.) и иного имущества, приравненного законодательными актами к недвижимым вещам.

Ипотечное кредитование имеет следующие особенности:

- это ссуда под строго определенный залог;
- большинство ипотечных кредитов имеет строго целевое назначение, поскольку они используются для финансирования, приобретения и

перепланировки как жилых, так и производственных помещений, для освоения земельных участков;

– ипотечные кредиты предоставляются на длительный срок, обычно на 10 – 30 лет. Длительный срок ссуды растягивает погашение основной суммы долга во времени, уменьшая тем самым размер ежемесячных выплат.

Система ипотечного кредитования включает совокупность элементов, охватывающих принципы, объекты, субъекты и методы ипотечного кредитования социального и коммерческого характера, обеспечивающих прохождение денежных потоков от инвестора к заемщику [37].

Практическая реализация ипотечного жилищного кредитования осуществляется посредством различных субъектов финансового рынка (табл. 4.1).

Таблица 4.1

Виды и функции субъектов ипотечного жилищного кредитования [34]

| Субъекты | Цели и функции |
|--|--|
| Основные участники | |
| Кредитополучатели (физические лица) | Приобрести отвечающее предпочтениям жилье, осуществлять платежи по основному долгу и процентам по кредиту |
| Кредитодатели (банки и другие кредитно-финансовые учреждения) | Максимизировать прибыль, принять меры по хеджированию рисков кредитования, предоставить и сопровождать кредит на жилье |
| Участники, осуществляющие вспомогательные функции | |
| Риэлторские организации (лицензированные продавцы) | Осуществить продажу жилья (по поручению третьих лиц, из собственного фонда), получить комиссионное вознаграждение |
| Орган регистрации прав на недвижимое имущество и сделок с ним | Зарегистрировать право собственности на жилье, получить вознаграждение по установленным тарифам |
| Страховые компании | Обеспечить полное страховое сопровождение кредитных сделок, сформировать страховые фонды, получить страховые взносы |
| Оценочные компании | Провести оценку жилья, являющегося предметом залога |
| Операторы вторичного рынка | Обеспечить рефинансирование кредитодателей по ипотеке, получить платежи в погашение ипотечных кредитов |
| Инвесторы (юридические и физические лица, приобретающие ценные бумаги) | Приобрести ипотечные ценные бумаги, получить доход по ним |

Внутри системы ипотечного кредитования действуют определенные экономические, финансовые и правовые механизмы, представляющие собой совокупность способов, стимулов и рычагов, обеспечивающих функционирование системы в целом и отдельных ее элементов, что находит выражение в конкретных формах и методах кредитования. Стимулы и рычаги реализуются через принципы кредитования: целевое использование, возвратность, платность, срочность, обеспеченность [37].

Функции ипотечного кредитования в разрезе основных субъектов:

- 1) для населения – социальную;
- 2) для государства – экономическую;
- 3) для банка – инвестиционную;
- 4) для предприятий – коммерческую [37].

Преимущества ипотечного кредита для банка и кредитополучателя:

1. Наличие реальной стоимости, гарантирующей возврат кредита и его материальную обеспеченность на протяжении всего срока кредитования.

2. Кредитор имеет возможность широкой диверсификации кредитования, учитывая неоднородность кредитополучателей, отличия географических регионов, различия целей, оригинальные методы и условия залога имущества, выдачи кредитов.

3. Кредитополучателю (залогодателю) создаются условия для решения производственных, социально-бытовых проблем.

4. Существует возможность повторного (неоднократного) использования кредитополучателем недвижимости для получения кредита при возврате первого. Допускается повторный залог с получением залогодателем дополнительного кредита, если ценность имущества не исчерпана предыдущей кредитной сделкой по ипотеке и должник имеет экономическую возможность уплачивать процент и погашать долг.

5. Залогодатель (кредитополучатель) сохраняет право на владение и использование заложенного имущества.

6. Для защиты интересов кредитополучателя предусматривается дополнительный период, в течение которого он может выкупить свое заложенное имущество до его продажи кредитором.

7. Развитие ипотеки, ипотечного кредитования имеет значение для экономики страны, поскольку:

- позволяет включить в рыночный оборот недвижимость;
- содействует процессу мобилизации капитала для строительства и реконструкции объектов производственного и бытового назначения;

- способствует решению социальных проблем;
- создает условия для развития рынка ценных бумаг, в том числе вторичного (купля-продажа векселей, закладных, других ценных бумаг ипотечных организаций);
- расширяет перечень услуг, оказываемых кредитными организациями;
- дает стимул развитию финансовой инфраструктуры рынка недвижимости в форме ипотечных банков, специализированных финансовых компаний и др. [32].

Ипотечные кредитные механизмы должны обеспечить доступность кредита для заемщика, а также прибыльность кредитования. В этой связи существуют несколько разновидностей кредитных механизмов, позволяющих в большей или меньшей степени обойти достаточно высокий уровень инфляции.

Первый механизм – это кредитование с фиксированной ставкой.

Второй механизм – основан на кредитах со ставкой, корректируемой по уровню цен в стране, когда периодически (примерно раз в квартал) пересматривается кредитная ставка в зависимости от изменения уровня цен.

Третий механизм – кредитование с регулируемой отсрочкой платежей – разработан одним из институтов экономики США специально для применения в российских условиях. Суть его в том, что заемщик должен выплачивать по основному долгу или кредиту не более 30% дохода. Первоначальная сумма выплаты относительно низка и повышается со временем. Это позволяет перенести выплату основной части долга на более поздний срок. Принцип этого механизма в том, что рассчитывается две процентные ставки, одна из которых называется «контрактной» и служит для расчета суммы задолженности, а вторая – «платежной», для расчета ежемесячных платежей. Эти ставки неравнозначны.

При заключении договора об ипотеке необходимо учитывать, что в случае необходимости продажи закладываемого имущества выручка от продажи должна обеспечить уплату залогодержателю сумм, причитающихся ему в возмещение:

- основной суммы обеспеченного ипотекой обязательства;
- процентов, начисляемых на обеспеченное ипотекой обязательство; установленных комиссионных выплат;
- непредвиденных убытков вследствие ненадлежащего исполнения основного обязательства;

- судебных и иных расходов залогодержателя, вызванных обращением взыскания на предмет ипотеки;
- расходов по страхованию предмета ипотеки;
- других обоснованных расходов, понесенных в связи с защитой предмета ипотеки или осуществлением залогодержателем своих прав по договору ипотеки [32].

К финансовым инструментам рынка ипотечного кредитования, использование которых обеспечивает рациональность привлечения инвестиций относятся: кредитные договоры (закладные); переводные ипотечные ценные бумаги; облигации с ипотечным покрытием; финансовые инструменты коллективного инвестирования в ипотечные активы; квазиипотечные долговые ценные бумаги ипотечных агентств [38].

3. Классификация ипотечного кредитования.

Риски, учитываемые при расчете процента по ипотечным кредитам

Виды банковского ипотечного кредитования [34]:

1. По предмету ипотеки:

- ипотека индивидуальных жилых домов на одну семью (2 – 4 человека);
- ипотека жилья в многоквартирном доме;
- ипотека земельного участка;
- ипотека права аренды и других прав пользования земельным участком;
- ипотека земельного участка и жилой недвижимости построенной на нем.

2. По срокам реализации:

- первичная ипотека;
- вторичная ипотека;
- завершающая ипотека.

3. По сроку погашения:

- кредиты, погашаемые в срок;
- кредиты, погашаемые досрочно.

4. По источнику рефинансирования:

- вклады, депозиты, межбанковский кредит (основа одноуровневой модели ипотечного кредитования);
- контрактные сбережения;
- ипотечные ценные бумаги (основа двухуровневой модели ипотечного кредитования).

5. По способу обеспечения обязательств имуществом:

- стандартная ипотека;
- объединенная ипотека;
- ипотека чужого имущества;
- общая ипотека;
- условная ипотека.

6. По способу погашения долга и процентов:

- стандартная ипотека с фиксированной процентной ставкой;
- альтернативные виды ипотечного жилищного кредитования:
 - по применяемой процентной ставке – кредиты с фиксированной ставкой и кредиты с переменной ставкой;
 - по способу выплаты основного долга по кредиту – ипотечные кредиты с постоянными и переменными выплатами.

Исходя из приведенных признаков альтернативные ипотечные кредиты делятся на следующие виды:

- ипотека с шаровым платежом;
- ипотека с фиксированными выплатами основной суммы долга (пружинная ипотека);
- ипотека с нарастающими платежами;
- ипотека с участием кредитора в приросте стоимости;
- ипотека с совместным участием кредитора и заемщика;
- добавленный процент;
- ипотека с дисконтом;
- ипотека с обратным аннуитетом;
- ипотека с переменной процентной ставкой;
- ипотека с выплатой по возрастающей;
- ипотека с переменной процентной ставкой и возрастающими платежами;
- ипотека с корректировкой на уровень цен;
- ипотека с двойным индексом.

Процентные ставки по ипотечным ссудам дифференцируются банками, но могут устанавливаться и государством. Процентная политика в отношении ипотечного кредита должна быть гибкой, учитывая длительность ссуды и особенность залога. Она может предусматривать: периодический пересмотр ставки по кредиту в зависимости от конкретных условий рынка; оговорки по платежам с учетом будущей рыночной стоимости закладываемой недвижимости, подверженной влиянию целого ряда факторов (архитектура, месторасположение, тип строения, качество участ-

ка, темпы инфляции, размеры процентов по ссудам, спрос и предложение на данный вид недвижимости и т.д.).

Расчет ставки процента по ипотечному кредиту производится как определение величины дохода по ипотечному кредиту, которой было бы достаточно, чтобы покрыть предельную величину стоимости банковских ресурсов, эксплуатационных расходов (потерь), а также обеспечить приемлемую величину дохода для акционеров банка (инвесторов), надбавок за риски, связанные с ипотечным кредитованием, и др. Учитывается также текущая межбанковская ставка по кредитам (и не только ипотечным). Достигается наибольшее приближение ставки к рыночной. При расчете ставки процента по ипотечным кредитам банки учитывают риски (табл. 4.2).

Таблица 4.2

Риски по ипотечным кредитам [32]

| Риски | Следствия |
|---|--|
| Кредитный риск | Потенциальные потери, если кредитополучатель по разным причинам не производит платежей |
| Риск процентной ставки | Потенциальные потери в связи с несбалансированностью периодичности пересмотра ставок процента по кредитам и депозитам: ставка по кредиту корректируется реже, чем ставки по привлеченным средствам, в условиях роста процентных ставок |
| Риск альтернативного выбора | Потери процента при реинвестировании, вызванные досрочным погашением ипотечного кредита с фиксированной ставкой или ставкой, определенной до начала финансирования |
| Риск изменения условий мобилизации ресурсов | Потенциальные потери, вызванные изменением (повышением) стоимости ресурсов |
| Риск ликвидности | Потери, вызванные необходимостью поддержания достаточного уровня ликвидности или кредитных линий |
| Риск роста административных издержек | Предельные затраты по обслуживанию кредитования ипотеки |
| Прочие риски | Непредвиденные риски, возникающие в ходе исполнения кредитной, залоговой сделки |

Предварительный анализ рисков в организации коммерческой ипотеки с недвижимостью, приносящей доход, включает три этапа: 1) характеристику недвижимости и финансово-экономическое обоснование проекта, т.е. возможность погасить ипотечный кредит за счет средств от использования этой недвижимости; 2) кредитное и финансовое состояние лиц/корпораций, получающих кредит, их характеристики, кредитная исто-

рия и опыт; 3) анализ обеспечения кредита: его оценка и риск расположения [37].

Практически во всех странах ипотечный кредит включает два относительно обособленных сегмента: социально-жилищный (для физических лиц) и коммерческий.

Причем, функционирование рынка коммерческого имеет существенные отличия от рынка жилищного ипотечного кредитования по назначению, составу участников и гарантов, а также по предметам залога, срокам и суммам кредита. В системе ипотечного коммерческого кредитования несколько иную роль выполняют и банки, что находит отражение в организации кредитования, в гарантии залога, назначении процентной ставки по кредиту.

Ипотека коммерческой недвижимости, или *коммерческая ипотека*, широко распространена во всем мире. Западный опыт показывает, что при грамотной эксплуатации коммерческой недвижимости – сдачи в аренду помещений под офисы, приобретение в собственность недвижимости для организации торговли, организация сферы услуг – ее доходность сопоставима с любой другой сферой бизнеса и позволяет использовать ипотечные кредиты.

Смысл коммерческой ипотеки заключается в том, чтобы кредитовать покупку коммерческой недвижимости под ее же залог. Иными словами, ипотечный кредит выдается на покупку нежилых помещений, а погашается, как правило, за счет доходов, полученных от эксплуатации приобретенной недвижимости. В отличие от жилищного кредитования, как свидетельствует практика, коммерческая ипотека имеет короткие сроки погашения кредита, но достаточно высокие процентные ставки. Но этот отрицательный фактор в последующем нивелируется не только посредством получения дохода в результате эксплуатации недвижимости в коммерческих целях, но и за счет роста рыночных цен на недвижимость [37].

В табл. 4.3 представлены показатели, характеризующие отличительные особенности коммерческой и жилищной ипотеки.

Роль коммерческой ипотеки:

- обеспечивает возврат заёмных средств;
- стимулирует оборот недвижимого имущества, когда иные способы экономически нецелесообразны или юридически невозможны;
- формирует рынок закладных, ипотечных, ценных бумаг;
- формирует ипотечный рынок жилья, ипотечной промышленной недвижимости, а также ипотечного рынка земли.

**Показатели, характеризующие отличительные особенности
коммерческой и жилищной ипотеки [37]**

| Показатели | Коммерческая ипотека | Жилищная ипотека |
|---|--|--|
| Назначение кредита | Экономическое | Социальное |
| Участники сделки | Юридические лица и предприниматели | Физические лица |
| Гарант | Собственники бизнеса | Собственники жилья |
| Залог | Объект коммерческой недвижимости (нежилое помещение) | Объект жилого помещения |
| Сроки кредита | Короткие сроки (от 3 до 7 лет) | Длительный срок (12 – 20 лет) |
| Сумма кредита | Стоимость нежилого помещения | Стоимость частного жилья |
| Преимущества и недостатки для коммерческого банка | Гарантия залога + высокие % ставки | Гарантия третьих лиц + низкие % ставки |

Основопологающими принципами ипотечного кредитования бизнеса являются:

1. Система ипотечного кредитования должна учитывать имеющийся международный опыт, но должна быть адаптирована к национальным макроэкономическим условиям и законодательной базе, учитывать психологические аспекты.

2. Необходимо обеспечить доступность ипотечных кредитов для групп бизнеса не только с наиболее высокими, а также и средними доходами, учитывая при этом, что система ипотечного кредитования должна носить рыночный, а не дотационный характер, быть полностью прозрачной и ясной для понимания всеми участниками процесса ипотечного кредитования.

3. Создаваемая система ипотечного кредитования должна носить развивающийся характер, опираться на эффективное использование привлеченных финансовых ресурсов предприятий, коммерческих банков-кредиторов, инвесторов, минимизировать использование средств государственного бюджета.

4. Система ипотечного кредитования должна быть воспроизводима в любом регионе страны. Темпы и масштабы развития ипотеки в тех или иных регионах должны определяться не столько субъективными факторами наличия или отсутствия политической воли у руководства региона для развития ипотеки, а объективной экономической ситуацией в регионе, наличием платежеспособного спроса на недвижимость и ее предложением [37].

4. Основные модели ипотечного жилищного кредитования. Факторы, влияющие на развитие ипотечного кредитования

Исходя из способа рефинансирования, в мире доминирует две модели ипотечного кредитования – европейская одноуровневая и американская двухуровневая. Основные способы рефинансирования кредитов сводятся либо к полной уступке прав по выданному банком ипотечному кредиту специализированной организации (получается два уровня: банк – специализированная организация), либо к выпуску ценных бумаг самим банком, выдавшим кредит, при оставлении требований по этому кредиту на своем балансе (один уровень – банк) (табл. 4.4).

В двухуровневой модели деятельность специализированной организации направлена на увеличение ликвидности инвестиций в сфере ипотечного бизнеса, а также на создание и развитие фондов ипотечного кредитования путем развития общенационального вторичного рынка обычных ипотечных кредитов в сфере жилья. Американская модель отличается долгосрочностью (20 – 30 лет); относительно низким кредитным риском, связанным с наличием залога и, следовательно, с более высокой ответственностью заемщика; неопределенностью поступлений в связи с возможностью досрочного погашения. Заемщик может досрочно погашать, полностью или частично, остаток основного долга в любой момент времени. Это обстоятельство позволяет рассматривать ипотечный кредит как кредит со встроенным опционом на досрочное погашение со стороны заемщика (call option). Наличие такого опциона выгодно для заемщика, поскольку позволяет ему регулировать объем своих долговых обязательств в зависимости от соображений экономического или частного порядка. Для кредитора, напротив, досрочное погашение связано с проблемой рефинансирования незапланированных поступлений.

В отличие от классической модели ипотечного кредитования, при одноуровневой модели банк, который выдал ипотечный кредит, самостоятельно выпускает ценные бумаги облигационного типа, обеспеченные, с одной стороны, выданными ипотечными кредитами, а с другой – недвижимостью, заложенной заемщиками для получения кредита. Одноуровневая система в большей степени распространена в странах Западной Европы. В отличие от американской, она сформировалась не благодаря решению отдельного правительства, а в процессе естественной эволюции европейской кредитной системы. Процесс выпуска ипотечных облигаций банками регулируется специальными законами и контроли-

руется органами банковского надзора, а деятельность самих банков ограничена узким перечнем операций с низким уровнем риска. Модель характеризуется жесткой регламентацией и надзором государства за ипотечным кредитованием как в специализированных организациях, так и в универсальных банках.

Кроме этого, в мировой практике применяется система контрактных стройсбережений. Такая модель получила название немецкой системы ипотечного кредитования и включает в себя одноуровневую модель и модель стройсбережений. В отличие от одноуровневой модели, в которой средства на ипотеку банки привлекают на открытом финансовом рынке за счет выпуска облигаций, система контрактных стройсбережений является замкнутой, оторванной от финансового рынка. При таком принципе кредитные ресурсы не заимствуются на открытом рынке капиталов, а целенаправленно формируются за счет привлечения сбережений будущих заемщиков по принципу кассы взаимопомощи.

Т.е. основная особенность немецкой системы – она основана на сбережении ресурсов, а американской – на вторичном рынке ипотечных ценных бумаг.

Таблица 4.4

Сравнительные параметры моделей кредитования [34]

| Сравниваемые параметры | Одноуровневая модель | Двухуровневая модель |
|---------------------------------|--|--|
| Кредитор | Ипотечные банки, стройсберкассы, учреждения взаимного кооперативного кредита | Ссудосберегательные ассоциации, ипотечные банки, коммерческие банки, сберегательные банки, кредитные союзы |
| Источник ресурсов | Вклады, депозиты, контрактные сбережения | Ипотечные ценные бумаги, собственный капитал |
| Процент по кредиту | 2 – 8% | 7 – 8% |
| Сумма кредита | 45 – 80% стоимости жилья | 70 – 100% стоимости жилья |
| Срок кредита | 6 – 30 лет | 12 – 30 лет |
| Дополнительные условия | Сбережения в размере 45 – 50% стоимости жилья | Страхование согласно условию договора |
| Инвестор | Ипотечные банки, стройсберкассы | Пенсионные фонды, страховые компании, коммерческие банки, финансовые корпорации |
| Стоимость привлекаемых ресурсов | Ниже рыночной | Рыночная |
| Нагрузка на бюджет | Постоянно | На первом этапе при становлении системы рынка |

Одноуровневая модель ипотечного жилищного кредитования применяется в Германии, Дании, Франции, Испании, Польше, Венгрии, Чехии, Словакии. Двухуровневая модель ипотечного жилищного кредитования получила широкое развитие в США и Англии.

Факторы, влияющие на институт ипотечного кредитования:

1. Стабилизационные факторы:

- стабилизация экономической ситуации в стране;
- формирование нормативно-правовой базы ипотечного кредитования и залогового права;
- рост спроса со стороны населения на дорогостоящие товары длительного пользования;
- стабилизация банковской системы;
- развитие страхового рынка;
- развитие вторичного финансового рынка и рынка ипотечных ценных бумаг.

2. Регулирующие факторы:

- уровень социально-экономического развития страны и регионов;
- степень удовлетворенности потребностей населения в жилье;
- уровень платежеспособного спроса;
- возрастной состав населения страны;
- региональная дифференциация условий жизни населения;
- уровень конкуренции на рынке банковских кредитных услуг;
- совершенствование платежных систем;
- степень развитости инфраструктурных элементов рынка ипотечного кредитования;
- совершенствование нормативно-правовой базы ипотечного кредитования;
- государственная и региональная социально-экономическая политика.

3. Препятствующие факторы:

- снижение жизненного уровня населения;
- несовершенство законодательно-правовой базы в ипотечном кредитовании;
- отсутствие развитой инфраструктур рынка ипотечного кредитования;
- отсутствие информационной службы;
- уровень экономических преступлений в том числе в банковской сфере финансовая ситуация в мире [39].

Тема 4.3

СОВРЕМЕННОЕ СОСТОЯНИЕ РЫНКА ИПОТЕЧНОГО КРЕДИТОВАНИЯ В РЕСПУБЛИКЕ БЕЛАРУСЬ

1. Основные понятия правового регулирования ипотечного кредитования в Республике Беларусь.
2. Договор об ипотеке. Возникновение и прекращение ипотеки.
3. Основные положения о закладной. Форма закладной.
4. Права и обязанности залогодателя и залогодержателя по договору об ипотеке.
5. Особенности ипотеки земельных участков. Ипотека капитальных строений (зданий, сооружений), незавершенных законсервированных капитальных строений. Ипотека жилых домов, квартир.
6. Направления развития системы ипотечного кредитования в Республике Беларусь.

1. Основные понятия правового регулирования ипотечного кредитования в Республике Беларусь

Согласно белорусскому законодательству ипотека может возникать из договора (ипотека в силу договора) или на основании законодательного акта при наступлении указанных в нем обстоятельств, если в законодательном акте предусмотрено, какое имущество и для обеспечения какого обязательства признается находящимся в ипотеке (ипотека в силу законодательства).

Законодательство Республики Беларусь об ипотеке основывается на Конституции Республики Беларусь и состоит из нормативных правовых актов Президента Республики Беларусь, гражданского кодекса Республики Беларусь, Кодекса Республики Беларусь о земле, Жилищного кодекса Республики Беларусь и Закона «Об ипотеке».

Ипотекой могут быть обеспечены обязательства по кредитным договорам, договорам займа, купли-продажи, аренды, подряда и иным договорам, а также из причинения вреда, если иное не установлено законодательными актами.

Предметом ипотеки могут быть недвижимое имущество и иное имущество, приравненное законодательными актами к недвижимым вещам, в том числе которое поступит залогодателю в будущем и которое на момент заключения договора об ипотеке не считается созданным в соответствии с законодательством (далее – имущество, являющееся предметом ипотеки).

Ипотека земельных участков, иного имущества допускается лишь постольку, поскольку их оборот допускается законодательными актами.

Участки недр, водные объекты, леса не могут быть предметом ипотеки.

Залогодатель

Право передавать в ипотеку имущество, находящееся в частной собственности, принадлежит его собственнику, а если имущество передано в хозяйственное ведение, – лицу, которому имущество принадлежит на праве хозяйственного ведения. В случаях, предусмотренных Законом «Об ипотеке» и иными актами законодательства, передача имущества в ипотеку возможна только после получения согласия или разрешения определенных в них лиц или государственных органов.

Залогодателем по договору об ипотеке могут быть как сам должник по основному обязательству, обеспеченному ипотекой, так и лицо, не участвующее в этом обязательстве (третье лицо). При этом требование кредитора по обязательству, обеспеченному ипотекой, к залогодателю – третьему лицу ограничивается имуществом, являющимся предметом ипотеки, если иное не установлено соглашением сторон или законодательством.

Залогодержатель

Кредитор по обязательству, обеспеченному ипотекой, является залогодержателем по договору об ипотеке, обеспечивающему исполнение этого обязательства.

Залогодержателями по договору об ипотеке земельных участков могут быть банки, соответствующие требованиям, определяемым Президентом Республики Беларусь.

Имущество, находящееся в совместной собственности, может быть передано в ипотеку при наличии письменного согласия на это всех собственников.

Участник долевой собственности может заложить свою долю в праве общей собственности без согласия других собственников.

При передаче в ипотеку квартиры в многоквартирном жилом доме одновременно в ипотеку переходит и доля залогодателя в праве общей собственности на общее имущество жилого дома.

Определение стоимости имущества, являющегося предметом ипотеки, при заключении договора об ипотеке

При заключении договора об ипотеке стоимость имущества, являющегося предметом ипотеки, определяется соглашением сторон, если иное не установлено законодательными актами. При этом стоимость земельного участка, являющегося предметом ипотеки, не может быть ниже кадастровой стоимости этого земельного участка, а стоимость расположенных на

земельном участке капитальных строений (зданий, сооружений) или незавершенных законсервированных капитальных строений, являющихся предметом ипотеки, не может быть ниже их стоимости, определенной рыночным методом.

Если одна из сторон при заключении договора об ипотеке требует проведения независимой оценки, такая оценка обязательна для сторон. При этом исполнитель оценки выбирается по взаимному согласию сторон.

2. Договор об ипотеке. Возникновение и прекращение ипотеки

Договор об ипотеке должен быть заключен в письменной форме.

Если залогодателем земельного участка является гражданин Республики Беларусь, то договор об ипотеке должен быть удостоверен нотариально либо регистратором территориальной организации по государственной регистрации недвижимого имущества, прав на него и сделок с ним (далее – регистратор) по месту нахождения земельного участка.

Договор об ипотеке считается заключенным с момента его государственной регистрации, за исключением случая ипотеки имущества, которое поступит залогодателю в будущем и которое на момент заключения договора об ипотеке не считается созданным в соответствии с законодательством.

Несоблюдение формы договора об ипотеке и (или) требований о его государственной регистрации влечет за собой недействительность договора об ипотеке.

Содержание договора об ипотеке

В договоре об ипотеке должны быть указаны имущество, являющееся предметом ипотеки, его наименование, место нахождения и достаточное для идентификации этого имущества описание, стоимость, а также существо, размер и срок исполнения обязательства, обеспечиваемого ипотекой.

В договоре об ипотеке должны быть указаны право, на основании которого имущество, являющееся предметом ипотеки, принадлежит залогодателю, и наименование организации по государственной регистрации недвижимого имущества, прав на него и сделок с ним, осуществившей регистрацию этого права залогодателя.

В договоре об ипотеке должно быть указано, что права залогодержателя, если это не противоречит законодательным актам, удостоверяются закладной.

Если права залогодержателя удостоверяются бездокументарной закладной, то в договоре об ипотеке указываются реквизиты счета «депо» залогодержателя.

В договоре об ипотеке также должны быть указаны все условия, относительно которых по заявлению одной из сторон должно быть достигнуто соглашение.

Возникновение ипотеки

Ипотека в силу договора возникает с момента государственной регистрации ипотеки.

Ипотека в силу законодательства возникает с момента наступления обстоятельств, с которыми законодательный акт связывает возникновение ипотеки, и подлежит государственной регистрации.

Прекращение ипотеки

Ипотека в силу договора прекращается в случае прекращения обязательства, обеспеченного ипотекой, а также по основаниям, предусмотренным Гражданским кодексом Республики Беларусь для прекращения обязательств, в т.ч.:

- в случае правомерного принудительного изъятия имущества, являющегося предметом ипотеки, у залогодателя;
- в случае иного правомерного принудительного изъятия имущества, являющегося предметом ипотеки, у залогодателя;
- в случае утраты (гибели) или повреждения имущества, являющегося предметом ипотеки;
- в случае продажи с публичных торгов (торгов) имущества, являющегося предметом ипотеки;
- по требованию залогодателя при наличии оснований;
- при переводе на другое лицо долга по обязательству, обеспеченному ипотекой.

Ипотека в силу законодательства прекращается по основаниям, предусмотренным законодательными актами.

Последующие ипотеки прекращаются также в случае, если при прекращении предшествующей ипотеки в счет удовлетворения требований предшествующих залогодержателей использована вся без остатка стоимость имущества, являющегося предметом ипотеки.

Прекращение ипотеки регистрируется в организации по государственной регистрации недвижимого имущества, прав на него и сделок с ним в порядке, установленном законодательством.

3. Основные положения о закладной. Форма закладной

Права залогодержателя по обязательству, обеспеченному ипотекой, и по договору об ипотеке могут быть удостоверены закладной, если иное не установлено законодательными актами.

Первоначальный залогодержатель по договору об ипотеке, права по которому удостоверены закладной, является одновременно владельцем закладной.

Владельцем закладной может быть также лицо, которое приобрело права по закладной на основании:

- передачи (уступки) прав по закладной;
- обращения взыскания на заложенную закладную;
- правопреемства, в т.ч. в порядке наследования;
- решения суда о признании прав по закладной.

Закладная является именной ценной бумагой, удостоверяющей следующие права:

- право владельца закладной на получение исполнения по обязательству, обеспеченному ипотекой, без представления других доказательств существования этого обязательства;
- права залогодержателя по ипотеке, обеспечивающей исполнение обязательства.

По соглашению сторон закладная может быть составлена в документарной (документарная закладная) либо бездокументарной (бездокументарная закладная) форме.

Передача (уступка) прав по закладной и залог закладной осуществляются в порядке, установленном законодательством Республики Беларусь.

Закладная подлежит государственной регистрации в специальном регистре в порядке, установленном Советом Министров Республики Беларусь.

Закладная аннулируется организацией по государственной регистрации недвижимого имущества, прав на него и сделок с ним в присутствии обязанных по ней лиц:

- после прекращения ипотеки – по заявлению залогодателя, а при наличии документарной закладной – также при ее предъявлении;
- при повреждении документарной закладной – по заявлению владельца документарной закладной при ее предъявлении;
- по решению суда.

Закладная должна содержать:

- слово «закладная», включенное в название документа;
- номер закладной;
- имя, личный или другой идентификационный номер залогодателя;
- имя, личный или другой идентификационный номер залогодержателя;
- название договора или иного обязательства, обеспеченного ипотекой, с указанием даты и места заключения такого договора или основания возникновения обязательства, обеспеченного ипотекой;
- имя и указание места жительства или места пребывания должника;
- размер обязательства, обеспеченного ипотекой, размер процентов;
- срок исполнения обязательства, обеспеченного ипотекой;
- наименование, достаточное для идентификации описание имущества, являющегося предметом ипотеки, и указание места нахождения этого имущества;
- стоимость имущества, являющегося предметом ипотеки;
- другие реквизиты в соответствии с законодательством.

Государственная регистрация перехода прав по закладной

Переход прав по закладной подлежит государственной регистрации в порядке, установленном законодательством о государственной регистрации недвижимого имущества, прав на него и сделок с ним.

О переходе прав по документарной закладной на этой закладной организацией по государственной регистрации недвижимого имущества, прав на него и сделок с ним производится соответствующая отметка.

Переход прав по закладной возможен:

- при передаче (уступке) прав по закладной;
- обращении взыскания на заложенную закладную;
- правопреемстве;
- наличии решения суда о признании прав по закладной за заявителем.

В течение десяти рабочих дней после государственной регистрации перехода прав по закладной владелец закладной обязан проинформировать в письменной форме с приложением выписки из регистрационной книги, выданной организацией по государственной регистрации недвижимого имущества, прав на него и сделок с ним, должника по обязательству, обеспеченному ипотекой, о своем зарегистрированном праве.

При наличии бездокументарной закладной организация по государственной регистрации недвижимого имущества, прав на него и сде-

лок с ним передает в центральный депозитарий ценных бумаг в Республике Беларусь информацию о государственной регистрации перехода прав по бездокументарной закладной не позднее рабочего дня, следующего за днем государственной регистрации перехода прав по бездокументарной закладной.

4. Права и обязанности залогодателя и залогодержателя по договору об ипотеке

Залогодатель имеет право:

- пользоваться имуществом, являющимся предметом ипотеки, в соответствии с его назначением, не допуская ухудшения и (или) уменьшения его стоимости сверх того, что вызывается нормальным износом;
- получать в результате использования имущества, являющегося предметом ипотеки, плоды, продукцию и доходы, если иное не предусмотрено договором об ипотеке;
- отчуждать имущество, являющееся предметом ипотеки, в соответствии с законодательством;
- перезакладывать имущество, являющееся предметом ипотеки, если иное не установлено законодательством или договором об ипотеке;
- сдавать имущество, являющееся предметом ипотеки, в аренду (наем) или безвозмездное пользование, предоставлять другому лицу право ограниченного пользования этим имуществом (сервитут) с соблюдением условий, предусмотренных законодательством;
- иным образом распоряжаться имуществом, являющимся предметом ипотеки, с письменного согласия залогодержателя, если иное не предусмотрено законодательством или договором об ипотеке.

Залогодатель может иметь иные права, предусмотренные законодательными актами и договором об ипотеке.

Залогодатель обязан:

- поддерживать имущество, являющееся предметом ипотеки, в исправном состоянии и нести расходы по содержанию этого имущества до момента прекращения ипотеки, если иное не предусмотрено договором об ипотеке;
- производить текущий и капитальный ремонт имущества, являющегося предметом ипотеки, в сроки, установленные законодательством, если иное не предусмотрено договором об ипотеке;
- истребовать имущество, являющееся предметом ипотеки, из чужого незаконного владения;

- принимать меры, необходимые для обеспечения сохранности имущества, являющегося предметом ипотеки, в том числе для защиты его от посягательств и требований третьих лиц;
- немедленно уведомлять залогодержателя о возникновении угрозы утраты (гибели) или повреждения имущества, являющегося предметом ипотеки;
- исполнять иные обязанности в соответствии с настоящим законодательством или договором об ипотеке.

Права залогодержателя по договору об ипотеке:

- залогодержатель имеет право, в т.ч. и в случае, если имущество, являющееся предметом ипотеки, передано залогодателем во владение третьему лицу, проверять по документам и фактически наличие, состояние и условия хранения и содержания этого имущества;
- при нарушении залогодателем обязанностей по обеспечению сохранности имущества, являющегося предметом ипотеки залогодержатель вправе потребовать досрочного исполнения обязательства, обеспеченного ипотекой;
- залогодержатель имеет право на удовлетворение своего требования по обязательству, обеспеченному ипотекой, непосредственно из страхового возмещения за утрату (гибель) или повреждение имущества, являющегося предметом ипотеки;
- если имущество, являющееся предметом ипотеки, оказалось в незаконном владении других лиц, залогодержатель вправе, действуя от своего имени, истребовать это имущество из чужого незаконного владения для передачи его во владение залогодателю;
- иные права, предусмотренные законодательством Республики Беларусь или договором об ипотеке.

5. Особенности ипотеки земельных участков.

Ипотека капитальных строений (зданий, сооружений), незавершенных законсервированных капитальных строений.

Ипотека жилых домов, квартир

По договору об ипотеке могут быть заложены земельные участки только в случае обеспечения своевременного возврата банковского кредита. Земельные участки, предоставленные для строительства и (или) обслуживания капитальных строений (зданий, сооружений), могут передаваться в ипотеку только вместе с расположенными на них капитальными строе-

ниями (зданиями, сооружениями) или незавершенными законсервированными капитальными строениями, если иное не установлено Президентом Республики Беларусь.

К договору об ипотеке земельного участка должны быть приложены копия земельно-кадастрового плана (части плана) с нанесенными границами земельного участка или копия плана границ земельного участка, выданные организацией по государственной регистрации недвижимого имущества, прав на него и сделок с ним.

Земельные участки, не подлежащие ипотеке:

1. Ипотека земельных участков, находящихся в государственной собственности, не допускается.

2. Предметом ипотеки не может быть земельный участок с расположенными на нем капитальными строениями (зданиями, сооружениями), если на эти строения в соответствии с гражданским процессуальным законодательством не может быть обращено взыскание по исполнительным документам.

Ипотека капитальных строений (зданий, сооружений), незавершенных законсервированных капитальных строений допускается только с одновременной ипотекой по тому же договору земельного участка, находящегося в частной собственности, на котором находятся эти строения.

Ипотека капитальных строений (зданий, сооружений), незавершенных законсервированных капитальных строений, расположенных на земельном участке, принадлежащем лицу на праве постоянного или временного пользования либо пожизненного наследуемого владения, осуществляется без залога права постоянного или временного пользования либо пожизненного наследуемого владения таким земельным участком.

Состав передаваемого в ипотеку предприятия как имущественного комплекса и его стоимость определяются на основе полной инвентаризации данного имущества. Акт инвентаризации, бухгалтерский баланс и заключение аудиторской организации (аудитора, осуществляющего деятельность в качестве индивидуального предпринимателя) о составе и стоимости предприятия как имущественного комплекса, а также перечень всех долгов (обязательств), включаемых в состав этого предприятия, с указанием кредиторов, характера, размера и сроков их требований являются обязательными приложениями к договору об ипотеке.

Обязательства, которые могут обеспечиваться ипотекой предприятия как имущественного комплекса:

1. Ипотекой предприятия как имущественного комплекса может быть обеспечено обязательство, размер которого составляет не менее половины стоимости этого предприятия.

2. Ипотекой предприятия как имущественного комплекса обеспечивается обязательство, подлежащее исполнению не ранее чем через один год после заключения договора об ипотеке.

Ипотека жилых домов, квартир

Ипотека жилых домов, квартир, находящихся в государственной собственности, не допускается.

Для передачи в ипотеку жилого дома, квартиры, принадлежащих гражданину на праве собственности, необходимо письменное согласие совершеннолетних членов его семьи, проживающих в жилом доме, квартире, за исключением случая, когда жилой дом, квартира были заложены по договору об ипотеке в обеспечение возврата кредита, предоставленного на приобретение или строительство жилого дома, квартиры, и процентов по нему.

Передача в ипотеку жилого дома, квартиры, в которых проживают несовершеннолетние граждане, ограниченно дееспособные или недееспособные лица, допускается только для обеспечения выполнения обязательств по кредитным договорам, предусматривающим использование кредита для улучшения жилищных условий, и с письменного разрешения (согласия) органа опеки и попечительства.

Органом опеки и попечительства может быть отказано в выдаче разрешения (согласия) на передачу в ипотеку жилого дома, квартиры, если несовершеннолетние граждане, проживающие в жилом доме, квартире, признаны находящимися в социально опасном положении.

Ипотека жилого дома, квартиры, находящихся в собственности несовершеннолетних граждан, ограниченно дееспособных или недееспособных лиц, над которыми установлены опека или попечительство, осуществляется в порядке, установленном законодательством для совершения сделок с имуществом подопечных.

6. Направления развития системы ипотечного кредитования в Республике Беларусь

Залог недвижимости (ипотека) является одним из наиболее надежных способов обеспечения кредитных обязательств. Вместе с тем залог недвижимости успешно применяется в качестве правового института, на ко-

тором базируется система долгосрочного ипотечного кредитования. Создание в Республике Беларусь такой системы послужит одним из важнейших источников инвестиций для всех отраслей экономики.

Новый закон об ипотеке, принятый в Беларуси в июне 2008 г., эксперты считают прогрессивным шагом в развитии рынка недвижимости, однако полагают, что на то, чтобы новый механизм действительно заработал, может уйти не одна пятилетка.

Развитие системы ипотечного кредитования в Беларуси сдерживается сразу несколькими факторами.

Во-первых, захотят ли белорусские банки работать с объектами незавершенного строительства и какие механизмы будут для этого использованы. По мнению экспертов первоначально условия ипотечных программ для физических лиц почти не будут отличаться от обычных программ кредитования на покупку недвижимости. У белорусских банков есть проблемы с долгосрочными ресурсами, поэтому им будет трудно выдавать кредиты на длительный срок. По прогнозам экспертов, в ближайшее время максимальный срок, на который будут выдаваться ипотечные кредиты, составит 5 лет, а уровень процентных ставок по ним будет сопоставим со средней ставкой по рынку кредитов на приобретение жилья.

Для сравнения: в мировой практике ипотечные кредиты выдаются под процентную ставку от 0,5% годовых (в Японии) до 6% (в Китае). В Европе процентные ставки по ипотечным кредитам составляют в среднем 3 – 5%, причем срок погашения доходит до 40 лет, а минимальная сумма кредита составляет 20 – 30 тыс. долларов.

Теоретически наличие денег, которые могут быть пущены на ипотечное кредитование, банкам должен обеспечить институт закладных – именных ценных бумаг, которые удостоверяют полномочия владельца требовать от должника исполнения обязательств по основному и ипотечному договорам. Банки продают закладные на вторичном рынке, получая средства для наращивания кредитного портфеля. Однако международная практика развития института закладных подтверждает, что это вопрос, требующий длительного решения.

В теории активизации этого института могут способствовать высокие процентные ставки, которые сделают белорусские ипотечные облигации интересными для западных инвесторов. Но, в Беларуси пока мало кредитных историй, а значит, западные инвестиционные фонды, которые теоретически могли бы выступить покупателями закладных, не смогут оценить риски и будут вести себя осторожно. Кроме того, для того, чтобы

иностранные фонды вышли на белорусский рынок ценных бумаг, продажа облигаций должна носить массовый характер, а не быть единичным случаем. Ведь инвестор хотел бы приобрести пул закладных, и не регистрировать отдельно покупку каждой из них.

Таким образом, для развития института закладных не достаточно лишь ипотечного законодательства – требуется внести изменения в нормативную базу, регулирующую рынок ценных бумаг, и в налоговое законодательство, в том числе не облагать налогом доходы от сделок с закладными.

К тому же для развития системы ипотечного кредитования нужна соответствующая инфраструктура: пенсионные и инвестиционные фонды, развитые страховые компании. Предполагалось, что принятие закона об ипотеке будет способствовать развитию этих сегментов финансового рынка, однако за четыре года практических никаких позитивных изменений не произошло.

Главными причинами такого положения являются:

- нерешенность ряда правовых и организационных вопросов;
- высокие кредитные риски;
- отсутствие долгосрочных дешевых кредитных ресурсов;
- недостаточно высокий уровень доходов;
- неразвитость инфраструктуры ипотечного рынка;
- отсутствие механизмов привлечения инвестиций для ипотечного кредитования.

Как правило, в большинстве стран формирование системы долгосрочного ипотечного кредитования начинается с организации жилищной ипотеки. По такому же пути идет и Республика Беларусь, определив в качестве приоритетов создание элементов системы и принятие нормативных правовых актов, обеспечивающих развитие ипотечного кредитования жилищного строительства. При правильной организации ипотека превращается в самофинансируемую систему, которая служит мощным фактором формирования рынка жилья и обеспечивает его функционирование.

Как представляется, основными принципами формирования системы долгосрочного ипотечного кредитования в Республике Беларусь должны стать осуществляемые одновременно разработка нормативной правовой базы ипотеки и предоставление доступа участникам ипотеки к дешевым долгосрочным кредитным ресурсам. В последующем требуется обеспечить защиту интересов кредитора и заемщика посредством страхования, специальных государственных гарантий, отлаженной процедуры обращения взыскания на заложенное имущество, создать необходи-

мые элементы рынка долгосрочного ипотечного кредитования, обеспечить приоритетное развитие ипотечного кредитования жилищного строительства и сельского хозяйства.

Дешевыми долгосрочными кредитными ресурсами могут стать денежные средства пенсионного и иных фондов, средства от обязательного государственного страхования личности, имущества и ответственности, средства страховых фондов банков, страховые резервы страховых организаций и т.п. Речь идет о денежных средствах, которые должны приносить доход, но которые можно вкладывать только в финансовые операции, характеризующиеся низким уровнем риска. Это позволит участникам ипотечного кредитования получить доступ к инвестициям, а кредиторам гарантирует возможность обязательного возврата своих денежных средств.

Построение в Беларуси системы долгосрочного ипотечного кредитования возможно только при последовательном, единообразном нормативном закреплении принципов ипотечного кредитования в законодательных и подзаконных актах, касающихся тех или иных аспектов ипотеки.

В ближайшее время необходимо разработать механизм действия ипотеки. Это потребует введения правового регулирования института ипотечных банков и ипотечных облигаций (закладных листов), оценки недвижимости, обращения взыскания на заложенное недвижимое имущество, выселения из заложенных жилых помещений, страхования, льготного налогообложения.

Наличие налоговых льгот, связанных с долгосрочным ипотечным кредитованием, на наш взгляд, следует рассматривать в качестве действенного экономического фактора, стимулирующего со стороны государства развитие первичного ипотечного рынка. Такие льготы позволяют существенно увеличить доступность долгосрочных ипотечных кредитов для населения и юридических лиц, повысить заинтересованность банков в их выдаче и обслуживании.

Очень важным для развития ипотеки является наличие системы гарантий, как правовой, так и финансовой защиты проводимых операций. Речь идет о страховании в обязательной или добровольной форме имущества, предоставляемого в залог, от рисков утраты и повреждений, страховании гражданской ответственности участников ипотечного рынка, страховании жизни и трудоспособности заемщиков.

Следует признать, что национальное законодательство в части выпуска и обращения ценных бумаг во многом не удовлетворяет требованиям развития рынка ипотечного кредитования и привлечения на него долго-

срочных финансовых ресурсов через выпуск и обращение эмиссионных ипотечных ценных бумаг. Принятие законодательного акта об ипотечных ценных бумагах позволило бы организовать в стране вторичный рынок ипотеки, обеспечив рефинансирование выдаваемых кредитов.

Цена привлекаемых на основе ипотечных ценных бумаг ресурсов будет в конечном счете определять уровень процентных ставок по кредитам для конкретных заемщиков. Для того чтобы инвесторы согласились вкладывать свои средства в эти бумаги, важно, чтобы они были уверены в их надежности и ликвидности, то есть в возможности купить или продать ипотечные бумаги по рыночным ценам в любой удобный момент.

Законодательство об ипотечных ценных бумагах должно установить и закрепить:

- виды ипотечных бумаг и удостоверяемые ими права, требования к их форме и содержанию;
- порядок выпуска и обращения ипотечных ценных бумаг, порядок и процедуру их эмиссии, круг эмитентов, порядок надзора за выпуском и обращением этих бумаг;
- способ обеспечения исполнения обязательств эмитента по ипотечным ценным бумагам;
- перечень раскрываемой эмитентом информации об обеспечении ипотечных ценных бумаг, порядок ее предоставления инвесторам для ознакомления;
- особый правовой статус кредиторов - держателей эмиссионных ипотечных ценных бумаг при банкротстве юридических лиц - эмитентов этих бумаг.

Принятие и практическое внедрение законодательства об ипотечных ценных бумагах дало бы возможность создать вторичный рынок ипотечных кредитов, на котором инвесторы могли бы вкладывать в промышленность, аграрный сектор, строительство жилья свои средства, связать рынок недвижимости с фондовым рынком. Таким образом, можно было бы организовать замкнутую систему выдачи ипотечных кредитов и продажу их инвесторам с целью пополнения кредитной и ресурсной базы банков, выдающих эти кредиты.

На начальном этапе создания системы долгосрочного ипотечного кредитования особую роль должно играть государство. Именно оно определяет концепцию развития системы ипотечного кредитования и для надежного и эффективного функционирования этой системы формирует пра-

вовую базу; разрабатывает механизм социальной защиты заемщиков; проводит налоговую политику, стимулирующую участников рынка ипотечного кредитования; создает необходимые институты для организации рынка и участвует в управлении ими.

Экономическая ситуация в республике такова, что полярность доходов различных слоев населения сохраняется. Те, кто может купить квартиру, у кого есть деньги, сделают это и без ипотеки. Тем, кто хочет купить квартиру, но не может этого сделать из-за низкого уровня доходов, никакая ипотека не поможет.

Таким образом, можно выделить следующие факторы, сдерживающие массовое развитие ипотечного кредитования:

1) с точки зрения заемщика – низкая доступность ипотечного кредита, отсутствие необходимых собственных средств и доверия к кредитным организациям, недостаточная защита со стороны государства;

2) с точки зрения кредитора – высокие риски ипотечных операций, отсутствие дешевых долгосрочных ресурсов, недостатки нормативного регулирования;

3) с точки зрения инвестора – отсутствие надежных и ликвидных инструментов на рынке [37].

Требуется решение следующих основных задач:

– дальнейшее совершенствование законодательной и нормативной базы для реализации механизма ипотечного кредитования и эффективного функционирования рынка ипотечных жилищных кредитов;

– активизация государственной поддержки;

– создание законодательных условий, нормативной базы и внедрение универсального механизма обеспечения притока долгосрочных внебюджетных финансовых ресурсов на рынок ипотечных жилищных кредитов регионов;

– законодательное обеспечение развития инфраструктуры регионов, обеспечивающей эффективное взаимодействие всех участников рынка ипотечных жилищных кредитов в регионах;

– налоговое стимулирование граждан, получающих ипотечные кредиты, кредиторов и инвесторов, обеспечивающих рефинансирование кредиторов;

– создание равных условий для свободной конкуренции между субъектами рынка ипотечных жилищных кредитов в регионах;

– обеспечение гарантий механизма социальной защиты заемщиков от неправомерных действий кредиторов и их социальной адаптации при

процедуре выселения в случае невозможности погашения ранее взятого ипотечного кредита.

По мнению специалистов, механизм финансирования должен быть основан на накоплении индивидуальных сбережений в целях получения займа для приобретения и строительства жилья. Человек подписывает договор, делает взносы, идут банковские проценты плюс государство начисляет ему жилищные премии. Предусматривается накопление на банковских счетах в течение 5 – 7 лет определенной суммы. Эти деньги человек использует в качестве первого взноса, а затем банк дает ипотечный кредит. Залогом является приобретаемая квартира.

Государственное стимулирование ипотечного кредитования должно развиваться по следующим направлениям:

1) совершенствование правовой основы и нормативной базы для осуществления ипотечного кредитования;

2) осуществление мер по снижению рисков, связанных с долгосрочным кредитованием, чтобы повысить прибыльность и привлекательность подобного кредитования для банков;

3) создание общенациональной системы ипотечного кредитования, которая включала бы функции вторичного рынка ипотечных займов, выданных кредитными организациями, для поддержания уровня ликвидности этих организаций, обеспечения и эффективного распределения кредитных ресурсов;

4) принятие дополнительных мер по поощрению участия банком в ипотечном кредитовании, например по привлечению банков к управлению средствами безвозмездных субсидий, предоставляемых гражданам на строительство и приобретение жилья;

5) оказание помощи семьям со средним и низкими доходами в приобретении жилья за счет предоставления им субсидий на оплату первоначального взноса при использовании ими ипотечного кредита на приобретение жилья;

6) поощрение организаций и предприятий, имеющих долгосрочные ресурсы (например, пенсионных фондов), вкладывать свои средства в ценные бумаги, обеспеченными ценными кредитами.

Механизм финансирования должен быть основан на накоплении индивидуальных сбережений в целях получения займа для приобретения и строительства жилья. Человек подписывает договор, делает взносы, идут банковские проценты плюс государство начисляет ему жилищные премии. Предусматривается накопление на банковских счетах в течение 5 – 7 лет определенной суммы. Эти деньги человек использует в качестве первого

взноса, а затем банк дает ипотечный кредит. Залогом является приобретаемая квартира.

Несмотря на принятие Закона «Об ипотеке» он не работает, в стране не хватает долгосрочных ресурсов, в обществе не создано положительное отношение к ипотеке и государство не определилось, какой из мировых опытов по внедрению ипотеки подходит для Беларуси. В нашей стране был опыт внедрения системы строительных сбережений и он также оказался недейственным. «Беларусбанк» в 2006 г. разработал свою банковскую систему строительных сбережений. Но она не защищена законом, не является закрытой и не предусматривает государственных премий вкладчикам. В результате этой системой воспользовались менее 1 тыс. человек. Хотя, например, в Чехии, где хорошо развита система строительных сбережений, ее используют 4,5 млн из 10 млн жителей этой страны. По мировому опыту известно, что 1 евро, вложенный государством в премирование вкладчиков строительных сбережений, возвращается в бюджет в трехкратном размере. Это происходит за счет нарастания объемов строительства, налоговых отчислений и развития других отраслей экономики, которые, как локомотив, тянут за собой строительство.

Тема 4.4

ОСОБЕННОСТИ СОВРЕМЕННОЙ СИСТЕМЫ ИПОТЕЧНОГО КРЕДИТОВАНИЯ В США И ЗАПАДНОЙ ЕВРОПЕ

1. Развитие ипотечного кредитования в США
2. Особенности системы ипотечного кредитования в Англии
3. Практика одноуровневой системы ипотечного кредитования.

1. Развитие ипотечного кредитования в США

В США действует двухуровневая система ипотечного кредитования. Как было отмечено выше, *суть двухуровневой модели* в том, что ипотечные кредиты, сделанные на первичном ипотечном рынке, переуступаются агентствам, специально созданным при участии государства. Эти агентства могут:

- переуступить их вторичным инвесторам;
- сформировать из единообразных ипотечных кредитов пулы и продать вторичным инвесторам такие неделимые пулы ипотек или же права участия (доли) в таких пулах;

- выпустить и разместить ценные ипотечные бумаги.

Возможны различные вариации видов ипотеки в зависимости от кредитного учреждения, но, в основном, они делятся на следующие:

- открытые и закрытые;
- с фиксированной или плавающей ставкой;
- разделенный на несколько частей, каждая со своей ставкой, амортизационным периодом и сроком;
- краткосрочный с льготной ставкой;
- специальные – для студентов и пенсионеров.

Все эти виды могут относиться как к конвенционному, так и к застрахованному ипотечному кредиту. Существует достаточно большой выбор комбинаций кредитов и выплат по ним, которые варьируются, чтобы удовлетворить нужды заемщика и обеспечить гарантии кредитному учреждению.

Одним из основополагающих моментов развития ипотеки в Соединенных Штатах было право граждан на свободное владение, передачу и использование недвижимого имущества. В настоящее время двое из трех американцев живут в своих собственных домах.

Анализ, проведенный в Соединенных Штатах, показал, что владельцы собственных домов больше, чем кто-либо, заботятся о своем имуществе. Американские граждане полагают, что владение собственным жильем – это программа долгосрочного вложения капитала. Этот рынок создал необходимые правовые и нормативные условия и системы, которые поддерживают частные владения, а также позволяют развивать структуру свободного рынка, которая охватывает уже более 95% жилья Соединенных Штатов. В этом отношении жилье лучше всего используется теми, кто его сам покупает и строит.

Ипотечные банки, а также другие участники финансирования сделок с недвижимостью осуществляют свою деятельность на двух совершенно различных рынках ипотечных кредитов. Предоставление ссуды заемщику с оформлением закладной происходит на *«первичном»* рынке. Продажа ипотечных займов кредитором, первоначально предоставившим ссуду заемщику, а также перепродажа ипотечных обязательств среди инвесторов являются основными операциями *«вторичного»* рынка.

Деятельность компаний ипотечного кредитования включает оформление, продажу и обслуживание ипотечных займов, обеспеченных недвижимостью жилого или коммерческого назначения. Ипотечная компания служит финансовым посредником, который оформляет ссуды под залог и продает их другим кредиторам или инвесторам.

Продажа ипотечных кредитов на вторичном рынке производится в *формах*:

1) простая продажа индивидуального кредита, которая известна под названием «продажа целиком»;

2) продажа доли и долей кредита, называется «продажей участия»;

3) залладные или доли участия в них объединяются в так называемые «пулы», которые используются в качестве обеспечения ценных бумаг, т.е. основная сумма долга и проценты по ней, собранные эмитентом ценных бумаг, обеспеченных пулом кредитов, используются для производства выплат держателям ценных бумаг или инвесторам. Пулы ипотечных кредитов используются для обеспечения ипотечных облигаций, представляющих собой долговые ценные бумаги, выпущенные на вторичном рынке.

В настоящее время в США насчитывается около 1 300 компаний по ипотечному финансированию, из которых 1 000 компаний являются членами Ассоциации Ипотечных Банкиров Америки (АИБ). Члены АИБ осуществляют более 80% от общего объема операций ипотечных компаний. В отличие от других ссудодателей ипотечные компании обычно не держат ипотечные займы постоянно в своих портфелях. Все выданные кредиты продаются инвесторам, действующим в сфере ипотечного бизнеса через вторичный ипотечный рынок. На долю ипотечных компаний приходится более 25% от объема всех ссуд выданных на покупку жилья.

Самым важным в регулировании жилищного рынка США является правительственная поддержка системы ипотечного кредитования. Главная цель Федерального Правительства – обеспечение всех граждан США жильем по современным минимальным стандартам, которая достигается не путем строительства дешевого муниципального жилья, а регулированием частного рынка жилья.

Основные методы регулирования – государственное страхование ссуд, выдаваемых частными кредитными учреждениями, льготы в получении кредитов для малообеспеченных групп населения и ветеранов, упорядочивание деятельности сберегательных учреждений, налоговые льготы для инвесторов жилищного рынка, установление стандартов на жилье, обеспечение вторичного рынка залладных.

По мнению аналитиков, рынок ипотечного кредитования США, с которого, по большому счету, и начался нынешний финансовый кризис, может служить индикатором будущего восстановления. Однако судя по вы-

ходящей статистике, дела в сегменте ипотечного кредитования пока обстоят не совсем хорошо.

Ипотечные кредиты в США сейчас выдают в основном полугосударственные агентства, а ипотечные бумаги живы лишь при условии гарантий правительства. Строительная активность стагнирует на фоне перегрева прежних лет: за последние пять лет в США было построено столько жилья, сколько американцы в состоянии реально потратить лишь в течение 15 лет. Кроме этого, многие домовладельцы сейчас должны по ипотечным кредитам большие суммы, чем их дома сейчас стоят на рынке. В таких условиях они не могут их просто продать, ведь вырученная сумма не сможет погасить кредит. В таких условиях о массовом росте объемов новых ипотечных займов не может быть и речи.

Если же кризис затянется, то вероятнее всего правительство продолжит поддержку ипотечного рынка, т.к. его обвал угрожает падению всей американской экономики.

2. Особенности системы ипотечного кредитования в Англии

Ипотечное кредитование в Англии также как и во всей Европе активно развивается в течение последних ста лет. Особенность этой системы в том, что процентную ставку определяет Банк Англии. На сегодня это 5% годовых (средний процент по потребительскому кредиту составляет 10% годовых).

Рынок ипотеки в Англии очень либерален. Ипотечный кредит предоставляется всем, имеющим стабильный доход и первоначальный взнос 5 – 20% от стоимости приобретения. Срок рассмотрения заявки от 1 до 3 недель. При оформлении ипотечного кредита заемщику будет необходимо застраховать недвижимость и жизнь. Ипотечный кредит может быть специальным (для студентов и ветеранов), с фиксированной или плавающей ставкой, разделенный на несколько частей с разными ставками, краткосрочный с льготной ставкой.

Типы ипотеки:

– *погашение* (Repayment) – где задолженность и проценты выплачиваются одновременно в соответствии с условиями ипотечного кредитования;

– *только % ставка* (Interestonly) – где, в соответствии с названием, выплачивается только месячная процентная ставка ипотеки.

Виды процентных ставок:

- фиксированная ставка (fixed rate);
- переменная ставка (variable rate);
- ставка с фиксированным верхним пределом;
- (capped rate);
- отслеживающая ставка (track rate);
- учетная ставка (discounted rate).

Оценка рынка инвестиций в недвижимость Англии позволила сделать вывод об исключительной привлекательности таковых, а именно: за последние 20 лет цены на недвижимость Англии выросли на 410%. Стремительные темпы роста населения, приток иммигрантов, растущее количество семей, ускоренный экономический рост и инвестиционная привлекательность обуславливают динамику роста популярности объектов недвижимости.

Факторы привлекательности рынка недвижимости Англии:

- устойчивая экономическая и совершенная законодательная база;
- недорогая ликвидность в сравнении с другими странами Европы;
- стоимость оформления сделки – (3 – 5)% от стоимости приобретенной недвижимости.

Методы погашения кредита:

- Capital and Interest – заключается в том, что по истечении срока кредитования возвращается кредитору занятая у него сумма вместе с процентами (интересом). Таким образом, ежемесячные выплаты складываются из двух составляющих – возвращаемого капитала (Capital) и процентов на занятый капитал (Interest).
- Interest Only Mortgage – что выплаты несут только процентную составляющую, т.е. выплачиваются только проценты.

3. Практика одноуровневой системы ипотечного кредитования

Одноуровневая система ипотечного кредитования успешно функционирует в Германии, Франции, Испании, Польше, Венгрии, Чехии и других странах. Рассмотрим некоторые из них.

Суть европейской модели одноуровневой системы ипотечного кредитования состоит в том, что банк, выдавший ипотечный кредит, самостоятельно финансирует ипотечные кредиты за счет выпуска специальных ценных бумаг – закладных листов. Выпуск и обращение закладных листов

регулируется специальным законодательством. Деятельность ипотечных банков ограничивается, как правило, операциями, характеризующимися невысокой степенью риска и строго контролируется государством и органами банковского надзора.

В Германии деятельность частных ипотечных банков, как кредитных учреждений, регулируется законом о кредите и законом об ипотечном банке. Основной деловой интерес ипотечных банков Германии сосредоточен на предоставлении ссуд по недвижимости и издании облигаций – ипотечных закладных на основе приобретенных ипотек, а также предоставлении ссуд на коммерческие нужды корпорациям и учреждениям по хорошие гарантии. Сфера бизнеса ипотечных банков состоит из основных и дополнительных деловых операций [33].

Основу германского ипотечного кредитования составляет правовые механизмы выпуска и обращения закладных листов и управления недвижимой собственностью. Поэтому одна из важнейших проблем ипотечных банков – проблема надежности закладных листов.

Характерной чертой ипотечного кредитования в Германии является его долгосрочность [33].

Германская модель ипотечного кредитования в меньшей степени по сравнению с другими европейскими государствами характеризуется прямой поддержкой государства, которое только формирует благоприятный экономический климат для развития ипотеки – систему налоговых льгот для всех субъектов ипотечного рынка.

Во Франции ипотека рассматривается в качестве самостоятельного способа вещного обеспечения обязательств, наряду с залогом, правом удержания и привилегиями. По общему правилу ипотека может быть установлена только на недвижимое имущество. Французским законодательством предусмотрено пять основных видов общей ипотеки.

Ипотека может быть основана на договоре, указании закона, решении суда.

Во Франции особо выделяют такие права ипотечного кредитора, как право преимуществва и право следования. Основное использование ипотечных кредитов физическими лицами для строительства жилья. Система жилищного финансирования Франции характеризуется сочетанием различных форм участия государственного и частного капиталов. Государственная политика направлена на поддержание активности сферы жилищного строительства, обеспечение доступа всех слоев населения к качественному жилью.

В Испании очень удобная система ипотечного кредитования. Кредит может быть предоставлен под залог покупаемого жилья на 60 – 70% от стоимости покупки, под 4,5 – 5,5% годовых, сроком на 30 лет. Для оформления кредита нужен действующий загранпаспорт, справка о заработной плате (желательно на испанском языке) и контракт на покупаемую недвижимость. Кредит оформляется в течение месяца (с оценкой недвижимости специалистом, которого приглашает банк).

Отношения между банком и владельцем недвижимости фиксируются посредством записи в государственном регистре (Регистр Собственности). При получении ипотечного кредита страхование недвижимости от всех непредвиденных случаев является процедурой обязательной и производится страховой компанией (Correduría de seguros). Страхованию подлежит сам объект недвижимости, а участок земли, на котором он расположен, остается вне договора страхования.

Ставка процента по кредиту рассчитывается по следующей формуле: EURIBOR + банковская маржа (от 0,7% до 1,2%). EURIBOR – европейская межбанковская учетная ставка, которая представляет собой средневзвешенную ставку по долгосрочным депозитам европейских банков. Информацию по этому показателю можно найти в официальном бюллетене испанского правительства В.О.Е. В настоящее время данный показатель «плавает» в пределах 3,8 – 4,2%. Следовательно, ставка по ипотеке колеблется в пределах 4,8 – 5,2 %.

При установлении срока действия кредита банки обычно руководствуются простым правилом: кредит дается на число лет, равное 70 минус возраст заемщика. Иногда округляют эту величину до срока, кратного пяти годам. Чаще всего в меньшую сторону. Если ипотека оформляется не на одного, а на нескольких человек, то ответственность за выплату кредита ложится на всех заемщиков. Тогда срок действия кредита может устанавливаться по самому молодому из заемщиков. Но это правило действует не всегда.

Досрочное погашение кредита возможно как частями, так и полностью. При погашении частями по выбору заемщика либо уменьшается срок действия кредита, либо месячная квота выплаты. Если гасится в течение года не более 25% от суммы кредита, многие банки не берут комиссии за досрочное погашение. Если гасится большая величина, то банки взимают в качестве платы за досрочное погашение в первые пять лет 0,5% от гасимой суммы, а после пяти лет действия кредита – 0,25%. Гасить кредит досроч-

но более выгодно, т.к. плата за досрочное погашение существенно меньше процентной ставки по кредитам.

Для получения ипотечного кредита банки запрашивают ряд документов. Для испанцев и резидентов Испании это ежемесячные справки о доходах с места работы (номины) за последние три месяца, а также последняя годовая налоговая декларация. Иногда могут попросить предоставить контракт с места работы. Для нерезидентов Испании просят предъявить справки с места работы всех работающих заемщиков и их супругов. Справка должна быть на бланке предприятия со всеми его реквизитами, с подписями руководителя и бухгалтера и с печатью. В справке указывается должность, срок, с которого она занимается, а также ежемесячный доход.

Минимальная сумма кредита 50,000 Евро.

ЗАДАНИЯ ДЛЯ ПРАКТИЧЕСКИХ ЗАНЯТИЙ

Раздел 1

ТЕОРЕТИЧЕСКИЕ ОСНОВЫ ОРГАНИЗАЦИИ ФИНАНСОВ. ГОСУДАРСТВЕННЫЙ БЮДЖЕТ КАК ОСНОВНОЕ ЗВЕНО ЦЕНТРАЛИЗОВАННЫХ ФИНАНСОВ ГОСУДАРСТВА

Задача 1.1

Определить объем бюджетного финансирования по средней школе на плановый год:

| Показатель | На 01.01 | На 01.09 |
|--------------------------------|-----------|-----------|
| 1. Кол-во ставок, ед. | 40 | 42 |
| 2. Ср. ставка з/п в мес., руб. | 345 000 | 410 000 |
| 3. Сумма доплат в мес., руб.: | | |
| за осущ. доп. контроля | 1 500 000 | 1 165 000 |
| за исп. доп. обязанностей | 1 380 000 | 1 410 000 |

Фонд оплаты труда административно-хозяйственного и учебно-вспомогательного персонала в расчете на год – 5 800 000 руб.

В школе формируется:

- 1) премиальный фонд – 15% от основной з/п;
- 2) фонд надбавок – 25% от основной з/п;
- 3) фонд материальной помощи – 5% от основной з/п.

Отчисления страховых взносов в Белгосстрах – согласно законодательству. Командировки – 450 000 руб. Прочие текущие расходы – 2 100 000 руб. Капремонт – 12 000 000 руб.

Задача 1.2

Определить количество должностей среднего медперсонала, необходимое для обеспечения работы круглосуточных медпостов в спецбольнице на 470 коек, если норма обслуживания одной медсестры – 30 коек. Шестидневная рабочая неделя, 6-часовой рабочий день. Отпуск 35 календарных дней.

Задача 1.3

Условная мощность больницы – 410 коек, в т.ч.: терапевтическое отделение – 120; гастроэнтерологическое – 70; хирургическое – 65; кардиологическое – 75; детское – 80.

Норма обслуживания на 1 должность:
 врача: 25 – терапевтическое; 25 – гастроэнтерологическое; 20 – хирургическое, 20 – кардиологическое; 20 – детское;
 среднего медперсонала: 30 – терапевтическое, 30 – гастроэнтерологическое; 25 – хирургическое; 25 – кардиологическое, 25 – детское.
 Средняя тарифная ставка составляет: врача – 710 000 руб.; среднего медперсонала – 490 000 руб.
 Определить число должностей врачей и медперсонала и годовой ФОТ.

Задача 1.4

Определить сумму бюджетных ассигнований, направленных на содержание вуза и стипендиальный фонд на плановый год.

| Показатель | Единицы | Кол-во |
|---|------------|-----------|
| 1. Число студентов на начало года: | чел. | |
| дневное | | 5 100 |
| заочное | | 6 200 |
| 2. Прием на 01.09: | чел. | |
| дневное | | 540 |
| заочное | | 790 |
| 3. Выпуск 01.07: | чел. | |
| дневное | | 655 |
| заочное | | 720 |
| 4. Отсев: | | |
| дневное | | 54 |
| заочное | | 73 |
| 5. Норматив бюджетного финансирования на 1 студента: | руб. в год | |
| дневное | | 1 420 000 |
| заочное | | 480 000 |
| 6. Обеспеченность студентов стипендиями | % | 82 |
| 7. Средний расход по стипендиям на 1 студента в месяц | руб. | 120 000 |

Задача 1.5

Рассчитать фонд з/п педагогического персонала кафедры на месяц.

| ФИО | Ученое звание | Стаж, лет | Должность |
|---------|------------------------|-----------|------------|
| Авдейко | Профессор, доктор наук | 26 | Заведующий |
| Ясюк | Доцент, кандидат наук | 17 | Профессор |

| Должность | Разряд | Понижающий коэффициент | Корректировочный коэффициент |
|------------|--------|------------------------|------------------------------|
| Заведующий | 23 | 5,98 | 0,894 |
| Профессор | 22 | 5,59 | 0,895 |
| Доцент | 20 | 4,88 | 0,901 |

Предусматриваются: выплата премии в размере 14%, доплата за сложность и напряженность – 15%, материальная помощь – 5% (от должностного оклада). Доплата за степень доктора – 6 БВ, кандидата – 3 БВ, профессора – 4 БВ, доцента – 2 БВ. Доплата за стаж: до 5 лет – 10%; 5 – 10 лет – 15%; 10 – 15 лет – 20%; свыше 15 лет – 30% должностного оклада.

Задача 1.6

Определить сумму расходов на питание в год:

| Показатель | Кол-во |
|---|--------|
| 1. Число студентов на начало года: | |
| дневное | 4 900 |
| заочное | 6 300 |
| 2. Прием на 01.09: | |
| дневное | 530 |
| заочное | 760 |
| 3. Выпуск 01.07: | |
| дневное | 495 |
| заочное | 680 |
| 4. Отсев: | |
| дневное | 45 |
| заочное | 110 |
| 5. Удельный вес студентов, получающих питание, %: | |
| спортсмены | 7 |
| оздоравливающиеся в профилактории | 24 |
| 6. Число дней питания в году: | |
| спортсменов | 44 |
| оздоравливающиеся в профилактории | 22 |
| 7. Средняя ставка питания на одного студента в день, тыс. руб.: | 4,5 |
| 8. Число студентов-сирот, чел. | 2 |
| 9. Стоимость питания в день сирот, тыс. руб. | 6,52 |

Задача 1.7

Определить число должностей врачей в районной поликлинике на основе следующих данных.

В районе проживают 105 000 жителей. Среднее кол-во обращений к врачу – 9 раз в год. Норма приема больных врачом – 5 чел. в час. Пятидневная рабочая неделя, 6-часовой рабочий день. Отпуск – 36 календарных дней.

Задача 1.8

Условная мощность больницы – 360 коек, в т.ч.: терапевтическое отделение – 110; гастроэнтерологическое – 60; хирургическое – 55; кардиологическое – 65; детское – 70.

Норма обслуживания на 1 должность:
 врача: 25 – терапевтическое; 25 – гастроэнтерологическое; 20 – хирургическое, 20 – кардиологическое; 20 – детское;
 среднего медперсонала: 30 – терапевтическое, 30 – гастроэнтерологическое; 25 – хирургическое; 25 – кардиологическое, 25 – детское.
 Средняя тарифная ставка составляет: врача – 690 000 руб.; среднего медперсонала – 480 000 руб.
 Определить число должностей врачей и медперсонала и годовой ФОТ.

Задача 1.9

Деятельность библиотеки характеризуется следующими показателями деятельности за годы, предшествующие планируемому:

| Показатель деятельности | 2008 г. | 2009 г. | 2010 г. |
|----------------------------|---------|---------|---------|
| Объем книжного фонда, экз. | 146 800 | 149 100 | 158 400 |
| Количество читателей, чел. | 13 560 | 13 940 | 14 320 |
| Число книговыдач | 198 620 | 203 460 | 206 480 |

В планируемом году подлежит списанию 2 700 экземпляров.
 Норматив книгообеспеченности на одного читателя – 13 экз.
 Потребность в книгах для доведения фактического значения книжного фонда до нормативного в отчетном году была покрыта на 40%, на что было затрачено 52 052 600 руб. Индекс роста цен в планируемом году – 115%.

Требуется определить:

1. Показатели оборачиваемости книжного фонда, книгообеспеченности и читаемости в каждом году.
2. Нормативную величину книжного фонда в каждом году.
3. Количество книг к приобретению в планируемом году.
4. Объем расходов на пополнение книжного фонда в планируемом году.

Задача 1.10

Определить сумму расходов на питание и потребность в бюджетных ассигнованиях с учетом платы родителей на содержание детей на будущий год на основании следующих данных:

1. Среднегодовое число детей в детских садах – 740 чел., в т.ч. в ясельных группах – 102 чел.
2. Детский сад работает по пятидневной неделе.
3. Ребенок болеет в среднем 17 рабочих дней в год.
4. Освобождены от родительской платы на 100% родители детей:
 - 2-х лет – 1 чел.;
 - 4-х лет – 2 чел.

5. Освобождены от родительской платы на 50% родители детей:
- 4-х лет – 2 чел.;
 - 5-х лет – 3 чел.
6. Денежная дневная норма расходов на питание для детей:

| Возраст | Ясли-сад |
|--------------------|------------|
| до 3-х лет | 2 100 руб. |
| от 3-х до 7-ми лет | 2 543 руб. |

Раздел 2

ОСНОВЫ ОРГАНИЗАЦИИ ФИНАНСОВ ПРЕДПРИЯТИЙ (ОРГАНИЗАЦИЙ)

Задача 2.1

Производственное предприятие имеет следующее финансовое положение:

Выручка от реализации – 900 млн. руб. Переменные расходы – 770 млн руб., постоянные – 80 млн руб.

1. Определите силу воздействия операционного рычага.
2. Определите, как повлияет на прибыль предприятия 15%-ное увеличение объема реализации продукции.

Задача 2.2

Определите выручку от реализации на планируемый год по следующим данным (млн руб.):

1. Остатки готовой продукции на начало года по производственной себестоимости – 200.
2. Выпуск товарной продукции в 4-м квартале отчетного года:
 - по производственной себестоимости – 780;
 - в свободно отпускных ценах – 1 000.
3. Товарная продукция планируемого года в отпускных ценах – 4 500.
4. Выпуск продукции в 4-м квартале планируемого года в отпускных ценах – 1 500.
5. Норма остатка нереализованной продукции на конец планируемого года (дней) – 5.
6. В планируемом году предусматривается реализация научно-технических разработок на сумму 65.

Задача 2.3

Определить прибыль от реализации товарной продукции:

1. Остатки готовой продукции на складе на начало года (в метрах): 1 500.
2. Планируемый выпуск продукции на год (в метрах) – 350 000.
3. Норма остатков нереализованной продукции на конец планируемого года (дней) – 6.
4. Свободно отпускная цена за 1 м (руб.) – 12 000.
5. Производственная себестоимость 1 м (руб.) – 4 000.
6. Коммерческие расходы планируются в размере 10% к полной себестоимости.

Задача 2.4

Определить выручку от реализации на планируемый год (млн руб.):

1. Товарная продукция планируемого года – 780.
2. Остатки готовой продукции на начало года по производственной себестоимости – 20.
3. Рентабельность продаж в 4-м квартале отчетного года – 12%.
4. Удельный вес продукции в 4-м квартале в общем объеме производства в планируемом году – 29%.
5. Норма остатка нереализованной продукции на конец планируемого года (дней) – 5.

Задача 2.5

Предприниматель планирует продажу плакатов по 6 тыс. руб. за штуку. Он может приобретать плакаты у оптовика по 4 тыс. руб. за штуку и возвращать непроданные плакаты за их полную стоимость. Аренда палатки обойдется в 600 тыс. руб. в месяц.

Рассчитайте порог рентабельности двумя способами:

- с помощью коэффициента валовой маржи;
- традиционным способом.

Задача 2.6

Определить прибыль от реализации продукции на следующий год (тыс. руб.):

1. Объем производства отчетного года в отпускных ценах – 995 000.
2. Полная себестоимость товарного выпуска отчетного года – 650 000.
3. Затраты на руб. товарной продукции в планируемом году возрастут на 5 коп.
4. Объем производства в отпускных ценах без налога в планируемом году снизится на 4%.

Задача 2.7

Рассчитать прибыль от реализации продукции на планируемый год методом прямого счета:

1. Остатки нерезализованной продукции на начало года – 19 500 шт.
2. План производства продукции на год – 800 000 шт.
3. Остатки нерезализованной продукции на конец года – 10 000 шт.
4. Отпускная цена за единицу продукции – 14 200 руб.
5. Полная себестоимость единицу продукции – 8 600 руб.

Раздел 3 ДЕНЕЖНОЕ ОБРАЩЕНИЕ

Задача 3.1

Используя статистические данные (источник для анализа: Бюллетень банковской информации), проанализируйте динамику и структуру показателей денежной базы по элементам (наличные деньги в обороте, обязательные резервы, избыточные резервы, депозиты прочих секторов, депозиты в драгоценных металлах).

Задача 3.2

Используя статистические данные (Бюллетень банковской информации), проанализируйте динамику и структуру показателей широкой денежной массы (наличные деньги в обороте; депозиты; ценные бумаги, выпущенные банками; депозиты в драгоценных металлах).

Задача 3.3

Используя статистические данные (Бюллетень банковской информации), проанализируйте динамику и структуру показателей рублевой денежной массы.

Задача 3.4

Используя статистические данные (Бюллетень банковской информации), проанализируйте динамику оборотов иностранной валюты на сегментах внутреннего валютного рынка Республики Беларусь.

Задача 3.5

Используя статистические данные (Бюллетень банковской информации), проанализируйте динамику покупки-продажи физическими лицами наличной иностранной валюты.

Задача 3.6

Используя статистические данные (Бюллетень банковской информации), проанализируйте динамику покупки-продажи иностранной валюты на внутреннем валютном рынке субъектами хозяйствования – резидентами и нерезидентами Республики Беларусь.

Задача 3.7

Используя статистические данные (Бюллетень банковской информации), проанализируйте динамику ввоза-вывоза банками Республики Беларусь наличной иностранной валюты.

Раздел 4

ИПОТЕЧНОЕ КРЕДИТОВАНИЕ

Задача 4.1

Определите время, необходимое для увеличения первоначального капитала в 4 раза, в случае использования: а) простой процентной ставки 20% годовых; б) сложной процентной ставки 20% годовых. Проценты обыкновенные.

Задача 4.2

Предприятие оценивает возможность взять кредит в размере 5 млн долл. на 3 года. Первый банк предлагает следующие условия: ставка процента – простая, плавающая, первую половину срока действует ставка 15% годовых, в оставшееся время – 16,5% годовых. Второй банк предлагает выдать кредит на условиях фиксированной сложной процентной ставки, равной 15,25%. В предложениях обоих банков указано, что погашение основной суммы долга и процентов будет осуществляться единовременно в конце срока ссуды. Какое решение должен принять менеджер предприятия?

Задача 4.3

Два приятеля взяли кредит на покупку автомобиля, сроком на 2 года. Дима получил кредит на следующих условиях: фиксированная простая процентная ставка 17% годовых. Сергей получил кредит на условиях плавающей процентной ставки, изменяющейся по полугодиям следующим образом – 14,5% годовых; 15%; 15,5%; 16%. Однако у Сергея ставка процентов сложная. Кто из приятелей выгадал?

Темы рефератов

1. Сферы и звенья финансовой системы развитых зарубежных стран (по выбору студента).
2. Финансовая система стран ближнего зарубежья (по выбору студента).
3. Государственные целевые бюджетные и внебюджетные фонды в странах с развитой рыночной экономикой (по выбору студента).
4. Государственные целевые бюджетные и внебюджетные фонды в странах ближнего зарубежья (по выбору студента).
5. Анализ динамики, структуры государственного кредита.
6. Анализ состава и структуры доходов государственного бюджета Республики Беларусь.
7. Анализ состава и структуры расходов государственного бюджета Республики Беларусь.
8. Анализ состава и структуры доходов бюджета стран с развитой рыночной экономикой (по выбору студента).
9. Анализ состава и структуры расходов бюджета стран с развитой рыночной экономикой (по выбору студента).
10. Анализ состава и структуры доходов бюджета стран ближнего зарубежья (по выбору студента).
11. Анализ состава и структуры расходов бюджета стран ближнего зарубежья (по выбору студента).
12. Анализ финансовых ресурсов и капитала предприятия (любое предприятие по выбору студента).
13. Анализ денежных поступлений предприятия (любое предприятие по выбору студента).
14. Анализ денежных расходов предприятия (любое предприятие по выбору студента).
15. Анализ состава общей прибыли предприятия (любое предприятие по выбору студента).
16. Анализ показателей рентабельности (по данным бухгалтерской отчетности).
17. Анализ актива баланса предприятия (по данным бухгалтерской отчетности).
18. Анализ пассива баланса предприятия (по данным бухгалтерской отчетности).
19. Оценка платежеспособности и финансовой устойчивости предприятия (по данным бухгалтерской отчетности).

20. Правовая характеристика и нормативно-правовое регулирование ипотеки в Республике Беларусь.

21. Тенденции развития и проблемы организации ипотечного кредитования в Республике Беларусь.

22. Совершенствование методики оценки кредитоспособности кредитополучателя.

23. Совершенствование способов обеспечения обязательств банковских жилищных кредитов.

24. Оценка доступности для населения системы жилищных строительных сбережений.

25. Система ипотечного жилищного кредитования в странах с двухуровневой системой ипотечного кредитования (страна по выбору студента).

26. Система ипотечного жилищного кредитования в странах с одноуровневой системой ипотечного кредитования (страна по выбору студента).

27. Системы ипотечного жилищного кредитования в странах с развивающейся экономикой (страна по выбору студента).

Вопросы к зачету

1. Понятие финансов, история их возникновения.
2. Признаки, определяющие сущность финансов, их функции.
3. Место финансов в воспроизводственном процессе.
4. Взаимосвязь финансов с экономическими законами и категориями.
5. Сферы и звенья финансовой системы, их взаимосвязь, краткая характеристика.
6. Государственные целевые бюджетные и внебюджетные фонды, их функциональное назначение и источники формирования.
7. Объективная необходимость существования государственного кредита, его формы.
8. Необходимость и содержание финансовой политики, ее цели и задачи.
9. Финансовый механизм как инструмент финансовой политики.
10. Составные части финансовой политики, их характеристика.
11. Общее понятие об управлении финансами.
12. Органы управления финансами, их задачи и функции.
13. Финансовое планирование и прогнозирование.
14. Организация финансового контроля: виды, формы, методы, их характеристика.
15. Экономическая сущность бюджета, его функции.
16. Состав и структура доходов бюджета.
17. Состав и структура расходов бюджета.
18. Организационно-правовые формы хозяйствующих субъектов.
19. Принципы организации финансов предприятий. Факторы, влияющие на реализацию этих принципов.
20. Финансовые ресурсы и финансовый механизм предприятия.
21. Денежные расходы предприятия, их характеристика и классификация.
22. Денежные поступления предприятия: понятие и структура.
23. Экономическое содержание общей прибыли, ее виды и роль в современных условиях.
24. Содержание и специфика финансов непроеизводственной сферы.
25. Финансовое обеспечение социальной сферы.
26. Планирование и финансирование расходов бюджета на отрасли социальной сферы.
27. Необходимость и сущность денег. Виды и функции денег.

28. Элементы и типы денежной системы.
29. Содержание, структура и принципы организации денежного оборота.
30. Основы организации безналичного денежного оборота.
31. Налично-денежный оборот и его экономическое содержание.
32. Необходимость, сущность, функции кредита.
33. Потребительский кредит.
34. Коммерческий кредит.
35. Лизинговый кредит.
36. Ипотечный кредит.
37. Международный кредит
38. Валютный курс. Режимы валютного курса.
39. Основные этапы эволюции мировой валютной системы.
40. Международные финансово-кредитные организации.
41. Платежный баланс.
42. Сущность, функции и роль кредита.
43. Законы и границы кредитных отношений.
44. Формы кредита и их классификация.
45. Эволюция банковского кредитования строительства и покупки жилья.
46. Экономическое содержание ипотеки, классификация видов.
47. Классификация ипотечного кредитования. Риски, учитываемые при расчете процента по ипотечным кредитам.
48. Основные модели ипотечного жилищного кредитования. Факторы, влияющие на развитие ипотечного кредитования.
49. Основные понятия правового регулирования ипотечного кредитования в Республике Беларусь.
50. Договор об ипотеке. Возникновение и прекращение ипотеки.
51. Основные положения о закладной. Форма закладной.
52. Права и обязанности залогодателя и залогодержателя по договору об ипотеке.
53. Особенности ипотеки земельных участков.
54. Ипотека капитальных строений (зданий, сооружений), незавершенных законсервированных капитальных строений. Ипотека жилых домов, квартир.
55. Направления развития системы ипотечного кредитования в Республике Беларусь.
56. Развитие ипотечного кредитования в США.
57. Особенности системы ипотечного кредитования в Англии.
58. Практика одноуровневой системы ипотечного кредитования.

Литература, рекомендуемая студентам для дополнительного изучения

1. Бланк, И.А. Финансовый менеджмент: учеб. курс / И.А. Бланк. – Изд. 2-е, перераб. и доп. – Киев: Эльга; Ника-Центр, 2004. – 653 с.
2. Финансовый менеджмент: учеб. пособие для студентов специальности «Финансы и кредит» учреждений, обеспечивающих получение высш. образования / под ред. Д.А. Панкова. – Минск: БГЭУ, 2005. – 363 с.
3. Финансы и кредит: учеб. пособие / под ред. М.И. Плотницкого. – Минск: Кн. Дом: Мисанта, 2005. – 335 с.
4. Большая Российская энциклопедия бухгалтера: практ. рекоменд. для бухгалтера и руководителя. Т. 3: Доходы организации / под общ. ред. Г.Ю. Касьяновой. – М.: Информцентр XXI века, 2002. – 469 с.
5. Финансы предприятий: учеб. пособие для экон. спец. / под ред. Н.Е. Заяц, Т.И. Василевской. – 3-е изд., испр. – Минск: Выш. шк., 2006. – 528 с.
6. Петроченко, Е.Н. Теория налогов: учеб.-метод. комплекс для студентов специальности 1-25 01 04 «Финансы и кредит» / Е.Н. Петроченко, И.В. Редько. – Новополоцк: ПГУ, 2009. – 307 с.
7. Заяц, Н.Е. Теория налогов: учебник / Н.Е. Заяц. – Минск: БГЭУ, 2002. – 220 с.
8. Теория финансов: учеб. пособие для студентов специальности «Финансы и кредит» учреждений, обеспечивающих получение высш. образования / под ред. Н.Е. Заяц, М.К. Фисенко. – Минск: БГЭУ, 2005; 2006. – 351 с.
9. Ковалев, В.В. Введение в финансовый менеджмент / В.В. Ковалев. – М.: Финансы и статистика, 2000. – 768 с.: ил.
10. Сорокина, Т.В. Государственный бюджет: учеб. пособие для студентов учреждений образования, обеспечивающих получение высш. образования по специальности «Финансы и кредит» / Т.В. Сорокина. – 2-е изд., перераб. – Минск: БГЭУ, 2004. – 289 с.
11. Госбюджет: Практикум / под ред. Т.В. Сорокиной. – Минск: БГЭУ, 2001. – 183 с.
12. Антонова, Н.Б. Государственное регулирование экономики: учебник / Н.Б. Антонова. – Минск: Акад. упр. при Президенте Респ. Беларусь, 2002. – 775 с.
13. Государственные финансы: учеб. пособие для студентов специальностей «Коммерч. деятельность», «Гос. управление» учреждений, обес-

печивающих получение высш. образования / под ред. Г.К. Мультана. – Минск: БГЭУ, 2005. – 166 с.

14. Хотько, А.В. Государственный бюджет: практикум / А.В. Хотько, С.И. Катибникова. – Минск: БГЭУ, 2004. – 56 с.

15. Воробей, Г.А. Комментарий к бюджетному кодексу Республики Беларусь / Г.А. Воробей. – Минск: Дикта, 2010. – 431 с.

16. Финансы: учебник для вузов / под ред. М.В. Романовского [и др.]. – М.: Перспектива; Юрайт, 2001. – 519 с.

17. Фисенко, М.К. Финансовая система Беларуси: учеб. пособие / М.К. Фисенко. – Минск: Современ. шк., 2008. – 178 с.

18. Деньги, кредит, банки: учеб.-метод. комплекс для студентов экон. специальностей / сост. и общ. ред. А.М. Плешкуна. – Новополоцк: ПГУ, 2005. – 259 с.

19. Деньги, кредит, банки: учебник / под ред. Г.И. Кравцовой. – Минск: БГЭУ, 2007. – 443 с.

20. Тарасов, В.И. Деньги, кредит, банки: учеб. пособие / В.И. Тарасов. – Минск: Мисанта, 2003; 2005. – 511 с.

Литература

1. Финансы предприятий: учеб. пособие / Н.Е. Заяц [и др.]; под общ. ред. Н.Е. Заяц, Т.И. Василевской. – Минск: Выш. шк., 2005. – 528 с.
2. Теория финансов: учеб. пособие / Н.Е. Заяц [и др.]; под ред. проф. Н.Е. Заяц, М.К. Фисенко. – Минск: БГЭУ, 2005.
3. Финансы и финансовый рынок: учеб. пособие / О.А. Пузанкевич [и др.]; под ред. О.А. Пузанкевич. – Минск: БГЭУ, 2010. – 313 с.
4. Пузанкевич, О.А. Финансы и кредит: учебник / под ред. проф. М.В. Романовского, проф. Г.Н. Белоглазовой. – 2-е изд., перераб. и доп. – М.: Высш. образование, 2008.
5. Бюджетный кодекс Республики Беларусь от 16.07.2008 г. 412-3 // Национальный реестр правовых актов Республики Беларусь. – 2008. – № 183. – Рег. № 2/1509.
6. Инструкция о порядке применения бюджетной классификации Республики Беларусь: постановление Министерства финансов Респ. Беларусь от 31.12.2008 г. № 208 // [Электронный ресурс]. – Режим доступа: [http:// www. minfin.gov.by](http://www.minfin.gov.by).
7. Государственные финансы: учеб. пособие / Г.К. Мультап [и др.]; под ред. Г.К. Мультапа. – Минск: БГЭУ, 2005.
8. Сорокина, Т.В. Государственный бюджет: учеб. пособие / Т.В. Сорокина. – Минск, 2003.
9. Финансы предприятий: учебник / Л.Г. Колпина [и др.]; под общ. ред. Л.Г. Колпиной. – 2-е изд., дораб. и доп. – Минск: Выш. шк., 2004.
10. Экономика: энциклопедический словарь / сост. В.Г. Золотогоров. – 2-е изд., стереотип. – Минск: Книжный Дом, 2004.
11. Деньги, кредит, банки / под ред. О.И. Лаврушина. – М., 1998.
12. Деньги, кредит, банки: учебник / Г.И. Кравцова [и др.] / под ред. Г.И. Кравцовой. – Минск: БГЭУ, 2003.
13. Тарасов, В.И. Деньги, кредит, банки: учеб. пособие. – Минск: Мисанта, 2003.
14. Финансы и кредит: учеб. пособие / под ред. М.И. Плотницкого. – Минск: Кн. Дом: Мисанта, 2005. – 335 с.
15. Финансы, денежное обращение и кредит: учебник: краткий курс / под общ. ред. Н.Ф. Самсонова. – М.: ИНФРА-М, 2004. – 301с. – (Высш. образование).
16. Финансы, денежное обращение и кредит: учебник / под ред. В.К. Сенчагова, А.И. Архипова. – 2-е изд., перераб. и доп. – М.: Проспект, 2004. – 719 с.
17. Барсегян, Л.М. Финансы: курс лекций / Л.М. Барсегян, Т.Г. Струк. – Минск: Акад. упр. при Президенте Респ. Беларусь, 2006; 2008. – 251 с. – (Система открытого образования). – Библиогр. 246 – 247 с.
18. Ковалев, В.В. Финансовый анализ: Управление капиталом. Выбор инвестиций. Анализ отчетности / В.В. Ковалев. – М.: Финансы и статистика, 1995. – 432 с.
19. Ковалев, В.В. Введение в финансовый менеджмент / В.В. Ковалев. – М.: Финансы и статистика, 2000. – 768 с.: ил.
20. Госбюджет: Практикум / под ред. Т.В. Сорокиной. – Минск: БГЭУ, 2001. – 183 с.
21. Антонова, Н.Б. Государственное регулирование экономики: учебник / Н.Б. Антонова. – Минск: Акад. упр. при Президенте Респ. Беларусь, 2002. – 775 с.
22. Молокович, А.Д. Государственные финансы: курс лекций / А.Д. Молокович. – Минск: БНТУ, 2002. – 211 с.

23. Государственные финансы: учеб. пособие для студ. спец. «Коммерч. деятельность», «Гос. упр.» учреждений, обеспечивающих получение высш. образования / под ред. Г.К. Мультиана. – Минск: БГЭУ, 2005. – 166 с.
24. Финансы: учебник для вузов / под ред. М.В. Романовского [и др.]. – М.: Перспектива; Юрайт, 2001. – 519 с.
25. Фисенко, М.К. Финансовая система Беларуси: учеб. пособие / М.К. Фисенко. – Минск: Современ. шк., 2008. – 178 с.
26. Деньги, кредит, банки: учеб.-метод. комплекс для студ. экон. специальностей / сост. и общ. ред. А.М. Плешкуна. – Новополоцк : ПГУ, 2005. – 259 с.
27. Тарасов, В.И. Деньги, кредит, банки: учеб. пособие / В.И. Тарасов. – Минск: Мисанта, 2003; 2005. – 511 с.
28. Бланк, И.А. Финансовый менеджмент: учеб. курс / И.А. Бланк. - Изд. 2-е, перераб. и доп. – Киев: Эльга; Ника-Центр, 2004. – 653 с.
29. Финансовый менеджмент: учеб. пособие для студ. спец. «Финансы и кредит» учреждений, обеспечивающих получение высш. образования / под ред. Д.А. Панкова. – Минск: БГЭУ, 2005. – 363 с.
30. Финансы, денежное обращение и кредит: учебник / М.В. Романовский [и др.]; под ред. М.В. Романовского, О.В. Врублевской. – Юрайт-М, 2001. – 543 с.
31. Финансы предприятий: практикум: учеб. пособие / Г.Е. Кобринский [и др.]; под ред. Г.Е. Кобринского, Т.Е. Бондарь. – Минск: Выс. шк., 2008. – 351 с.
32. Деньги, кредит, банки: учебник / Г.И. Кравцова, Г.С. Кузьменко, О.И. Румянцева [и др.]; под ред. проф. Г.И. Кравцовой. – 2-е изд., перераб. и доп. – Минск: БГЭУ, 2007. – 444 с.
33. Шелков, О.В. Ипотека: история и современность (сравнительно-правовой анализ): монография. – Минск: Академия управления при Президенте Респ. Беларусь, 2002. – 103 с.
34. Дорох, Е.Г. Банковское жилищное кредитование. Ипотека / Е.Г. Дорох. – Минск: Современная школа, 2006. – 192 с.
35. Финансы предприятий: учеб.-метод. комплекс для студентов специальности 1-250104. В 2 ч. Ч. 1 / авт.-сост. С.В. Измайлович, И.В. Санько; под общ. ред. С.В. Измайлович. – Новополоцк: ПГУ, 2006. – 168 с.
36. Грузицкий, Ю.Л. Ипотечный кредит: история зарождения и этапы развития / Ю.Л. Грузицкий, Е.Г. Дорох // Вестн. Белорус. гос. эконом. университета. – 2002. – № 5.
37. Урвачев, А.Ф. Ипотечные кредиты под коммерческую недвижимость: автореф. дис. ...канд. экон. наук: 08.00.10 / А.Ф. Урвачев. – Санкт-Петербург, 2008.
38. Рябченко, А.А. Организационный механизм взаимодействия ипотечных инвестиционных паевых фондов с субъектами рынка ипотечного кредитования РФ: автореф. дис. ...канд. экон. наук: 08.00.05 / А.А. Рябченко. – М. – 2009.
39. Зангиева, З.Г. Региональные факторы и особенности использования ипотечного кредита: автореф. дис. ...канд. экон. наук: 08.00.05 / З.Г. Зангиева. – Владикавказ, 2009.

Учебное издание

ВЕРИГО Анастасия Викторовна

**ФИНАНСЫ, ДЕНЕЖНОЕ ОБРАЩЕНИЕ
И ИПОТЕКА**

Учебно-методический комплекс
для студентов специальности 1-70 02 02
«Экспертиза и управление недвижимостью»

Редактор *Т. А. Дарьянова*

Дизайн обложки *В. А. Виноградова*

Подписано в печать 18.03.13. Формат 60x84 1/16. Бумага офсетная.
Ризография. Усл. печ. л. 15,78. Уч.-изд. л. 15,54. Тираж 30 экз. Заказ 475.

Издатель и полиграфическое исполнение –
учреждение образования «Полоцкий государственный университет».

ЛИ № 02330/0548568 от 26.06.09

ЛП № 02330/0494256 от 27.05.09

Ул. Блохина, 29, 211440, г. Новополоцк.