

7. Вайцяховіч, А.В. Пахавальныя помнікі каля вёскі Новыя Валосавічы Лепельскага раёна Віцебскай вобл. / А.В. Вайцяховіч // Матэрыялы па археалогіі Беларусі. – 2006. – № 12. – С. 89 – 102.
8. Кенько, П.М. Элементы пояснага набору из II курганной группы Витуничы / П.М. Кенько // Матэрыялы па археалогіі Беларусі. – 2007. – Вып. 14. – С. 136 – 148.
9. Мурашова, В.В. Древнерусские ремешные наборные украшения (X – XIII вв.) / В.В. Мурашова // Эдитуріал УРСС. – М., 2000. – С. 20.
10. Алешковский, М.Х. Курганы русских дружинников XI – XIII вв. / М.Х. Алешковский // Советская археология. – 1960. – № 1.
11. Фетисов, А.А. Функции стрел в погребальном инвентаре «дружинных курганов» / А.А. Фетисов // Российская археология. – 2004. – № 3. – С. 89 – 98.
12. Вайцяховіч, А.В. Курганы могільнік каля вёскі Новыя Валосавічы Лепельскага раёна Віцебскай вобл. / А.В. Вайцяховіч // Матэрыялы па археалогіі Беларусі. – 2006. – № 11. – С. 94 – 104.
13. Жарнов, Ю.Э. Животные в погребальном обряде курганов периода становления древнерусского государства / Ю.Э. Жарнов // СА. – 1991. – № 2. – С. 76 – 89.
14. Голубович, Е. Славянские поселения правобережной Дисны в Вилейском округе БССР / Е. Голубович, В. Голубович // Краткие сообщ. ин-та археологии СССР (КСИА). – 1945. – Вып. IX. – С. 126 – 137.
15. Афанасьев, А.Н. Поэтические воззрения славян на природу / А.Н. Афанасьев. – М., 1995. – Т. 1.
16. Зайкоўскі, Э.М. Месца вялеся ў дахрысціянскім светапоглядзе насельніцтва Беларусі / Э.М. Зайкоўскі // Дакл. XII міжнар. з'езда славістаў. – Мінск, 1998. – С. 3 – 9.
17. Шмидт, Е.А. О смоленских длинных курганах / Е.А. Шмидт // Славяне и Русь. – М.: Наука, 1968. – С. 224 – 229.
18. Сербаў, І.А. Археалёгічныя помнікі Вушацкага р-ну, Полацкай акругі / І.А. Сербаў // Запіскі аддзелу гуманітарных навук. – Менск, 1930. – Кн. 11: Працы археалагічнай камісіі. – Т. II. – С. 200 – 211.
19. Сергеева, З.М. Курганы северо-запада Полоцкой земли / З.М. Сергеева. – М., 1996.
20. Меснянкина, С.В. Погребальный обряд культуры длинных курганов как источник по изучению язычества / С.В. Меснянкина // Тр. VI междунар. конгр. славянской археологии. – М.: Эдитуріал УРСС, 1999. – Т. 5. История и культура древних и средневековых славян. – С. 177 – 185.
21. Лысенко, П.Ф. Дроговичи / П.Ф. Лысенко. – Минск: Наука и техника, 1991. – 244 с.
22. Алексеев, Л.В. Раскопки курганов в Восточной Белоруссии / Л.В. Алексеев, З.М. Сергеева // КСИА. – 1973. – Вып. 135. – С. 49 – 55.
23. Седов, В.В. Восточные славяне в VI – XIII вв. / В.В. Седов. – М., 1982. – 326 с.
24. Енуков, В.В. Ранние этапы формирования Смоленско-Полоцких кривичей / В.В. Енуков. – М.: ААЭПЦМ, 1990. – 262 с.

### ЛЯПНАЯ КЕРАМІКА

#### І РЭЧАВЫ КОМПЛЕКС ВАКОЛЬНАГА ГОРАДА СТАРАЖЫТНАГА ПОЛАЦКА (ПА ВЫНІКАХ РАСКОПАК 2008 ГОДА)<sup>1</sup>

канд. гіст. навук, дац. Д.У. ДУК  
(Полацкі дзяржаўны ўніверсітэт)

*Прадстаўлены рэчавы комплекс з раскопа 1 (2008 г.) на Ніжнім замку Полацка (тэрыторыя най-старажытнейшага вакольнага горада). Прадстаўлена тыпалогія ляпной керамікі з раскопа. Зроблена параўнаўчая характарыстыка ляпной керамікі раскопа 1 з ляпной керамікай раскопаў на старажытным полацкім гарадзішчы і т. зв. селішчы-перадградзі. Дзеця характарыстыка ніжняга стратыграфічнага пласта раскопа 1. Зроблена параўнаўчая характарыстыка стратыграфіі найстаражытнейшага Полацка з сінхроннымі помнікамі Беларускага Падзвіння (Віцебскам і Лукомлем). Прадстаўлены вынікі радыёвугляроднага датавання дрэва з ніжняга стратыграфічнага пласта. Зроблена выснова аб часе ўтварэння ніжняга пласта Полацка ў IX – X стагоддзях.*

**Уводзіны.** У 2008 годзе на тэрыторыі Ніжняга замка (былы вакольны горад старажытнага Полацка) былі праведзены археалагічныя раскопкі. Раскоп 1 быў разбіты на плошчы 40 кв. м на т. зв. стрэлцы Ніжняга замка, г. зн. тэрыторыі, прылеглай да старажытнага полацкага гарадзішча. У выніку быў раскапаны культурны пласт з ляпной керамікай і нешматлікім рэчавым комплексам, што дазволіла прыадчыніць таямніцу пачатковай гісторыі Полацка.

<sup>1</sup> Работа выканана пры падтрымцы БРФФД-РГДФ, грант Г08Р014.

Значнасць адкрыцця культурнага пласта з ляпной керамікай цяжка пераацаніць. На старажытным полацкім гарадзішчы аднародны культурны пласт з ляпной керамікай практычна адсутнічае, а ляпная кераміка знойдзена ў перамешаных напластаваннях ніжняга стратыграфічнага гарызонта [2]. Пласт з ляпной керамікай у моцна пашкоджаным выглядзе захаваўся на селішчы каля Чырвонага моста [7]. Стратыграфічна аднародны культурны пласт быў адкрыты С.В. Тарасавым на тэрыторыі Ніжняга замка ў 1987 – 1988 гадах. У 2008 годзе на адлегласці каля 150 м ад места раскопак С.В. Тарасава быў закладзены раскоп І.

Культурны пласт з ляпной керамікай быў выяўлены на глыбіні каля 1,8 м. Яго магутнасць складала ў сярэднім каля 0,3 м. Пласт перакрывае больш 20 мацерыковых ям. Знаходкі прадстаўлены пераважна фрагментамі ляпнога керамічнага посуду, керамічнымі праселкамі і нешматлікімі рэчамі з жалеза і косці. Асаблівасцю гэтага пласта з'яўляецца поўная адсутнасць пацерак, яны былі знойдзены ў вышэйразмешчаным пласце з раннеганчарным посудам. Аналагічная карціна назіраецца ў Віцебску, дзе храналагічны дыяпазон «выпадання» пацерак прыпадае на час не раней за X стагоддзе [3, с. 6].

Мэтай дадзенага артыкула з'яўляецца тыпалогія ляпной керамікі з раскопа І як найбольш прадстаўнічай катэгорыі артэфактаў і вызначэнне часу бытавання асобных груп. Асноўная задача – на падставе вывучэння існавання асноўных груп ляпной керамікі высветліць час утварэння і існавання культурнага пласта вакольнага горада старажытнага Полацка.

**Асноўная частка.** У апошні час праблеме вывучэння і класіфікацыі ляпнога посуду раннесярэдневяковых гарадоў Беларускага Падзвіння надаецца вялікая ўвага. Сведчаннем гэтаму з'яўляецца колькасць публікацый калекцыі ляпной керамікі Полацка, Віцебска і Лукомля [1 – 4, 6, 7].

Усю ляпную кераміку раскопа І можна падзяліць на 4 групы, скарыстаўшы за аснову тыпалогію керамікі з селішча каля Чырвонага моста, распрацаваную М.А. Плавінскім і Г.В. Штыхавым [7, с. 63]. Па-першае, дадзеная тыпалогія керамікі з селішча з'яўляецца універсальнай, паколькі прадугледжвае варыяцыйнасць<sup>2</sup> у межах асобных тыпаў. Па-другое, селішча каля Чырвонага моста з'яўляецца блізім (калі не падобным) па храналогіі гістарычным помнікам Полацка.

Усяго ў раскопе І было знойдзена 227 фрагментаў ляпнога посуду: 3 іх 75 – венцаў, 10 – донцаў, 1 – накрыўка. Намі замалеваны ўсе венцы і тыя часткі посуду (сценкі, фрагменты верхніх частак гаршчкоў), якія з'яўляюцца найбольш інфарматыўнымі. Малюнкi прадстаўлены ў наступнай паслядоўнасці: спачатку адлюстраваны выявы посуду з мацерыковых ям (мал. 1 – 7); пасля – выявы посуду груп 1 – 4 і індывідуальных форм (мал. 8 – 18). Гэты посуд знойдзены ў ніжнім стратыграфічным пласце раскопа І па-за межамі мацерыковых ям. Асобна прадстаўлены індывідуальныя знаходкі з ніжняга стратыграфічнага пласта (мал. 19 – 20).

Класіфікацыя посуду зроблена на падставе аналізу 75 венцаў гаршчкоў і місак. Усе яны падзелены на 4 групы, з іх 3 першыя цалкам супадаюць з класіфікацыяй А.М. Плавінскага і Г.В. Штыхава.

Кераміка гладкаценная, грубая, з дамешкамі жарствы (часцей за ўсё некалібраванай). У асобных выпадках у керамічным цесце прысутнічаюць сляды расліннай арганікі. Паверхня посуду загладжана, аднак зерне жарствы вылучаецца на паверхні, што робіць яе гузаватай і няроўнай. Колер фрагментаў звычайна шэра-карычневы, зрэдку карычневы ці белы, звычайна посуд пакрыты плямамі ад нераўнамернага абпалу. На многіх фрагментах заўважаны сляды акапчэння і нагару. Донцы гаршчкоў утрымліваюць сляды падсыпкі буйназёрністага пяску і жарствы.

**Група 1 (19 венцаў)** – слабапрафіляваныя гаршчкі з амаль не выяўленым плечуком, з прамапастаўленым ці зусім крыху адагнутым вонкі венцам (гл. мал. 2: 2; 8; 13: 1). Захавалася верхняя частка аднаго з гаршчкоў, ён мае выражаны плечук і вертыкальна пастаўленыя сценкі (гл. мал. 13: 1). Дыяметр гэтага начыння складае 42 см (!). У лік групы 1 залічаны венцы (11 шт.), якія паводле прафіліроўкі з'яўляюцца пераходнымі паміж групай 1 і групай 2 (гл. мал. 2: 1, 3; 5: 2; 6: 2; 9). У гаршчкоў гэтага варыянта больш выражаная прафіліроўка верхняй часткі тулава і крыху больш выгнутае вонкі венца.

**Група 2 (12 шт.)** – гэта посуд з S-падобным профілем верхняй трэці начыння (гл. мал. 3: 1; 5: 1; 10; 11). Плячук адносна выяўлены, адагнутае вонкі венца найчасцей прамое.

**Група 3 (8 венцаў)** – моцнапрафіляваныя пасудзіны з добра выяўленым плечуком (гл. мал. 1: 3; 12; 13: 2 – 3).

**Група 4 (12 венцаў)** аб'ядноўвае венцы слоікавай формы з роўным (гл. мал. 14: 4 – 6) ці крыху адагнутым вонкі венцам без плечука (гл. мал. 6: 3; 14: 1 – 3). Да гэтай жа групы аднесены венцы з вертыкальна пастаўленым высокім горлам і слаба выражаным плечуком (гл. мал. 1: 2, 4; 15: 2, 3), а таксама венца з вертыкальна пастаўленым кароткім венцам і рабрынай у верхняй трэці пасудзіны (гл. мал. 15: 1).

Акрамя вылучаных груп знойдзены 13 венцаў індывідуальных форм (гл. мал. 4: 2; 6: 4; 7: 2; 16; 18: 5, 6), а таксама 7 венцаў ляпных місак (гл. мал. 1: 1; 6: 1; 7: 3; 17). Знойдзены кавалак ляпной пасудзіны нявызначанага прызначэння (гл. мал. 2: 5), 2 кавалкі ляпных накрывак (мал. 3: 3), адна з якіх аздоблена насечкамі (гл. мал. 2: 6). У калекцыі ляпнога посуду ёсць 10 донцаў (гл. мал. 2: 7; 4: 1; 7: 4, 5; 15: 4, 5; 18: 1, 2, 3, 4).

<sup>2</sup> Паколькі крынічная база штогадова папаўняецца, то ў дадзенай рабоце вылучэнне асобных варыянтаў з'яўляецца не мэтазгодным.

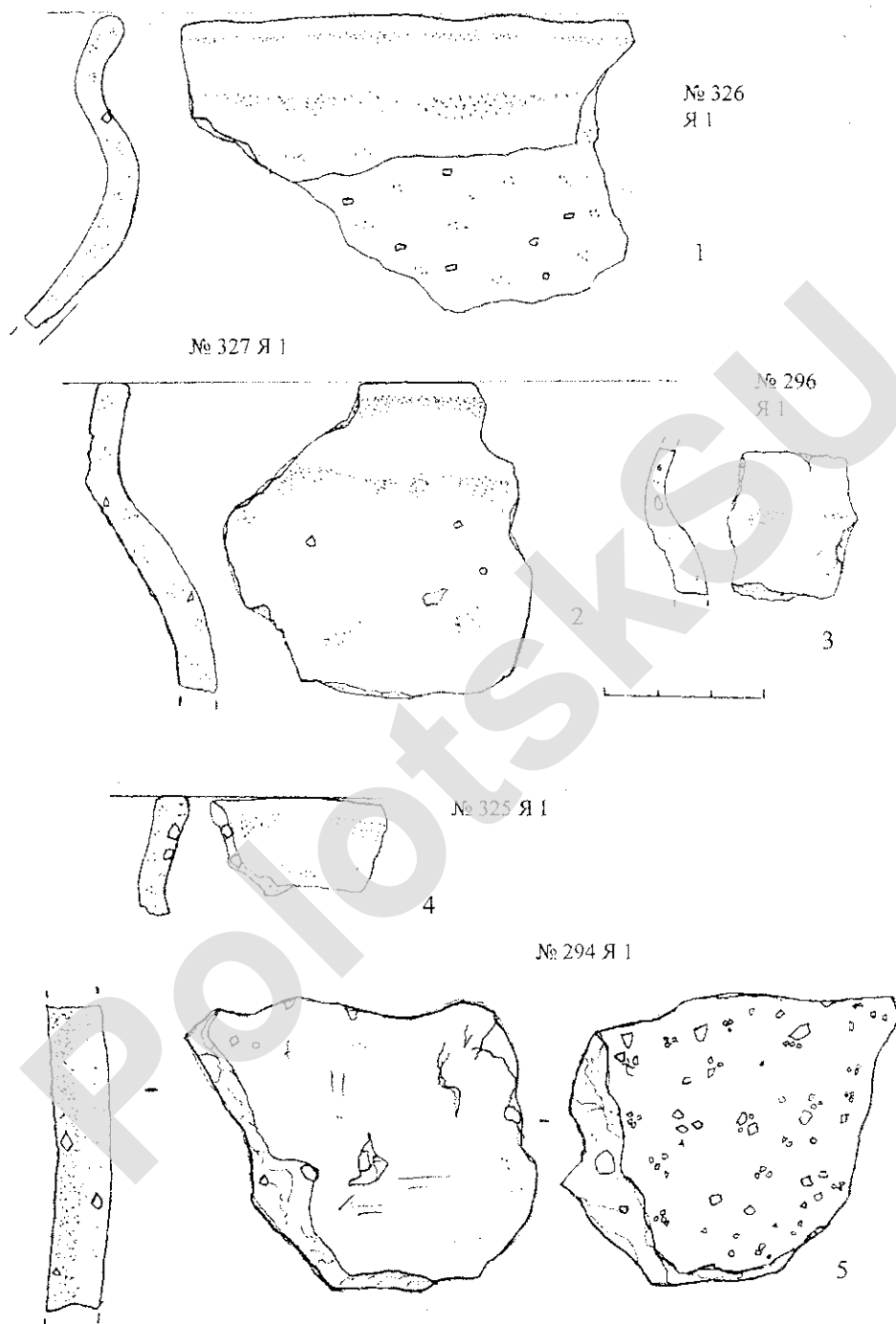

Мал. 1. Полацк, 2008 г. Ніжні замак. Ляная кераміка з мацерыковай ямы I

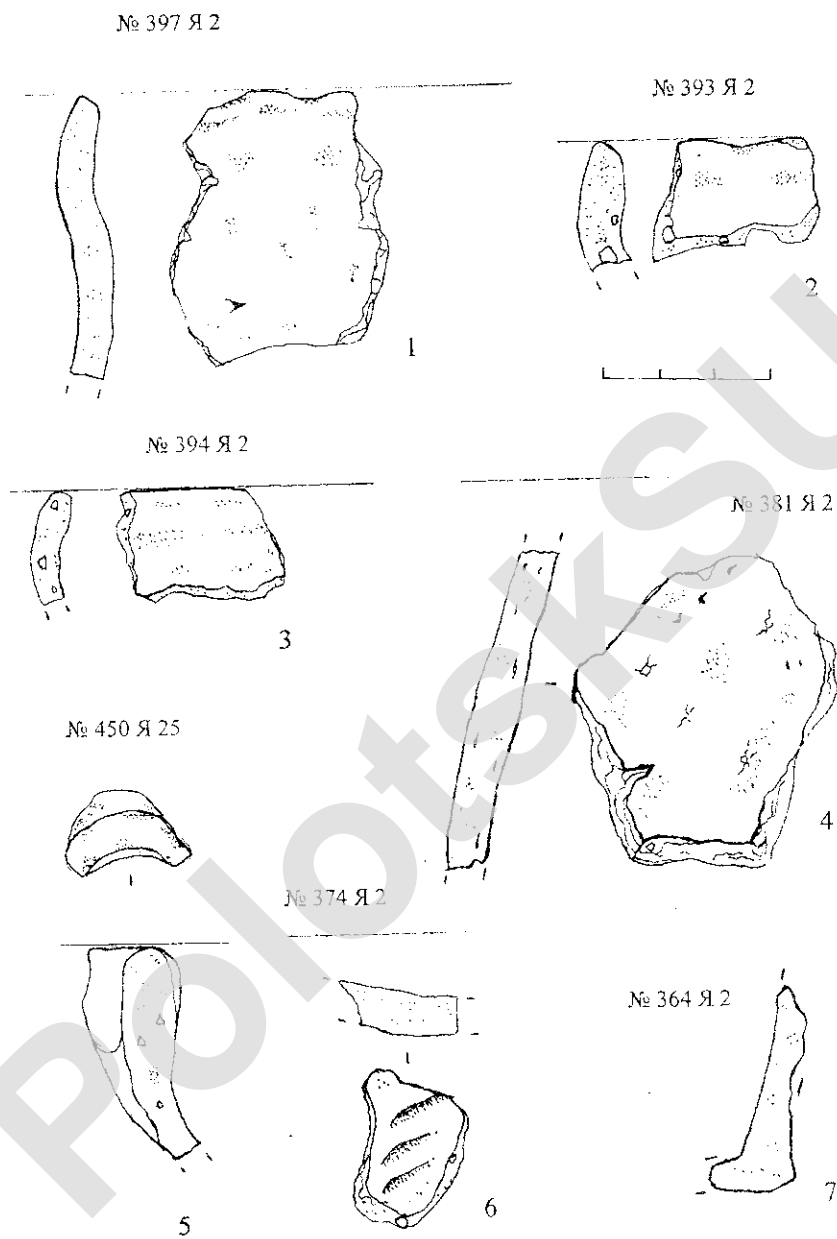

Мал. 2. Полацк, 2008 г. Ніжні замак. Ляпная кераміка з мацерыковай ямы 2 (1 – 4, 6 – 7) і ямы 25

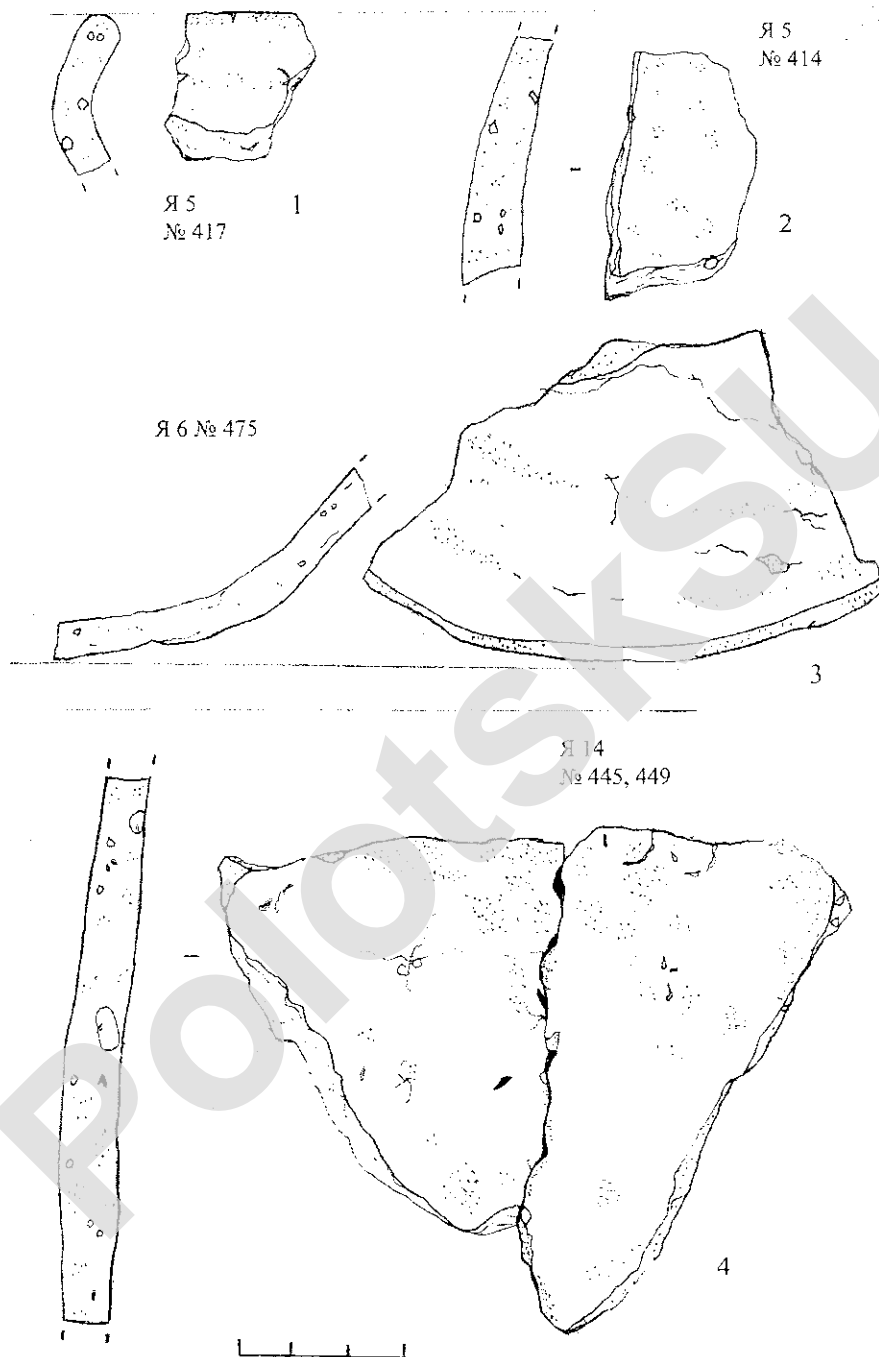

Мал. 3. Полацк, 2008 г. Ніжні замак. Ляная кераміка з мацёрковых ям 5 (1, 2), 6 (3) і 14 (4)

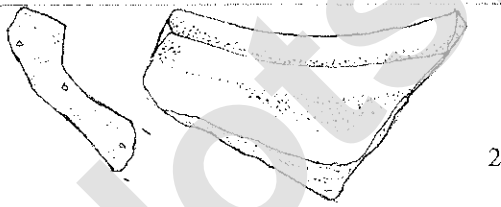
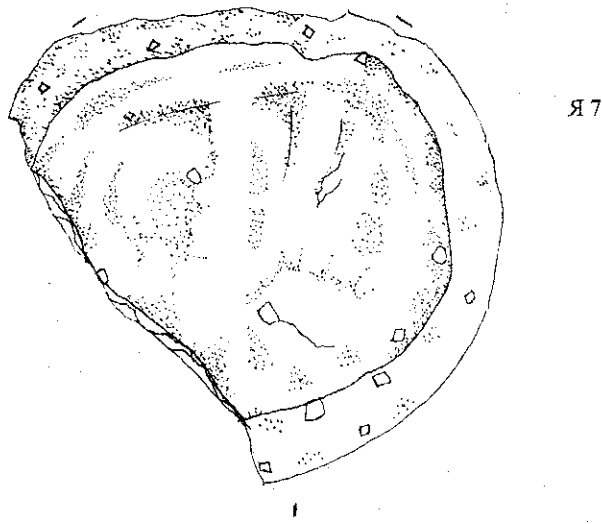

Мал. 4. Полацк, 2008 г. Ніжні замак.  
Ляпная кераміка з мацерыковай ямы 7 (1) і ганчарная (?) кераміка з ямы № 23 (2)

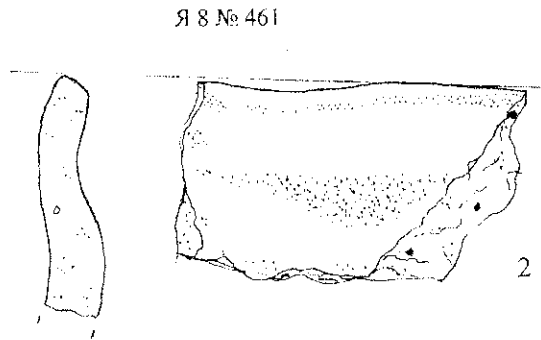
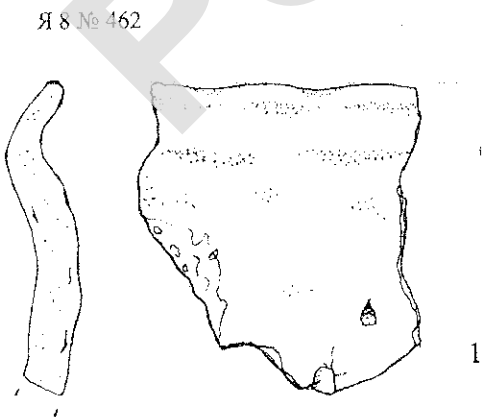

Мал. 5. Полацк, 2008 г. Ніжні замак. Венцы ляпных гаршчкоў з мацерыковай ямы 8

Я 12 № 398

Я 12 № 399

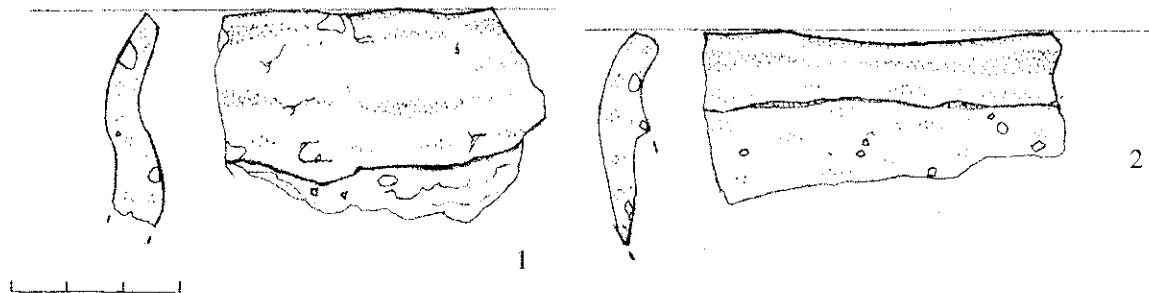

Я 22 № 397

Я 26 № 408



Мал. 6. Полацк, 2008 г. Ніжні замак. Ляпная кераміка з мацерыковых ям 12 (1, 2), 22 (3) і 26 (4)

Я 9 № 347

Я 13 № 335

Я 13 № 336



Я 15 № 341

Я 15 № 340



Мал. 7. Полацк, 2008 г. Ніжні замак. Ляпная кераміка з мацерыковых ям 9 (1), 13 (2, 3) і 15 (4, 5)

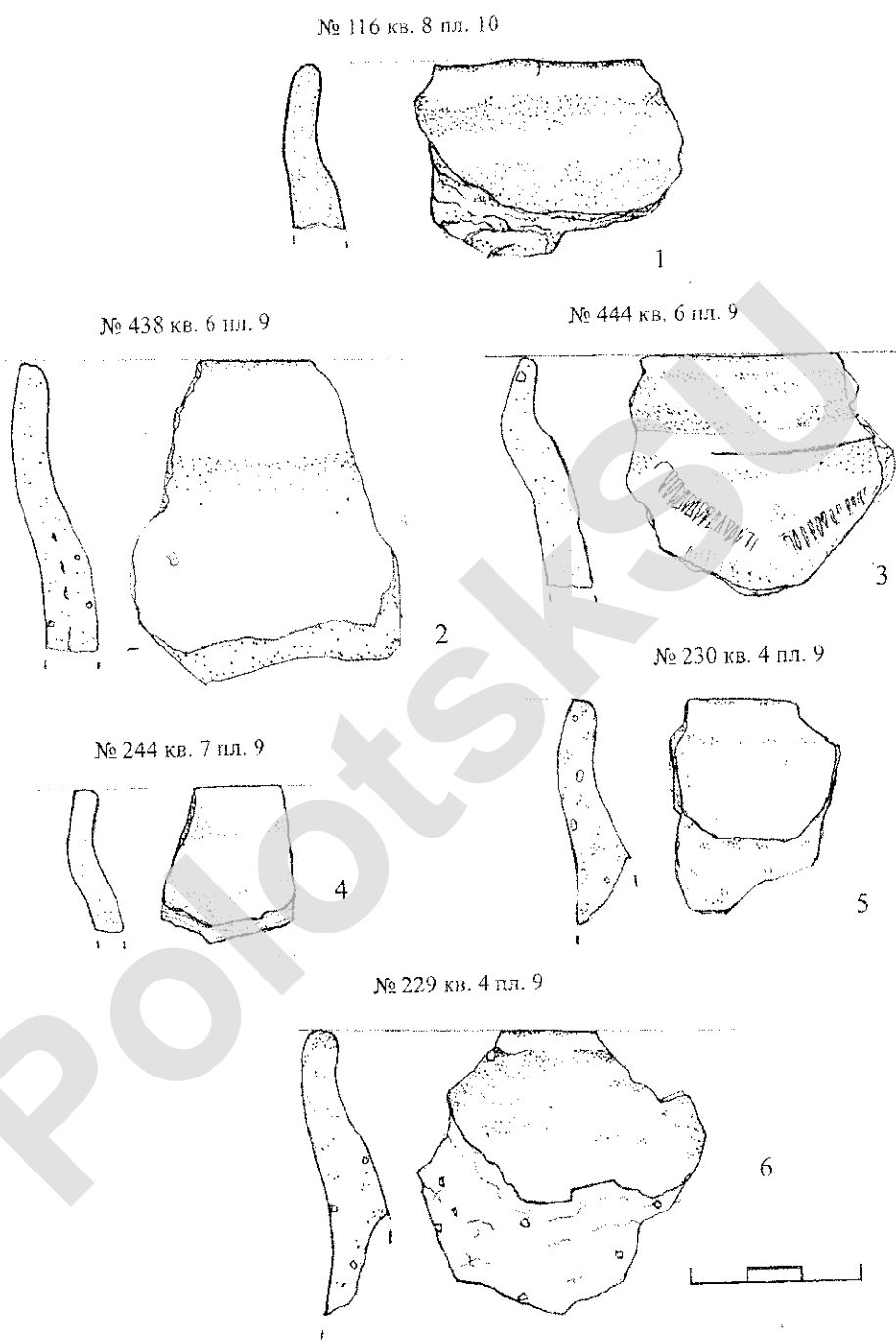

Мал. 8. Полацк, 2008 г. Ніжні замак. Венцы лянных гаршчкоў групы 1



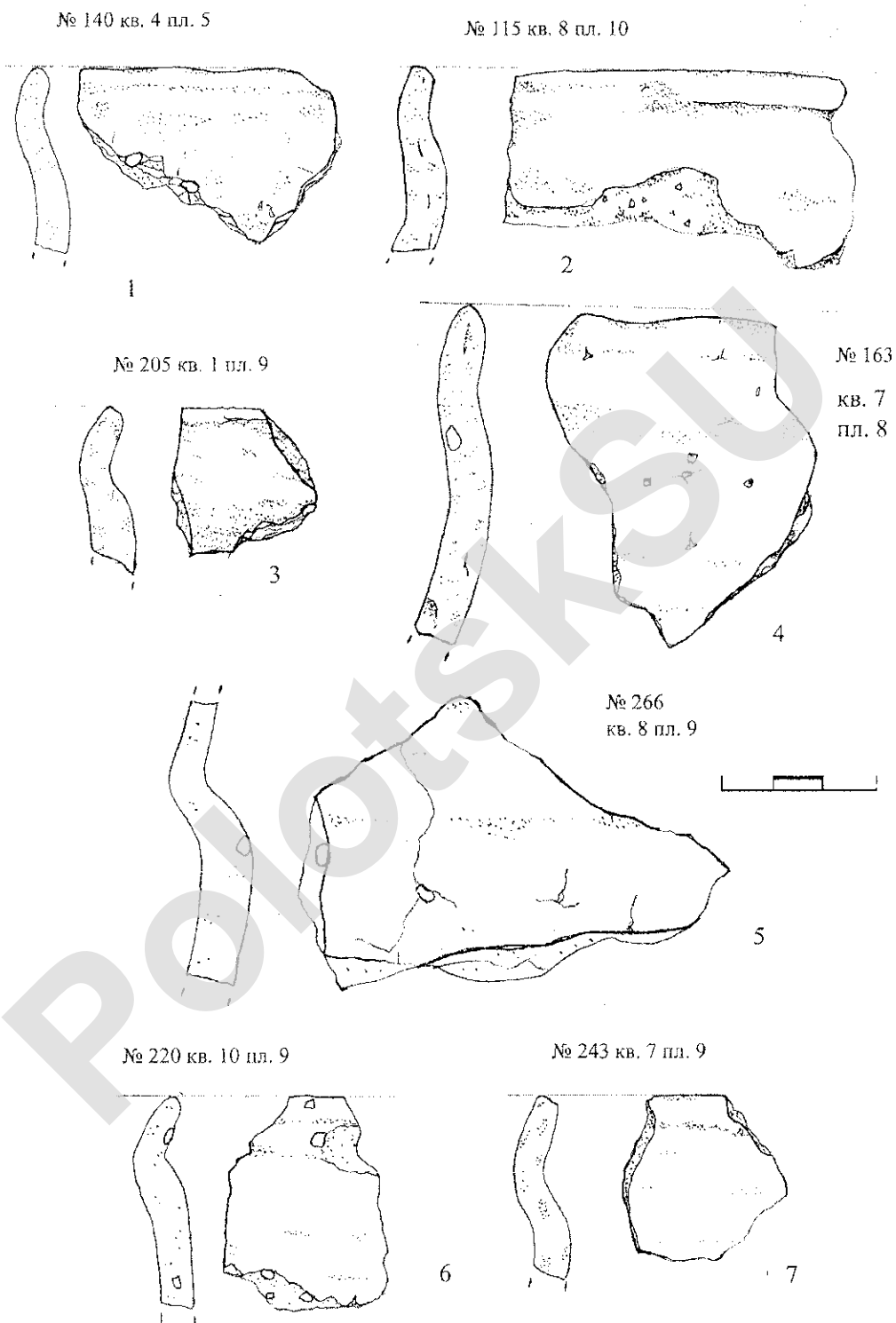

Мал. 9. Полацк, 2008 г. Ніжні замак. Венцы лятных гаршчкоў групы 1, пераходныя да групы 2

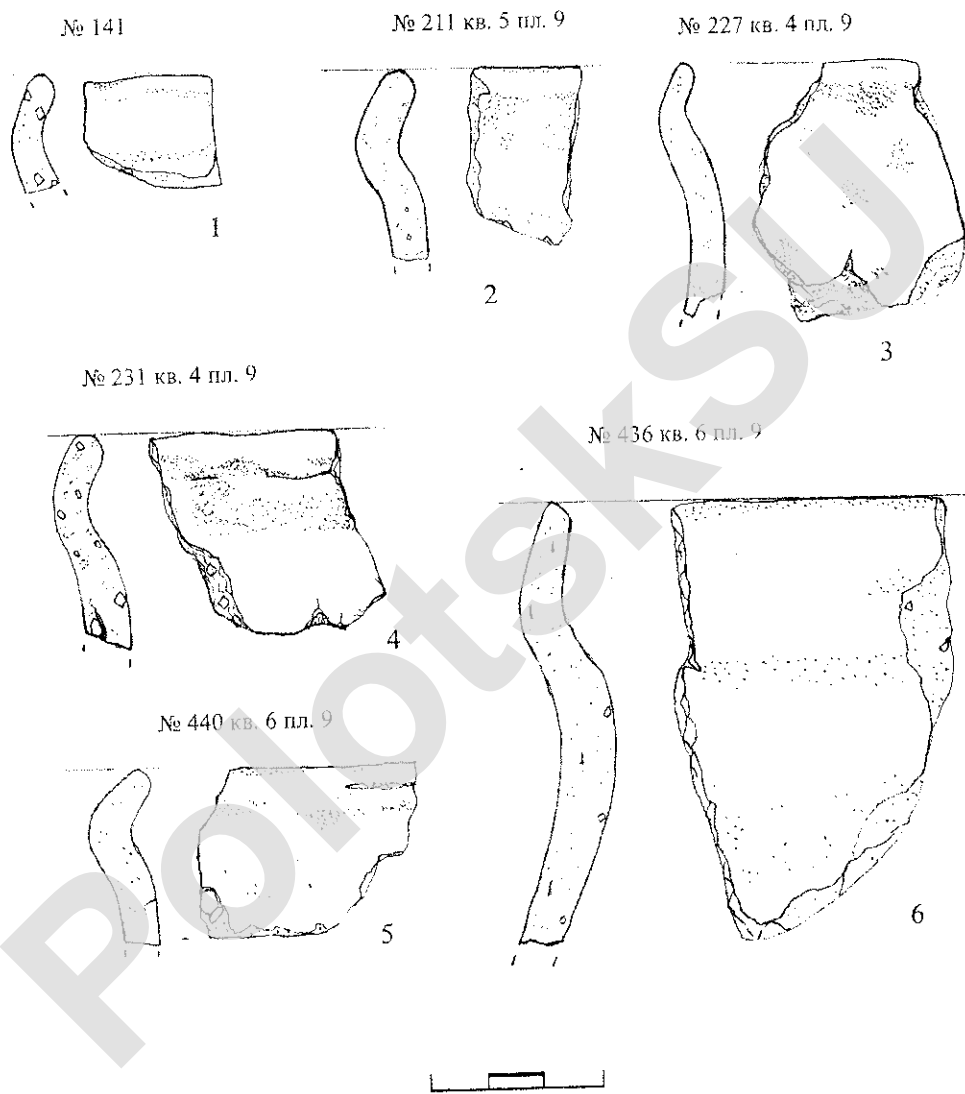

Мал. 10. Полацк, 2008 г. Ніжні замак. Венцы ляпных гаршчкоў групы 2

№ 442 кв. 6 пл. 9

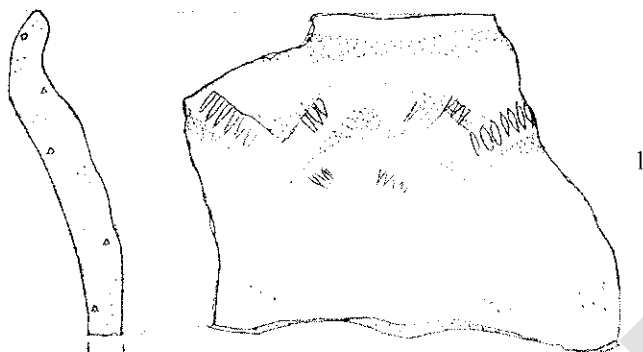

№ 439 кв. 6 пл. 9



№ 220 кв. 10 пл. 9

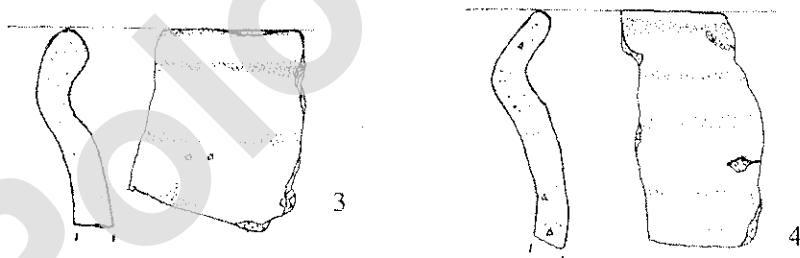

№ 169 кв. 3 пл. 9



Мал. 11. Полацк, 2008 г. Ніжні замак. Венцы ляпных гаршчкоў групы 2

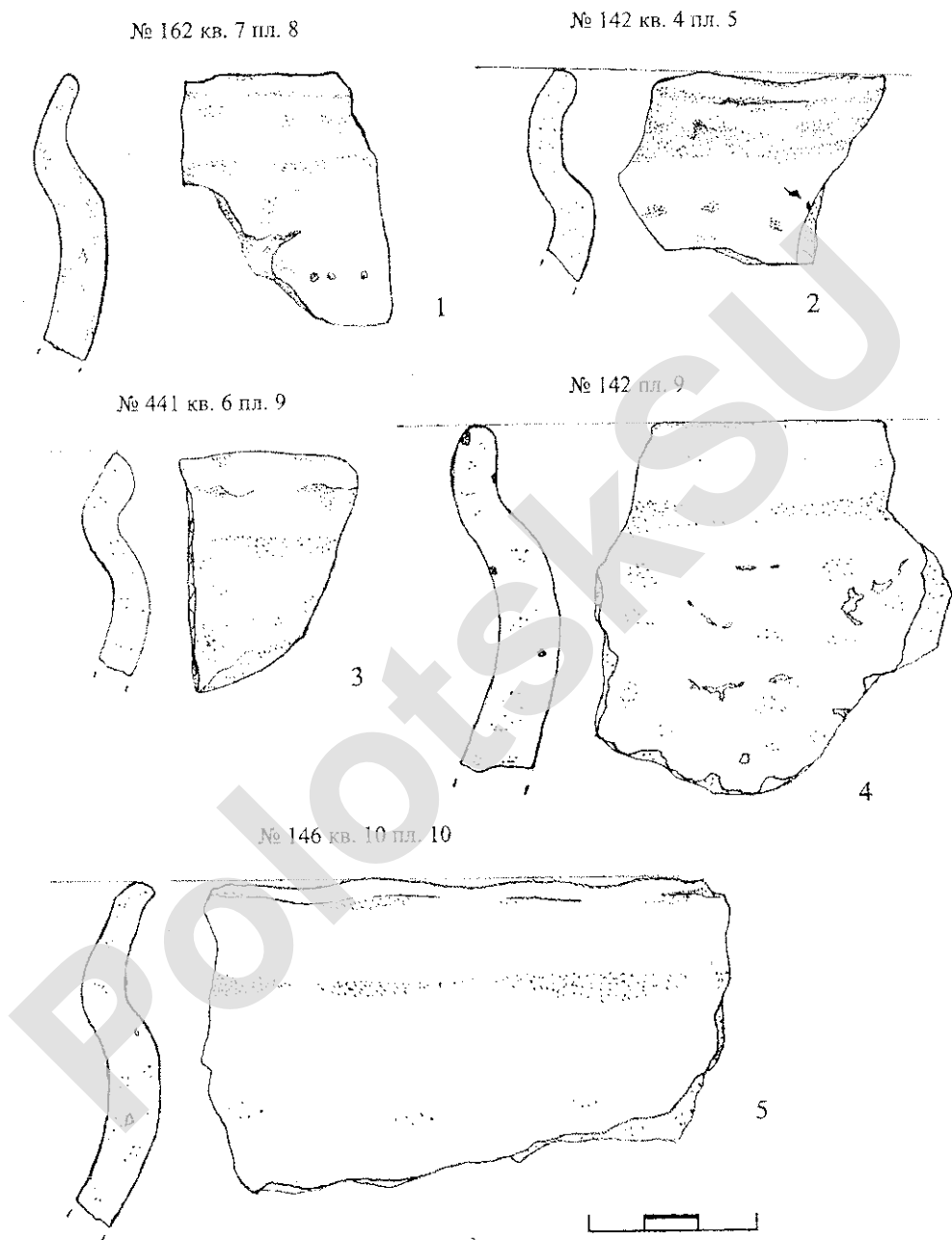

Мал. 12. Полацк, 2008 г. Ніжні замак. Венцы лянных гаршчкоў групы 3

дыяметр 42 см № 214, 215, 216 кв. 2 пл. 9



№ 155 кв. 5 пл. 9

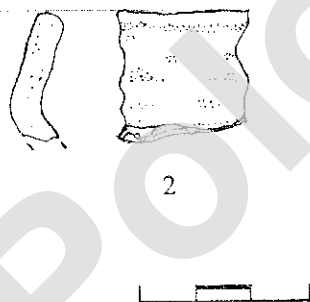

№ 261 кв. 8 пл. 9

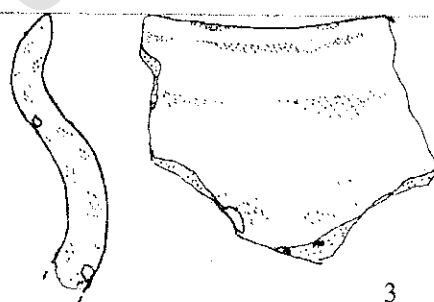

Мал. 13. Полацк, 2008 г. Ніжні замак. Венца ляпнога гаршчка групы 1 (1)  
і венцы ляпных гаршчкоў групы 3 (2 – 3)

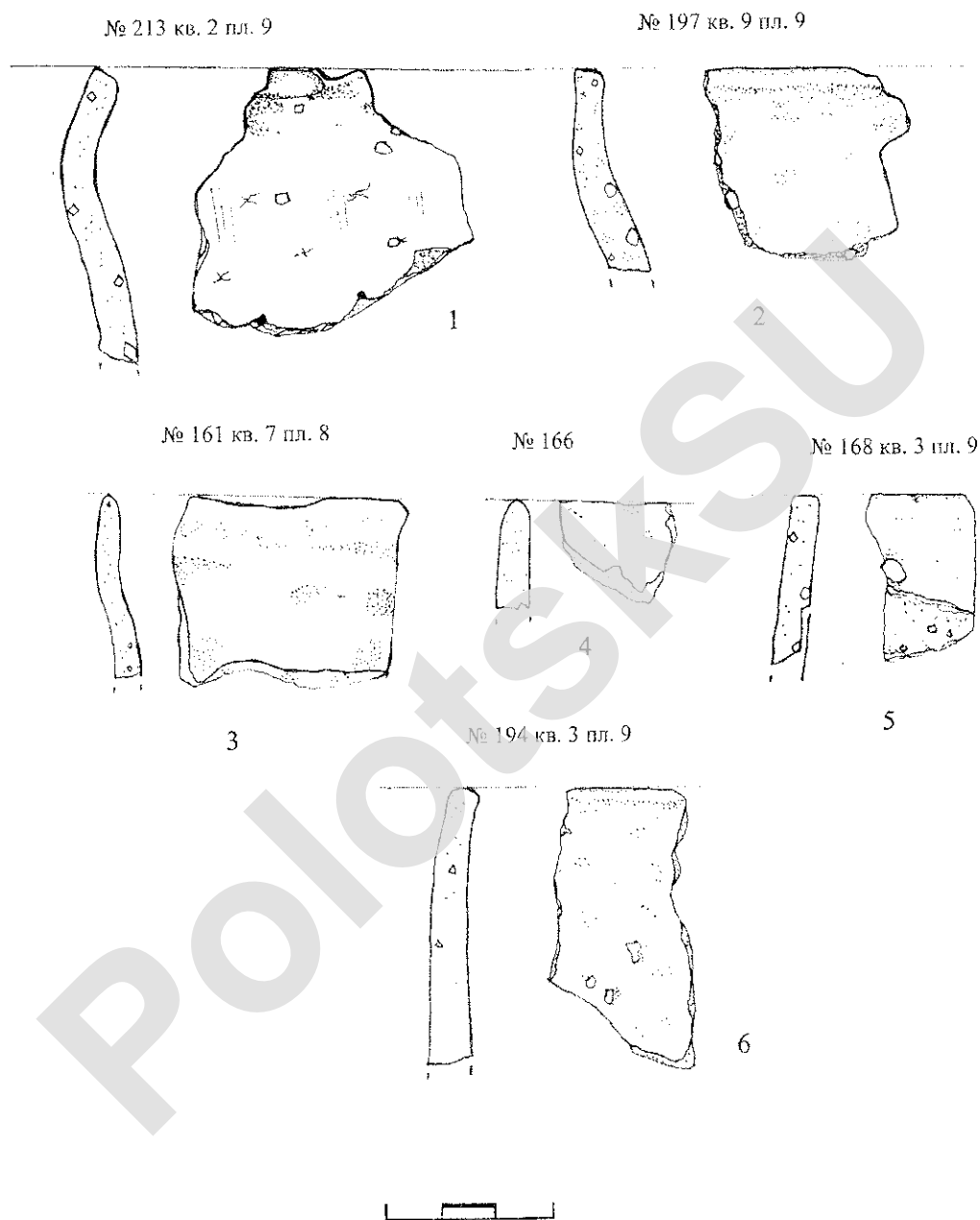

Мал. 14. Полацк, 2008 г. Ніжні замак. Венцы ляншых гаршчкоў групы 4

№ 228 кв. 4 пл. 9

№ 189 кв. 3 пл. 9

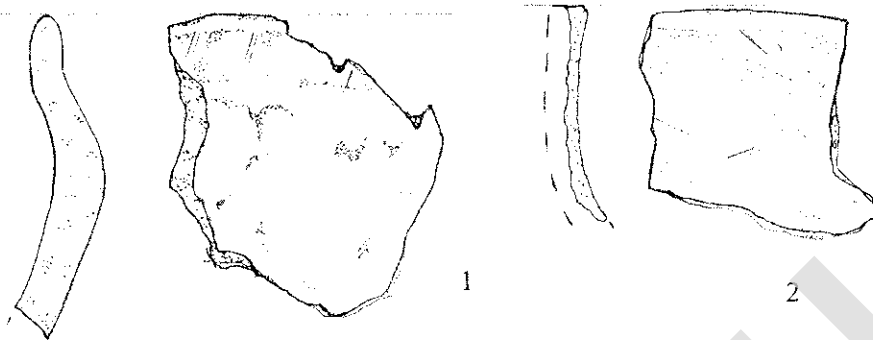

№ 170 кв. 3 пл. 9, дыяметр каля 23 см

№ 240 кв. 4 пл. 9



№ 435 кв. 6 пл. 9

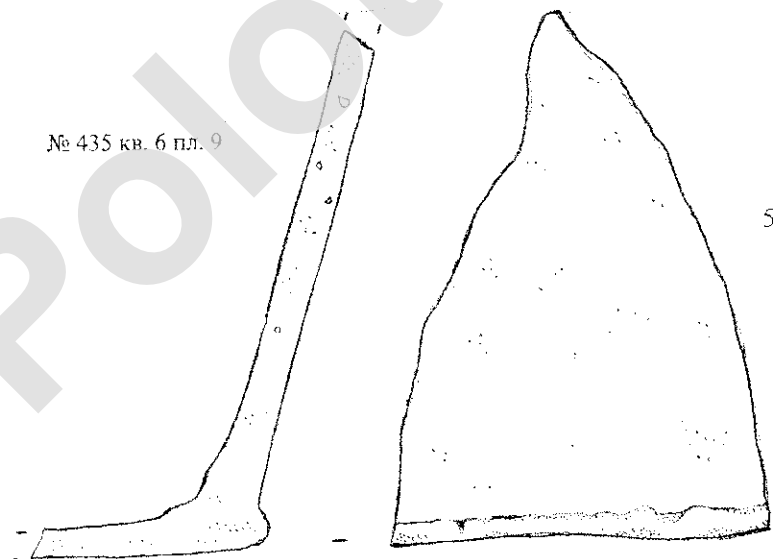

Мал. 15. Нолацк, 2008 г. Ніжні замак. Венцы ляпных гаршчкоў групы 4

№ 160 кв. 3 пл. 2

№ 195 кв. 6 пл. 8

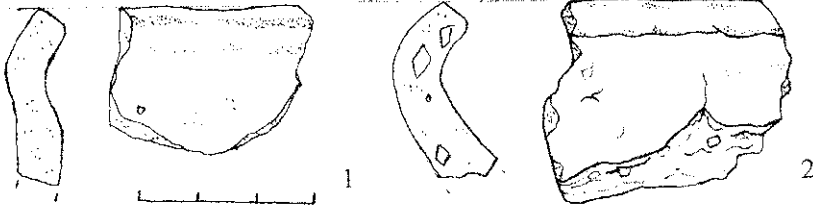

№ 206 кв. 1 пл. 9

№ 437 кв. 6 пл. 9

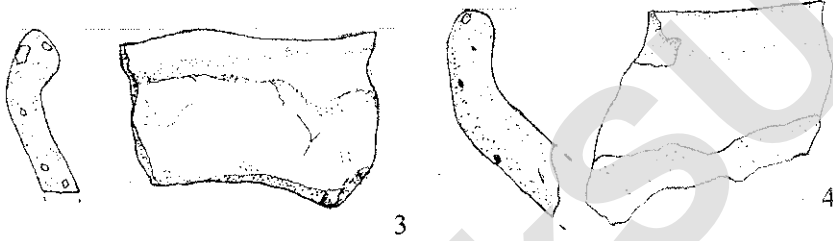

№ 245 кв. 7 пл. 9

№ 143 пл. 9

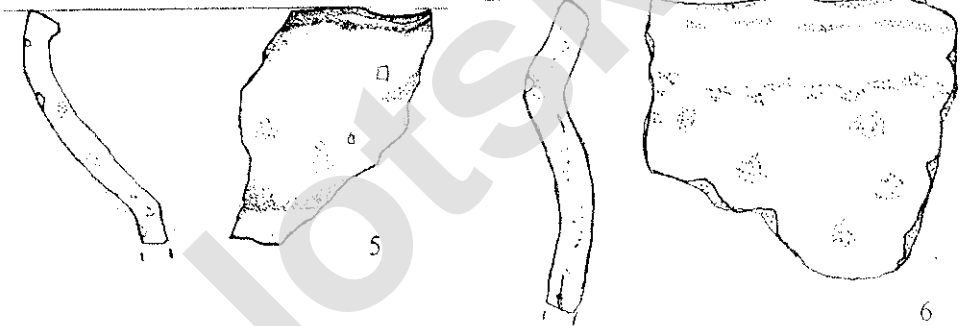

№ 203 кв. 8 пл. 1

№ 443 кв. 6 пл. 9

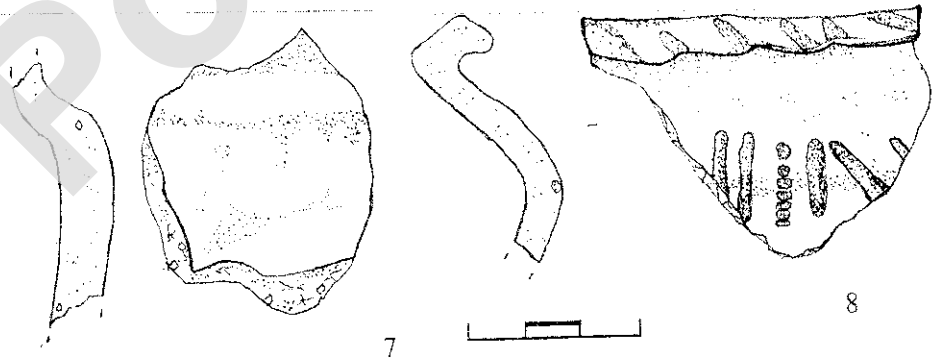

Мал. 16. Полацк, 2008 г. Ніжні замак. Венцы ляпных гаршчкоў індывідуальных форм



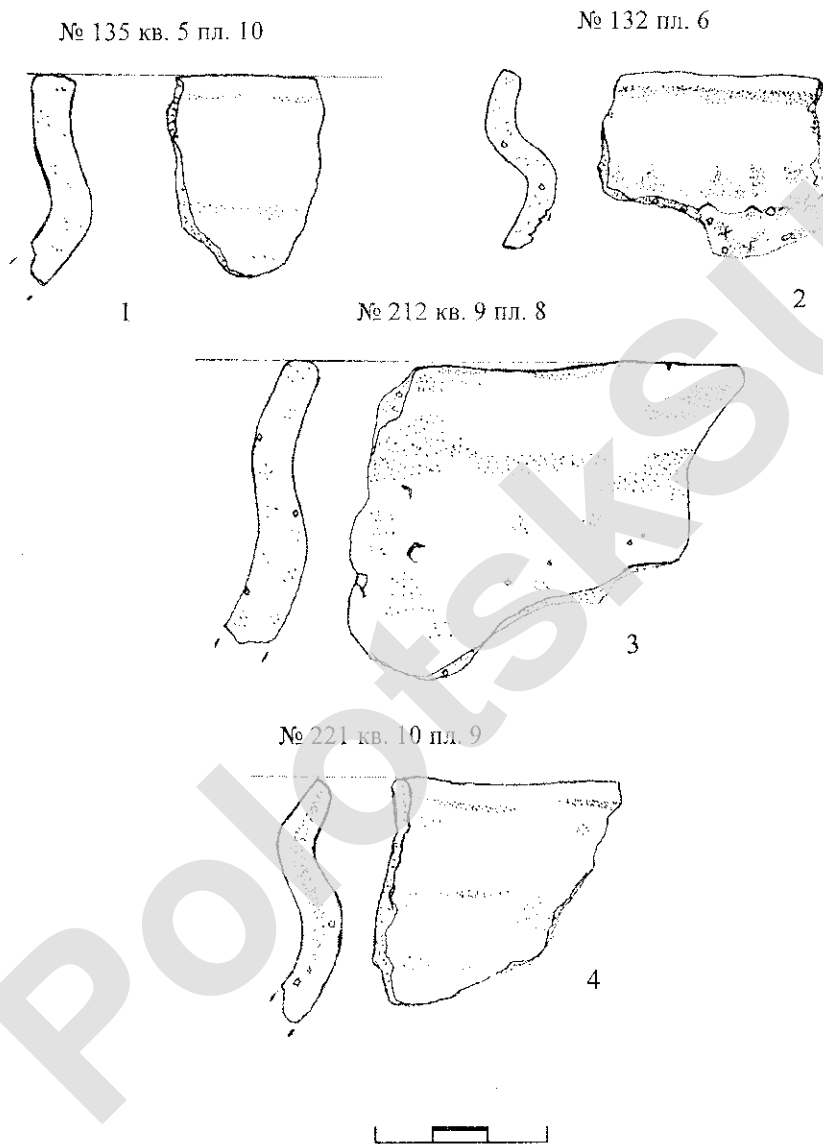

Мал. 17. Полацк, 2008 г. Ніжні замак. Венцы ляпных місак

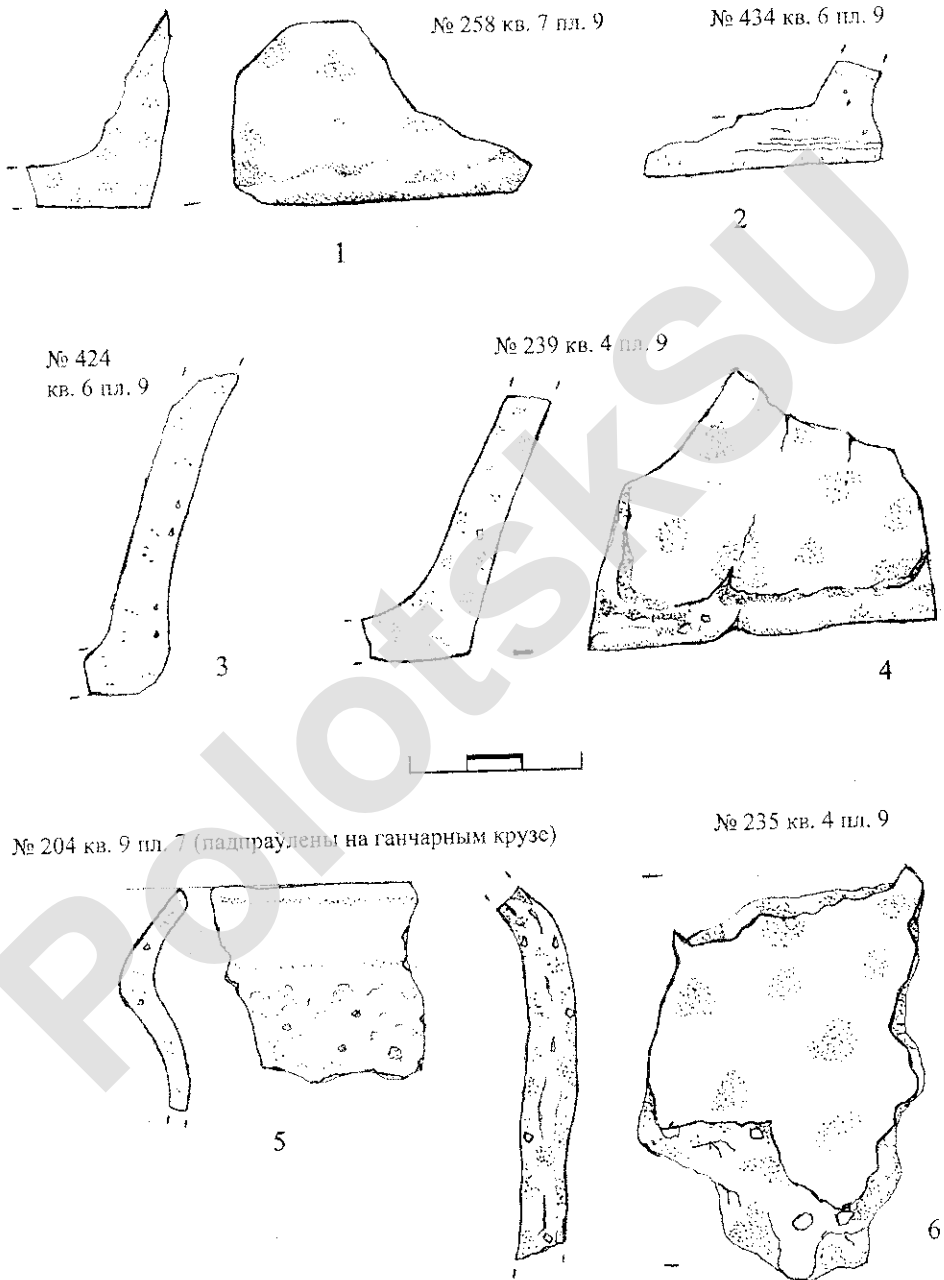

Мал. 18. Полацк, 2008 г. Ніжні замак. Донцы ляпных гаршчкоў (1 – 4)  
і венцы гаршчкоў індыўідуальных форм (5 – 6)

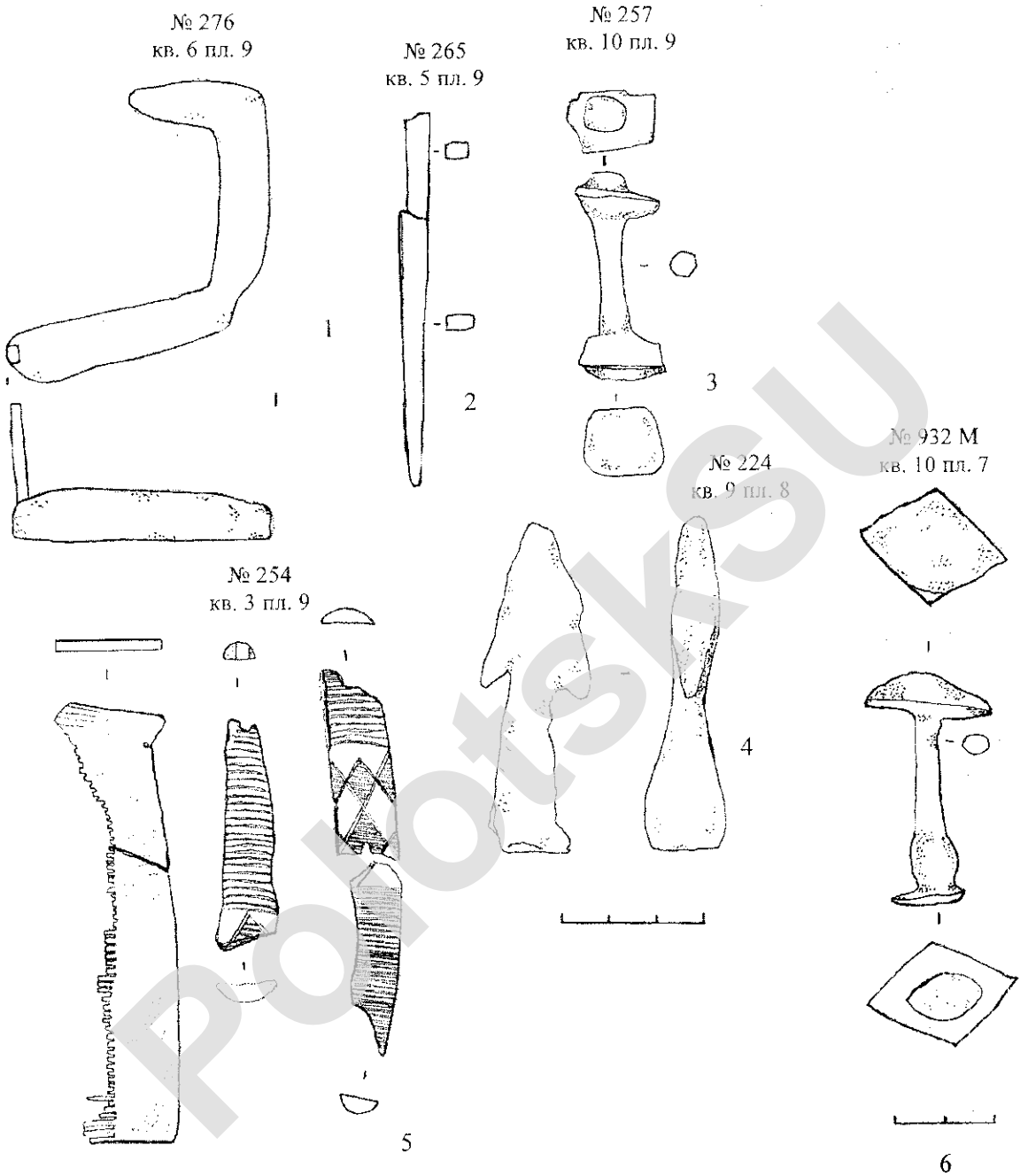

Мал. 19. Полацк, 2008 г. Ніжні замак. Жалезныя (1 – 4, 6) і касцяны (5) вырабы з ніжняга стратыграфічнага пласта раскопа 1

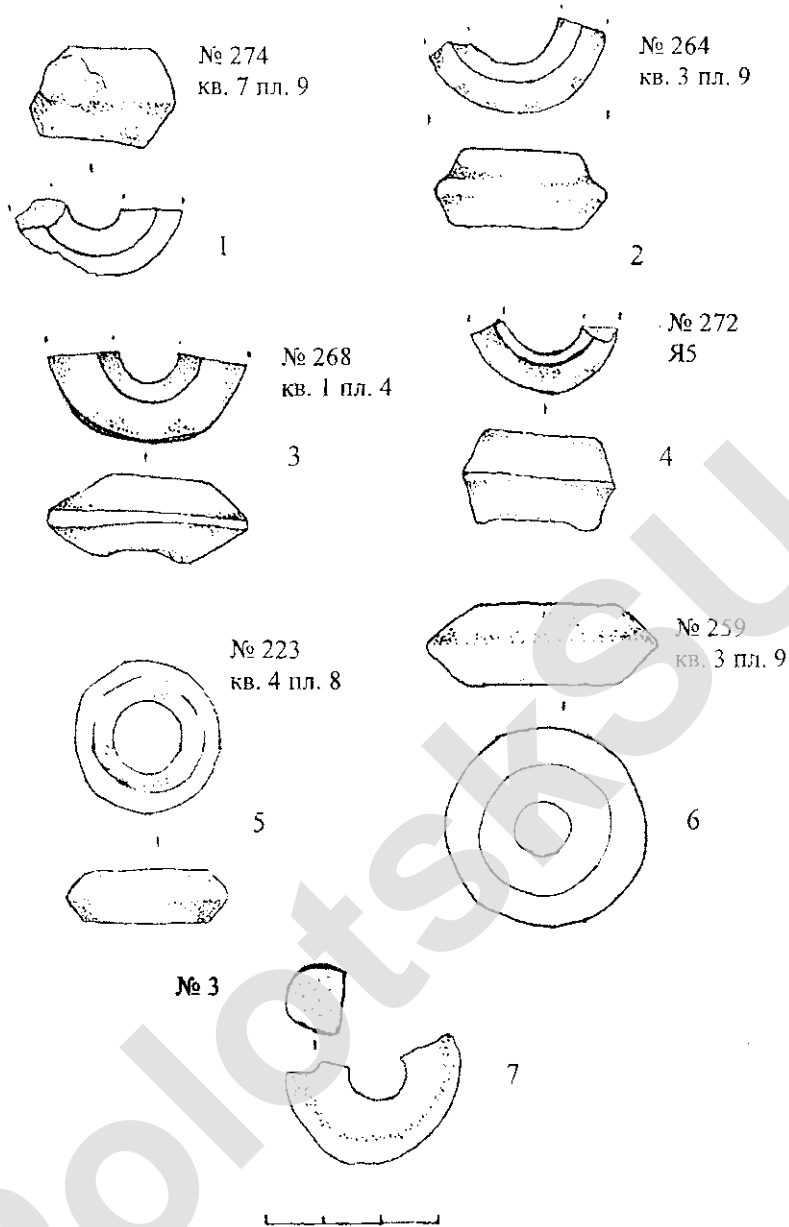

Мал. 20. Полацк, 2008 г. Ніжні замак. Керамічныя праселкі

Датаванне вызначанага керамічнага комплексу зроблена на падставе параўнання з аналагічнымі групамі керамікі іншых сінхронных помнікаў, а таксама даных радыёвугляроднага датавання кавалкаў дрэва, знойдзеных у асобных мацерыковых ямах. Адпаведна посуд з гэтых мацерыковых ям прадстаўляе найбольшую цікавасць.

Датаванне першых трох груп керамікі на падставе гісторыка-параўнаўчага і тыпалагічнага метадаў пераканаўча прадстаўлена А.М. Плавінскім і Г.В. Штыхавым [7, с. 66]. Так, посуд групы 1 мае аналогіі на пражскіх помніках VI – VIII стагоддзяў і ў матэрыялах банцараўскай культуры, пахаваннях культуры смаленска-полацкіх доўгіх курганоў, Віцебску. Гэтая група самая ранняя ў калекцыі з селішча каля Чырвонага моста, яна наследуе формы посуду трэцяй чвэрці I тыс., аднак больш вузкую дату яе датавання, чым дыяпазон VIII – X стагоддзяў, даследчыкі не вылучаюць [7, с. 66].

Посуд групы 2 шырока прадстаўлена на помніках тыпу Лукі Райкавецкай, у культуры смаленска-полацкіх доўгіх курганоў, на Паўночным Захадзе Расіі. Аналагічныя матэрыялы знойдзены ў Віцебску, Лукомлі і Гнёздаўскім селішчы [7, с. 66]. Кераміка мае генетычную сувязь з групай 1, пра што сведчаць пераходныя формы.

Група 3 дэманструе самую апошнюю ступень развіцця ляпной керамікі – перадганчарную і, верагодна, ужо сінхронную існаванню ганчарнага круга [7, с. 66 – 67].

Гаршчкі групы 4 (гл. мал. 14 – 15) у матэрыялах паселішча каля Чырвонага моста адсутнічаюць, аднак яны знойдзены на полацкім гарадзішчы (раскопкі 2007 г.), а таксама ў іншых раннесярэднявечных гарадах Беларускага Падзвіння – Віцебску і Лукомлі [1, с. 72 – 73, рис. 9; 3, с. 6; 4, с. 112]. Гэта посуд тыповы для банцараўскай культуры трэцяй чвэрці I тыс., ён прадстаўлены 3 венцамі слоікавай формы (гл. мал. 14: 4 – 6). Да гэтай групы посуду належаць некалькі сценак ад начыння, а таксама донцы, у якіх вугал нахіла сценкі каля донца не пакідае сумненняў у іх слабапрафіляванай форме (гл. мал. 2: 4; 3: 2, 4; 15: 4, 5). Яшчэ тры венцы вылучаюцца асобна. Гэта слабапрафіляванае начынне, у першым выпадку венца крыху адагнута вонкі і аздоблена рэльефным арнамантам (гл. мал. 14: 1), у другім край венца крыху загнуты ўнутр, венца не арнамантаванае (гл. мал. 14: 2). Трэцяе венца пастаўлена вертыкальна і мае крыху выразны плячук (гл. мал. 14: 3).

Асобныя венцы гаршчкоў групы 4 (мал. 15: 1 – 3) маюць падабенства з керамікай тыпу Лукі Райкавецкай VIII – IX стагоддзяў [1, с. 76, рис. 14: 2, 18: 1].

Даныя радыёвугляроднага датавання кавалкаў дрэва з мацерыковых ям № 1, 2, 8 прадстаўляюць дадатковыя магчымасці для датавання асобных груп ляпной керамікі, паколькі гэта асноўны рэчавы матэрыял, знойдзены ў запаўненні ям.

Так, з ямы № 1 атрымана калібровачная радыёвугляродная дата IGSB-1373 390-50 BC. У мацерыковай яме № 1 сабрана 39 фрагментаў ляпной керамікі, з якіх – 4 венцы (гл. мал. 1), 32 – сценкі, 3 кавалкі керамічнай абмазкі печы; таксама знойдзены 1 кавалак шлака. Сярод венцаў: 1 венца міскі (гл. мал. 1: 1), 1 венца гаршчка групы 3 (?) (гл. мал. 1: 3) і 2 венца групы 4 (гл. мал. 1: 2, 4). Храналагічны дыяпазон гаршчкоў групы 3 і ляпной міскі – другая палова VIII – X стагоддзя (больш верагодны – IX – X стст.). Венцы групы 4 належалі да слабапрафіляваных гаршчкоў выцягнутых прапорцый, што характэрна для посуду днепрадзвінскай і банцараўскай культур. Да гэтай жа групы належыць сценка масіўнага, грубага, слабапрафіляванага керамічнага начыння з гузаватай паверхняй з-за вялікай колькасці буйной жарствы (гл. мал. 1: 5).

З ямы № 2 атрымана калібровачная радыёвугляродная дата IGSB-1376 340 – 660 AD. Ляпная кераміка з мацерыковай ямы № 2 прадстаўлена 36 фрагментамі, з іх – 3 венца (гл. мал. 2: 1 – 3), 27 сценак, 1 донца (гл. мал. 2: 7), 1 арнамантаваны фрагмент накрыўкі (гл. мал. 2: 6), 4 керамічныя бясформенныя злёпкі; 2 венца належылі гаршчкам групы 1, пераходным да групы 2 (гл. мал. 2: 1, 3), 1 венца гаршчка групы 1 (?) (гл. мал. 2: 2); 1 сценка гаршчка належала да слабапрафіляванага начыння слоікавай формы (гл. мал. 2: 4), з пэўнай доляй верагоднасці тое ж можна адзначыць і для фрагмента донца (гл. мал. 2: 7). Гэтыя два кавалкі гаршчкоў падобныя на посуд банцараўскай культуры.

З ямы № 8 атрыманы калібровачныя радыёвугляродныя даты IGSB-1377 660 – 900 і 910 – 950 AD. Ляпная кераміка з мацерыковай ямы № 8 прадстаўлена 12 фрагментамі, з іх – 2 венца (мал. 5), 10 сценак. Венцы належыць гаршчкам групы 2 (мал. 5: 1) і пераходнаму ад групы 1 да групы 2 (мал. 5: 2). Гэтая кераміка тыповая для культуры смаленска-полацкіх доўгіх курганоў VIII – X стст. Найбольш верагодны храналагічны дыяпазон бытавання ладзенай керамікі – 910 – 950 гг.

Калібровачныя радыёвугляродныя даты IGSB-1374 атрыманы з ямы № 3 – 240 – 600 AD. Знаходкі ў яме адсутнічалі. Праба IGSB-1375 кавалка дрэва, які быў знойдзены ў кв. 3 пл. 9 прадстаўляе калібровачную дату 420 – 670 AD. Менавіта ў гэтым квадраце ў пласце 9 знойдзены два венца слоікападобнага посуду банцараўскай культуры і два венцы керамікі, падобнай да валынцаўскага тыпу (гл. мал. 15: 2, 3).

Індывідуальныя знаходкі з ніжняга стратыграфічнага пласта прадстаўлены жалезным вырабам нявызначанага прызначэння (гл. мал. 19: 1), жалезным прабойнікам (?) (гл. мал. 19: 2), дзвюма жалезнымі заклёпкімі ад ладзі (гл. мал. 19: 3, 6), двухшпным жалезным моцнакаразіваным наканечнікам стралы (гл. мал. 19: 4), а таксама аднабаковым наборным касцяным грабянём (гл. мал. 19: 5). Грэбень мае агульнаеўрапейскае распаўсюджванне і датуецца ў межах IX – XI стагоддзяў, але найбольш часта прадстаўлены ў пластах X стагоддзя [5, с. 300 – 308; 8, с. 88]. Заклёпкі ад ладзі знойдзеныя на тэрыторыі паўночнай Русі ў пластах VIII – X стагоддзяў [8, с. 92]. Двухшпныя ўтулкавыя наканечнікі стрэл з'яўляюцца тыповай знаходкай у гарадах, дзе зафіксаваны напластаванні апошняй трэці I тыс. [4, рис. 15: 1 – 3].

У ніжнім стратыграфічным пласце раскопа 1 знойдзены 6 керамічных праселак (гл. мал. 20). Гэтыя праселкі маюць дыскападобную форму, звычайна з рабрынай па краю. Дыяметр праселак вагаецца ад 2,5 да 3,5 см.

У раскопах С.В. Тарасова на Ніжнім замку былі знойдзены кавалкі керамічнага посуду банцараўскай культуры [9, мал. 47: 2] і культуры смаленска-полацкіх доўгіх курганоў [9, мал. 47: 1, 3, 4, 5], што карэлюецца з матэрыяламі раскопа 1 2008 года. Падкрэслім, што тыпалогія ляпнога посуду з раскопу С.В. Тарасова яшчэ не праводзілася, што можа (і павінна!) выявіць групы керамікі, характэрныя для ніжняга пласта раскопа 1.

**Заклучэнне.** Ніжні стратыграфічны пласт раскопа 1 утварыўся ў IX – X стагоддзях. Гэты пласт утрымлівае кераміку банцараўскай культуры, кераміку культуры смаленска-полацкіх доўгіх курганоў апошняй чвэрці I тысячагоддзя, керамічныя праселкі, адзінаковыя металічныя і касцяныя знаходкі і рэшткі дрэва. Пераважная колькасць усіх рэчаў з ніжняга пласта датуецца апошняй чвэрцю I тысячагоддзя. Відавочна, што актыўная гаспадарчая дзейнасць у гэты час прывяла да знічэння культурнага пласта

трэцім чвэрці I тысячагоддзя. Культурны пласт гэтага часу захаваўся ў межах асобных мацерыковых ям. У сукупнасці з данымі радыёвугляроднага датавання магчыма вызначыць час існавання вакольнага горада старажытнага Полацка ў другой палове VIII – IX стгоддзяў (час існавання ляпной керамікі групы 1). Дагэтуль з VI стагоддзя на яго месцы існавала селішча банцараўскай культуры, што пацвярджаецца радыёвугляродным датаваннем кавалкаў дрэва і наяўным керамічным матэрыялам. Адсутнасць сферыльных прапластак у структуры пласта, а таксама значнай колькасці вугалю дае надставы для вызначэння безперарыўнага характару існавання селішча – вакольнага горада ў VI – X стагоддзях.

#### ЛІТАРАТУРА

1. Бубенько, Т.С. Стратиграфия и хронология нижнего слоя Витебска / Т.С. Бубенько, О.Н. Левко // Ранние славяне Белорусского Поднепровья и Подвинья: материалы по археологии Беларуси. – Минск, 2003. – № 8. – С. 71 – 95.
2. Дук, Д. Старажытныя славяне полацкага гарадзішча (780 - 1310 гг.) / Д. Дук // Беларускі гістарычны часопіс. – 2008. – № 7. – С. 21 – 27.
3. Еремеев, И. Лепная керамика средневекового Витебска / И. Еремеев, Т. Бубенько, Г. Штыхов // Acta archaeologica Albaruthenica. Vol. II (Вып. 2) / уклад. М.А. Плавінскі, В.М. Сідаровіч. – Минск: І.П. Логвінаў, 2007. – С. 5 – 24.
4. Еремеев, И. Древний Лукомль. Лепная керамика и раннесредневековый культурный слой / И. Еремеев, Г. Штыхов // Acta archaeologica Albaruthenica. Vol. I (Вып. 1) / уклад. М.А. Плавінскі, В.М. Сідаровіч. – Минск: І.П. Логвінаў, 2007. – С. 110 – 134.
5. Кондратьева, О.А. Древнерусские гребни IX – XI вв.: местное производство и общеевропейские традиции / О.А. Кондратьева // Памятники старины. Концепции. Открытия. Версии: в 2 т. – СПб. – Псков, 1997. – Т. 1. – С. 300 – 308.
6. Плавінскі, М. Полацк да Рагвалода (пытанні тапаграфіі і хроналогіі культурнага слоя) / М. Плавінскі // Acta archaeologica Albaruthenica. Vol. II (Вып. 2) / уклад. М.А. Плавінскі, В.М. Сідаровіч. – Минск: І.П. Логвінаў, 2007. – С. 25 – 44.
7. Плавінскі, М. Ляпная кераміка полацкага селішча / М. Плавінскі, Г. Штыхаў // Гіст.-археалаг. зб. – Минск: Інстытут гісторыі НАН Беларусі, 2006. – № 21. – С. 62 – 73.
8. Старая Ладога. Древняя столица Руси. Каталог выставки. – СПб: Изд-во Гос. Эрмитажа, 2003. – 121 с.
9. Тарасаў, С.В. Полацк IX – XVII стст.: Гісторыя і тапаграфія / С.В. Тарасаў. – Минск: Беларус. навука, 1998. – 183 с.

#### ВЫНІКІ АНТРАПАЛАГІЧНЫХ ДАСЛЕДАВАННЯЎ НА ТЭРЫТОРЫІ БЕЛАРУСКАГА ПАДЗВІННЯ Ў 1998 – 2008 ГАДЫ

В.А. ЕМЯЛЬЯНЧЫК  
(Полацкі дзяржаўны ўніверсітэт)

*Разглядаюцца антрапалагічныя даследаванні старажытнага насельніцтва Беларускага Падзвіння, якія праводзіліся на працягу 1998 – 2008 гадоў на базе Полацкага дзяржаўнага ўніверсітэта. Па комплекснай праграме былі вывучаны краніялагічныя серыі, прадстаўленыя матэрыяламі пахаванняў розных эпох, пачынаючы з XI і да XVIII стагоддзя. У артыкуле прадстаўлены асноўныя вынікі даследаванняў краніялогіі розных груп насельніцтва.*

**Уводзіны.** Антрапалагічныя даследаванні старажытнага насельніцтва Беларускага Падзвіння распачаліся ў канцы XIX стагоддзя. Першая публікацыя, прысвечаная апісанню курганных чарапоў з тэрыторыі Віцебскай губерні, належыць рускаму антрапологу В.Н. Майнову, які даследаваў матэрыялы з раскопак Е.Р. Раманава [1]. У гэты перыяд увагу даследчыкаў у першую чаргу прыцягвалі курганныя пахаванні. Шкілетныя матэрыялы з курганнага могільніка каля в. Пуцілкавічы (зараз Ушацкі р-н Віцебскай вобл.) з раскопак Ф. Вярэнькі і В. Шукевіча вывучаў польскі антраполог Л. Седлячэк [2].

Серыю чарапоў полацкіх крывічоў, атрыманую ў выніку раскопак А.Н. Ляўданскага і І.А. Сербавы, у 1930 годзе даследаваў вядомы савецкі антраполог Г.Ф. Дэбец [3]. Г.Ф. Дэбец адзначыў выражаны еўрапеоідны характар серыі полацкіх крывічоў, яе падабенства да краніялагічных серый дрыгавічоў і радзімічаў [3, с. 74]. У далейшым, разглядаючы агульную сукупнасць крывіцкіх краніялагічных серый (пскоўскія, смаленскія, шварскія, полацкія крывічы), Г.Ф. Дэбец адзначыў яе неаднастайнасць: калі заходняя галіна крывічаў (полацкія крывічы) прадстаўлена выражаным еўрапеоідным тыпам, то на ўсходзе, там дзе курганы ўтрымліваюць фінскія ўпрыгожванні, часцей сустракаюцца сублапаоідныя прыкметы, ступень выражанасці еўрапеоіднасці памяншаецца [4, с. 248].